



MPC5000

MUSIC PRODUCTION CENTER

- ▶ QUICKSTART MANUAL
ENGLISH (1 - 11)
- ▶ GUÍA DE INICIO RÁPIDO
ESPAÑOL (13 - 25)
- ▶ GUIDE D'UTILISATION RAPIDE
FRANÇAIS (27 - 39)
- ▶ KURZANLEITUNG
DEUTSCH (41 - 51)
- ▶ GUIDA RAPIDA
ITALIANO (53 - 65)

QUICKSTART GUIDE (ENGLISH)

TABLE OF CONTENTS

<i>BASIC INFORMATION</i>	1
1. <i>[MAIN] Button</i>	1
2. <i>Function buttons - [F1] - [F6]</i>	1
3. <i>Fields, [DATA] wheel</i>	2
4. <i>Cursor, [CURSOR] Buttons</i>	2
5. <i>[MODE] Button</i>	2
6. <i>[WINDOW] Button</i>	2
<i>TUTORIAL OF THE MPC5000</i>	3
<i>PLAYING BACK A DEMO SONG</i>	3
<i>PLAYING A PRESET PROGRAM</i>	3
<i>RECORDING A PERFORMANCE WITH PADS</i>	4
<i>Deleting the performance on a specific pad</i>	4
<i>PLAYING BACK SEVERAL SEQUENCES IN SERIES</i>	4
<i>Selecting the Sequence in Real Time</i>	4
<i>Playing Back the Sequence in the Selected Order</i>	5
<i>Using the NEXT SEQ button</i>	5
<i>RECORDING A SAMPLE</i>	6
<i>Preparing the recording</i>	6
<i>Starting the recording</i>	6
<i>Assigning the Recorded Sound to a Pad</i>	7
<i>LOOPING A PHRASE SAMPLE</i>	8
<i>Adjusting the start/end points of the sample</i>	8
<i>Recording to a sequence</i>	8
<i>Setting the Same Number of Sample and Sequence Bars</i>	9
<i>Setting the same tempo for sample and the sequence</i>	9
<i>PLAYING SYNTH PROGRAMS</i>	9
<i>HARD DISK RECORDING</i>	10
<i>SAVING</i>	11
<i>OTHER USEFUL FUNCTIONS</i>	11
<i>Arpeggiator</i>	11
<i>Effects with Tempo Sync</i>	11
<i>Q-Link slider</i>	11

Basic Information

Welcome to the Quickstart Guide for the MUSIC PRODUCTION CENTER MPC5000. This Guide will describe the basic operation of the MPC5000 to get you started. For detailed information, see the Reference Manual.

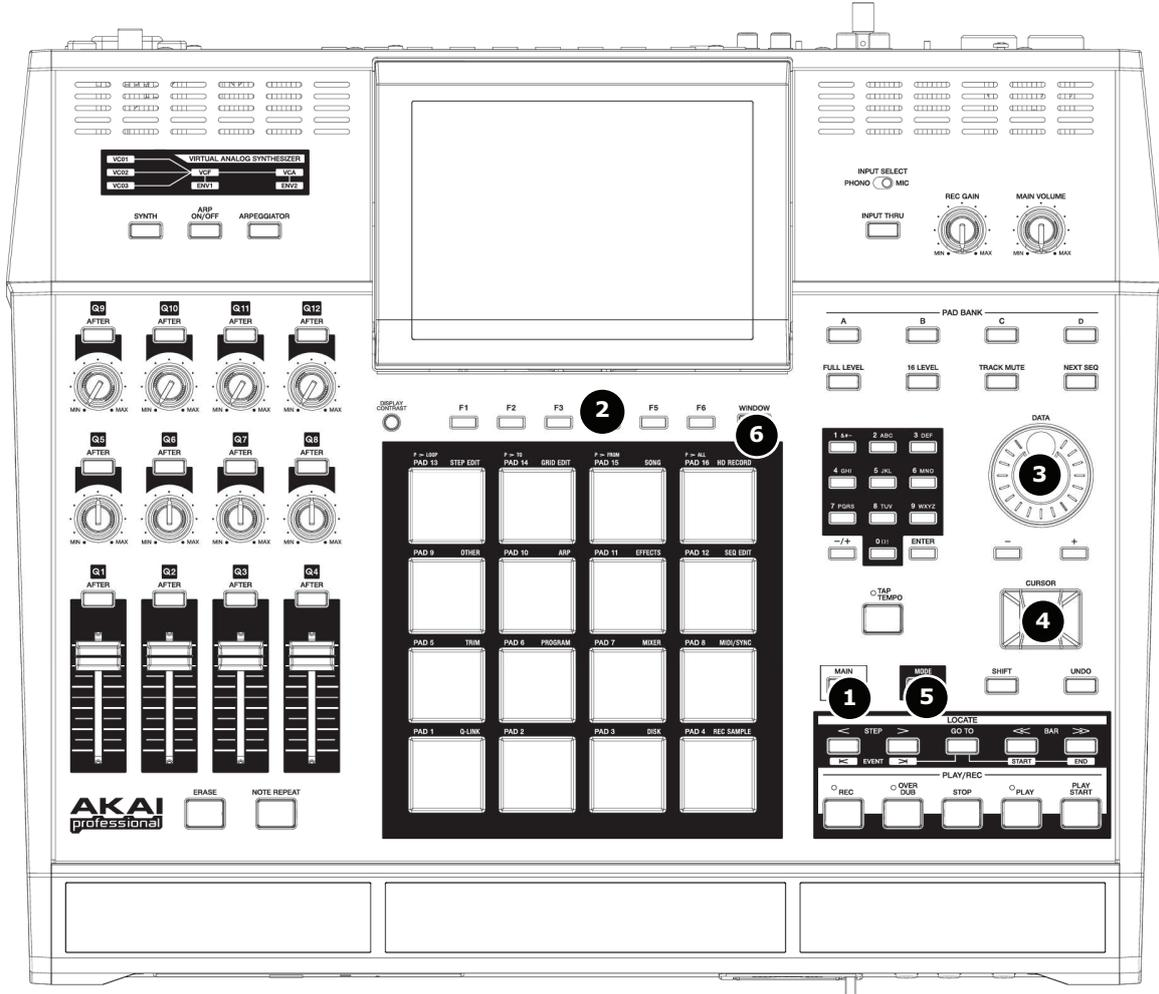

1. [MAIN] Button

When pressed, this button takes you to the main screen of the MPC5000 where you record and play back sequences.

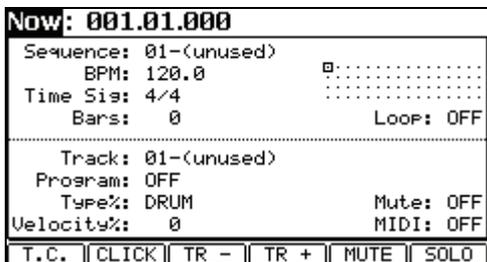

2. Function buttons - [F1] - [F6]

These are six buttons ([F1] to [F6]) aligned under the LCD (liquid crystal display) that are used as function buttons. These buttons correspond to each of the six functions that are displayed on the bottom of the LCD. The functions that each button represents will change, depending on which options are displayed on the LCD.

3. Fields, [DATA] wheel

The locations, where the cursor can be located, are called 'fields.' You can change the settings of the selected field, by turning the [DATA] wheel.

4. Cursor, [CURSOR] Buttons

The highlighted part on the screen is called the 'cursor.' You can move the cursor on the screen using four [CURSOR] buttons on the panel.

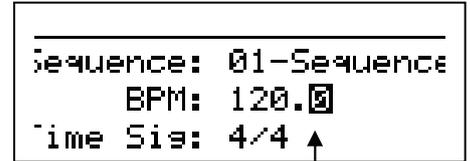

↑
Cursor

5. [MODE] Button

By pressing the [MODE] button and hitting a pad, you can switch modes. The mode that a pad corresponds to is displayed above each pad.

6. [WINDOW] Button

Pressing the [WINDOW] button brings up a window for the detailed setting of the selected field. This is not available for all fields. If there are detailed settings for a specific field, the LED of the [WINDOW] button will be lit.

Tutorial of the MPC5000

The MPC5000 consists of the Voice Engine, which includes both Sample and Synth based programs, and the Sequencer section, where you record your performances, and the Pads, which you use to play the sounds.

You record your performances to the Sequencer and play the sounds of either Synth or Sample Programs from the Voice Engine by the recorded Sequences.

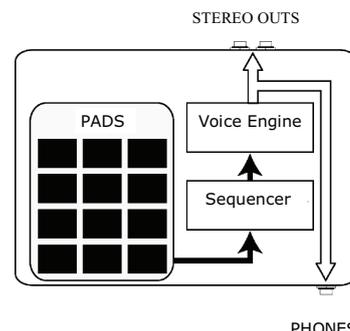

The performance data (MIDI data) is sent from the pads to the sequencer and from sequencer to the Voice Engine, which plays the actual sound from the performance data.

Playing Back a Demo Song

The MPC5000 has a demo song and a preset program in its internal memory and it loads the data automatically when you switch on the unit (Autoload function). To play back a Demo Song, proceed as follows:

01. Connect the STEREO OUTS of the MPC5000 to your mixer.

You can also connect headphones to the MPC5000's PHONE jacks. For more information about connecting devices, see the 'Using MPC5000 with external devices' section of the Reference Manual.

02. Switch on the MPC5000.

When you switch on the MPC5000, it displays the start-up screen and then starts loading the internal data automatically. After the data is loaded, it displays the MAIN page.

03. Make sure that '01-Demo Sequence' is selected in the 'Sequence' field and press the [PLAY START] button.

Pressing the [PLAY START] button will start playback of the demo song from the beginning.

To stop the playback, press the [STOP] button.

When you press the [PLAY] button, the MPC5000 will start the playback at the point you stopped last time.

Now: 001.01.000

Sequence:	01-Demo sequence	
BPM:	88.0	□:.....
Time Sig:	4/4
Bars:	2	Loop: ON

Track:	01-Track 01	
Program:	DJ-Hip_Set	
Type:	DRUM	Mute: OFF
Velocity%:	100	MIDI: OFF
T.C. CLICK TR - TR + MUTE SOLO		

After you finish playing back the '01- Demo Sequence', try to play back another song. You can select a song by turning the [DATA] wheel in the 'Sequence' field.

Playing a Preset Program

Next, let's try playing a preset program using the pads. You can play the program that is selected in the 'Program' field of the MAIN page by hitting the pads.

01. Move the cursor to the position shown in the graphic. Use the value dial to select an (unused) sequence.
02. Next, use the cursor buttons to select the 'Program' field.
03. In the 'Program' field, scroll with the [DATA] wheel to select the program that you wish to play.

You can select any program in memory by turning the [DATA] wheel in the 'Program' field.

04. Hit a pad. The MPC5000 will play sounds from the preset program.

You can play up to 64 pads by switching between pad banks A through D, but samples may not be assigned to all the pads.

Now: 001.01.000

Sequence:	01-Demo sequence	
BPM:	88.0	□:.....
Time Sig:	4/4
Bars:	2	Loop: ON

Track:	01-Track 01	
Program:	DJ-Hip_Set	
Type:	DRUM	Mute: OFF
Velocity%:	100	MIDI: OFF
T.C. CLICK TR - TR + MUTE SOLO		

Recording a Performance with Pads

To record a performance to a sequence using the internal preset program, proceed as follows.

01. Press the [MAIN] button to display the MAIN page.
02. In the 'Sequence' field, select a sequence to which you wish to record the performance.
You can select any sequence for recording a performance; but here, select a sequence that says 'unused'.
03. Cursor down to the 'Track' field, select a track on which you wish to record the performance.
The performance data will be recorded on a track in the sequence. You can select any track, but here select '01-Track 01'.
04. Select a program you wish to play.
For more details on selecting presets, see 'Playing a Preset Program' on page 3 of this guide.
05. Hold down the [REC] button and press the [PLAY START] button.
The recording will start after a 4 beat count.
06. Play the pads to the click sounds.
By default, the sequence is set to 2 bars. After recording for 2 bars, the MPC5000 will start playing back the recorded performance from the beginning. It will now switch from RECORD mode to OVERDUB mode. You will see the OVERDUB LED lit. In OVERDUB mode, you can now add parts to your original recording.
07. You can stop the over dub and playback by pressing [STOP] button.
08. Press the [PLAY START] button to play the recorded performance from the beginning. The [PLAY] button will start playback from the current time location.
09. If you do not like the performance, you can erase the existing data on the track and start a new recording by pressing the [REC]+[PLAY START] buttons.
10. To add more parts to the already recorded data, press the [PLAY START] button while holding the [OVER DUB] button.
This plays back the currently recorded performance and you can add the new performance by hitting pads.

■ Deleting the performance on a specific pad

11. Start by pressing the [PLAY START] button while holding the [OVER DUB] button.
12. Press and hold the [ERASE] button and hit the pad you wish to delete. By pressing the pad at the right point, you can delete specific pad hits from the recording.

If you select another sequence in the 'Sequence' field, you can record a new performance separately. By playing back those sequences, you can create one whole song.

Tip: You can set the length of the sequence in the 'Bar' field, and the time signature in the 'Time Sig' field. For more information, see 'Chapter 3: Sequencer' of the Reference Manual.

Playing Back Several Sequences in Series

There are three ways to play back several sequences in a series. You can either select the sequences to be played in real time, or set the order of the sequences in SONG mode.

■ Selecting the Sequence in Real Time

13. In the 'Sequence' field on the MAIN page, select the sequence you wish to play first.
14. Press the [PLAY START] button to start the playback of the sequence.
15. Select the 'Sequence' field during play back, and select the next sequence to play.

Selecting a sequence in the 'Sequence' field during the playback will change the display as shown.

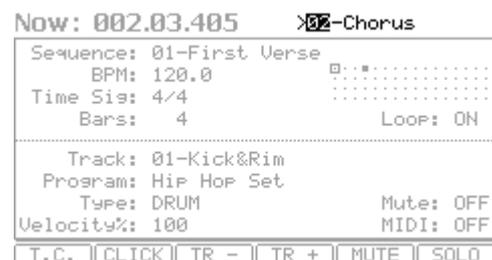

After playing back the currently selected sequence to the end, the MPC5000 will start playing back the sequence you selected in the next sequence field. By repeating this step, you can play back several sequences continuously.

■ Playing Back the Sequence in the Selected Order

To play back the sequences in a predetermined order, use SONG mode.

16. Press the [MODE] button and then [PAD 15] (SONG).

This brings up the SONG page, where you can set the order of the sequences to be played.

17. In the 'Song' field, choose a song whose name is (unused).
18. Move the cursor to '(End of song)' and select the sequence to play first using the [DATA] wheel.

Note that the name of the sequence you chose is now in Step 1, and '(End of song)' has moved below Step 1.

19. Select '(End of song)' and choose the sequence that you want played back next.

Assign the sequences in the desired order by repeating steps 3 and 4.

20. Press the [PLAY START] button.

The assigned sequence will be played in the selected order.

Tip: For more information about the SONG mode, see the 'Chapter 7: Song mode' section of the Reference Manual.

Step:	Sequence	Reps	Tempo	Bars
1	01-Intro	1	120.0	25
2	02-Verse	1	120.0	48
3	03-Chorus	1	120.0	15
4	02-Verse	1	120.0	48
5	03-Chorus	1	120.0	15
6	04-Outro (end of songs)	1	120.0	51

Now: 152.01.000 Song: 01-NEW 5000

SONG | HD REC | DELETE | INSERT

■ Using the NEXT SEQ button

You can select a sequence that you wish to play next, by hitting the pads. This is useful for live performances, which change a song structure in real time. Also, you can check the relationship between sequences while you are working on a song with several short sequences.

Pressing the [NEXT SEQ] button brings up the next sequence page.

The sequence list displays the first 8 letters of the sequence name. The sequences are displayed according to the position of the pads; Sequence 1 on the lower left and sequence 16 on the upper right.

You can display 16 pads at one time, allowing you to display 1 to 64 sequences by switching pad banks.

01. In the 'Sequence' field, select a sequence that you wish to play first.
02. Start to play back the Sequence.
03. Select another sequence that you wish to play next, using a pad.

The number and name of the selected sequence will be displayed below the Sequence list as shown in lower left corner of the image above. The MPC5000 will switch to the next sequence after it plays the current sequence to the end.

Now: 001.04.750		S9: 01-Sequence 01			
S9 01-16 BANK A	S9: 13 Sequence	S9: 14 Sequence	S9: 15 Sequence	S9: 16 Sequence	
	S9: 09 Sequence	S9: 10 Sequence	S9: 11 Sequence	S9: 12 Sequence	
	S9: 05 Sequence	S9: 06 Sequence	S9: 07 Sequence	S9: 08 Sequence	
	S9: 01 Sequence	S9: 02 Sequence	S9: 03 Sequence	S9: 04 Sequence	

07-Sequence 07 | SUDDEN | HOLD | CLEAR

Tip: For more information about the NEXT SEQUENCE mode, see the 'Chapter 9: Functions of a Pad' in the Reference Manual.

Recording a Sample

In this section, you will learn how to record into the MPC, and play recorded sounds with the pads. Below is how to record an analog signal from a CD player connected to the INPUT on the rear panel of the MPC5000.

The example given below describes recording from a CD player source. However, the MPC5000 can record from any sound source – including microphones, mixers, computers, Minidisk players and others – as long as they can be connected to the MPC5000 via its MIC/¼ inch combination inputs, its S/PDIF Digital inputs, or its PHONO/LINE Inputs.

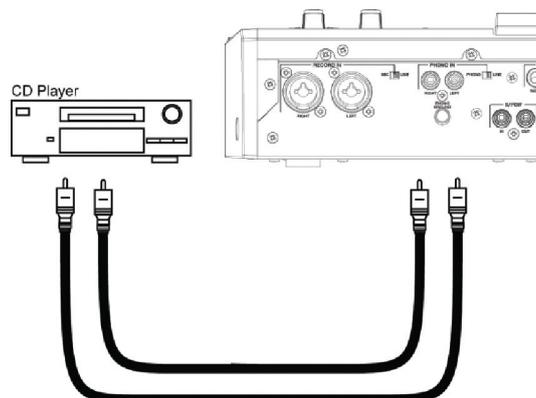

■ Preparing the recording

01. Connect the LINE OUT of your CD player to the PHONO IN of the MPC5000.
02. Make sure the [PHONO/LINE] Switch is set to LINE to avoid clipping, and the [INPUT SELECT] switch on the front panel is set to [PHONO].
03. Press the [MODE] button and then [PAD 4] (RECORD).
This brings up the RECORD page.
04. Play the CD. Check the level meter on screen and adjust the recording level using the [REC GAIN] knob.
Important: If the meter goes too far to the right, the sound will be distorted, but if the sound level is too low, the sample will gain a lot of noise. Set the level as high as possible but not reaching the right edge.

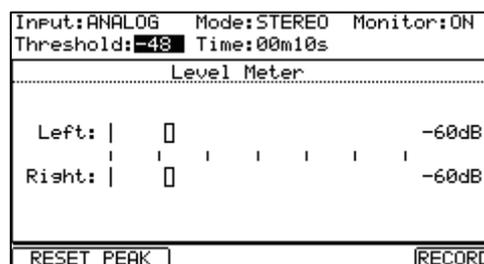

■ Starting the recording

05. Set the CD player so that it plays the desired sound.
06. Press [F6] (RECORD) to begin recording.
The MPC5000 will be in Record Enable mode, and will wait for an incoming signal. It will start the recording when the CD player starts playing and a threshold of audio signal is registered.
Pressing the [CANCEL] button exits Record Enable mode and resets the MPC5000. Pressing [F6] (RECORD) a second time will start the recording without waiting for input.

Note: If you press the [F6] (RECORD) button while sound is playing, the MPC5000 will start the recording right after you press the [F6] (RECORD) button.

07. Press [PLAY] on your CD Player to start playing the source.
The MPC5000 will start the recording automatically when the CD Player starts playback and the screen will change as shown.
If the recording level is too low, the MPC5000 will not register the incoming audio and may not start the recording when you play the CD. In this case, go back to step 4 and set the level with the [REC GAIN] knob again.

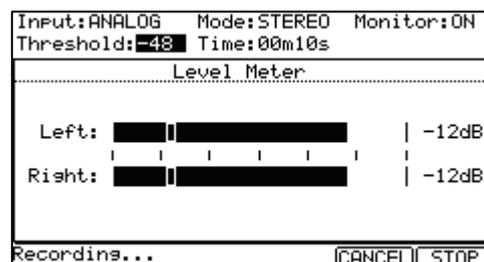

08. Press the [F6] (STOP) button to finish the recording.
If you do not press [F6] (STOP), the MPC5000 will stop the recording when the maximum recording time set in the 'Time' field is reached, or when its RAM is full.
09. When the MPC5000 finishes the recording, the screen on the right will be displayed.
10. Check the recorded sample by pressing [F4] (PLAY) button.

If you press the [F4] (PLAY) button, you can play back the recorded sample until you release the button. If you do not like the recording, you can remove the recording by pressing the [F2] (RETRY) button.



■ Assigning the Recorded Sound to a Pad

01. Select the 'Assign to pad' field with the cursor and scroll with the [DATA] wheel. You can also select a pad by hitting it directly.

The number of this pad will be displayed in the Assign to pad field.

02. Press the [F5] (KEEP) button.

This closes this screen and returns to the RECORD page.

Now you can play the recorded sample with the pads. Hit the pad that you have selected in step 1 to make sure the recorded sound will be played.

Tip: The samples will be assigned to the pads of the program that is selected in the 'Program' field of the MAIN page. To assign the samples to a new program, you need to create a new program in PROGRAM mode and select it in the 'Program' field of the MAIN page in advance. For more information about creating a new program, see the 'Creating a Sample Program' section of the Reference Manual.

Tip: You can play back only a specific part of the sample by adjusting the start/end points. For more information, see the 'Setting the loop' section of the Reference Manual.

Tip: You can change the assigned sample or set the playback method in the PROGRAM mode. For more information, see the 'Chapter 13: Sample and Synth Programs' section of the Reference Manual.

Looping a Phrase Sample

In this section, you will learn how to create a sequence using a phrase sample. To handle the phrase sample with the sequence function, you need to adjust the start/end points of the sample and then set the tempo of the sequence to the tempo of the phrase.

Proceed as described in the 'Recording a Sample' section on page 6 and record a phrase sample. To play back the loop to the rhythm, record by bars (1bar, 2 bars....).

Tip: When you record a phrase, start the recording a little before and stop the recording a little after the part that you wish to use. This way, you ensure that you are not chopping off any desired audio.

■ Adjusting the start/end points of the sample

To play the loop to the rhythm, you need to adjust the start/end points so that only the desired part of the sample will be played. To adjust the start/end points, use TRIM mode.

01. Press the [MODE] button and then [PAD 5] (TRIM).

This switches to the TRIM mode, where you can edit samples.

02. On the upper line, select the you wish to edit using the [DATA] wheel.

03. Select the 'St (start)' field and adjust the start point.

You can change the start point by turning the [DATA] wheel, or by moving the Q1 Slider.

Adjust this point so that the first beat of the phrase will be played when you hit the pad. You can check the sound by hitting any pad 1 - 12.

Note: If you set the start point too early, it may take some time to play the first beat after you hit the pad. If you set the start point too late, the first beat may be missing.

04. Select the 'End' field and adjust the end point.

You can change the end point by turning the [DATA] wheel, or moving the Q2 Slider.

Tip: If you hold [PAD 13] while in the TRIM page, the MPC5000 will play back the sample from the start point to the end point repeatedly (loop playback). Use this function to make sure you set the start and the end points properly. If you don't set those points properly, the phrase will not be played to the rhythm and will sound off-beat.

Note: If you set the end point too early, the playback may end before the end of the phrase. If you set the end point too late, the playback may have unnecessary noise or silence at the end of the phrase.

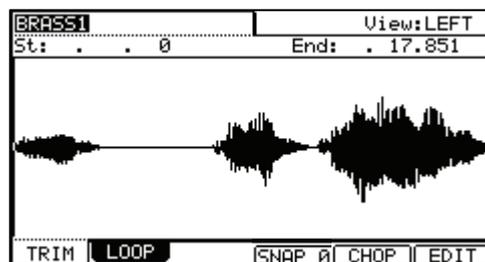

■ Recording to a sequence

To loop the phrase with the sequence function, proceed as follows:

01. Press the [MAIN] button to display the MAIN page.
02. In the 'Sequence' field, select a sequence that says 'unused.'
03. Select the 'Track' parameter and select any (unused) track.
04. In the 'Program' field, select the program that you assigned the recorded sample to.

You can record the sequence in real time by pressing the [PLAY START] button while pressing the [REC] button. For the purposes of this tutorial, we will enter an event with the step recording in the STEP EDIT mode to play the phrase at the beginning of the sequence.

05. Press the [MODE] button and then [PAD 13] (STEP EDIT).

The STEP EDIT page will be displayed as shown.

06. Select the 'NOW' field, and turn the [DATA] wheel to select '001.01.000'.

07. Press the [OVER DUB] button.

The LED of the button will be lit – this indicates that you are in STEP EDIT mode.

08. Hit the pad that contains a phrase sample.

The event of this pad will be entered at the point of 001.01.000. If you hit a different pad by mistake, select the erroneous entry and press [F4] (DELETE).

09. Press the [STOP] button.

This deactivates STEP EDIT mode.

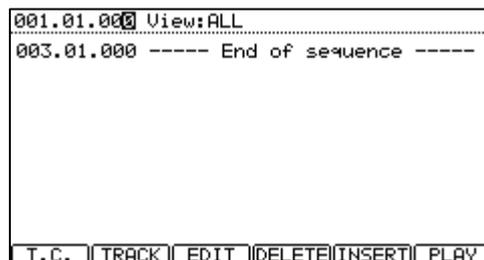

■ Setting the Same Number of Sample and Sequence Bars

A new sequence is set to 2 bars by default. If the recorded phrase is also 2 bars, there is no problem. However, if the number of bars of the phrase is different from that of the sequence, you need to adjust the number of bars of the sequence to match that of the phrase.

01. Press the [MAIN] button to display the MAIN page.
02. Select the 'Bars' parameter.
03. Scroll with the [DATA] wheel to open the CHANGE SEQUENCE LENGTH window.
04. Set the number of the bars in the 'New Length' field, and press the [F5] (DO IT) button.

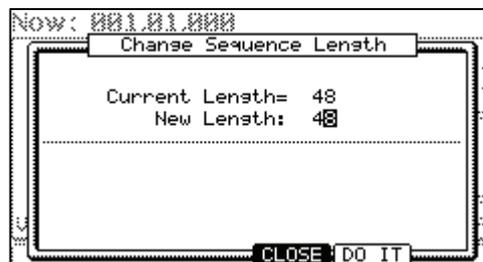

■ Setting the same tempo for sample and the sequence

Finally, you need to set the same tempo for the sample and the sequence.

01. Press [MAIN] to enter the MAIN page.
02. Press the [PLAY START] button to play back the sequence.
03. In the 'BPM' field, adjust the tempo of the sequence.

If the end of the phrase overlaps the beginning of the next phrase, set the tempo slower. If there is a silence part between phrases, set the tempo faster. You can also tap the [TAP TEMPO] button in time with the loop to get a rough timing.

Tip: The MPC5000 can also create Patched Phrases, which can follow sequencer tempo, or be pitch adjusted without changing their lengths. It can also slice and chop beats and create programs from these chopped segments. Be sure to check out 'Chapter 12: Sample Editing' in the Reference Manual.

Playing Synth Programs

New to the MPC5000 are virtual analog, or 'Synth' programs. These differ from sample programs in that rather than using pre recorded sounds, the sound is created by a method called 'subtractive synthesis'. From smooth, whistling leads, to huge, booming basses, to lush, spacious pads, this method of creating sound can be used to create a vast array of sounds.

To have quick access to a Synth Program, do the following:

01. Press the [SYNTH] button.

This will open the SYNTH page.

When the [SYNTH] button is pressed, it will go to the first Synth track in your sequence. If there are no tracks with Synth programs assigned, it will add one for you.

02. Adjust the Synth parameters as desired.

The first screen you will see in SYNTH mode is the BASIC page. Here, the most common parameters can be edited.

To edit the parameters on-screen, you can use the corresponding Q-LINK controls, as shown in the chart to the right. Using the Q-Links make editing Synth programs allows you to quickly tune in the sound you want, just like a real analog synthesizer.

03. Move each Q-Link Control and hit the pads.

Listen to how each control changes the sound of the Synth program. Some change the sound radically, some are more subtle. The key to the Synth section is experimentation.

Using the Q-Links and the BASIC page, you will find that you are able to quickly generate new Synth programs with ease. The Synth can be edited with much greater detail, by entering the VCO, VCF, VCA, LFO or Master pages, allowing you to fine tune your programs to exactly the sound you are looking for. To learn more about in-depth editing of Synth programs, see Chapter 13 of the Reference Manual.

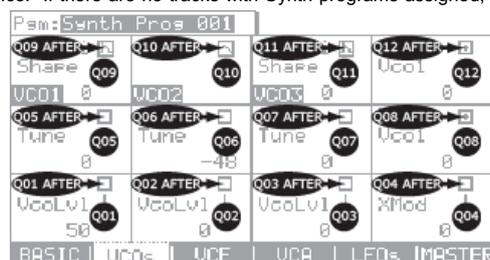
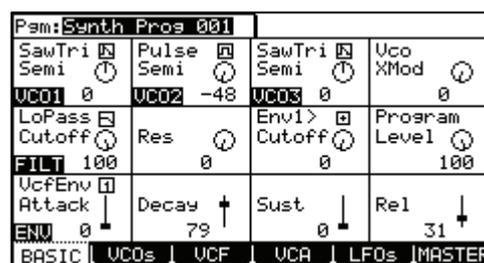

Hard Disk Recording

Another function that is new to MPC line with the MPC5000 is Hard disk Recording. Using the [RECORD IN], [PHONO IN], or [S/PDIF IN] jacks on the back of your MPC, you can record performances, such as vocals, live guitar, live keyboards -just about anything you can imagine - to your song. Up to eight tracks can be recorded per song.

Since this audio is recorded directly to the Hard Drive, no RAM is used, so the only limit to how much you can record is the size of the Hard Drive. Many hours of sound can be recorded on the MPC5000's Hard Drive. You can also apply effects to your Hard disk tracks, edit your recorded audio, and mix it down with your song to create a finished product.

This example will illustrate recording from a CD player to the Hard Disk, but any source, such as mixers, microphones, guitars or keyboards can be plugged in, depending on what you wish to record.

01. Connect the LINE OUT of your CD player to the PHONO IN of the MPC5000.

02. Make sure the [PHONO/LINE] Switch is set to LINE to avoid clipping, and the [INPUT SELECT] switch on the front panel is set to [PHONO].

03. Press [MODE] and [PAD16] (HD RECORD) to enter the HD REC page.

04. Select a song you would like to add Hard Disk tracks to in the 'Song' field.

05. Press [F6] (DO IT).

This will add audio tracks to the current song, and the screen will be displayed as shown on the right.

06. Select the 'Source' field and select the desired input source.

For our example, let's choose 'ANALOG'.

07. Select which tracks the left and right inputs should be recorded to by selecting the corresponding tracks in the 'Rec In L/R' fields.

For our example, let's select tracks 1 and 2.

08. Arm the desired tracks in the song by pressing the [F5] (L ARM) and [F6] (R ARM) buttons.

09. Play the source you wish to record.

Adjust the [REC GAIN] knob to get the best volume level without clipping or distortion.

10. Press [REC] and [PLAY START].

This will start the recording process.

11. Record the CD player output along with your song.

Press the [STOP] button to end the recording when you are finished.

For more information on Hard Disk Recording, see Chapter 8 of the Reference Manual.

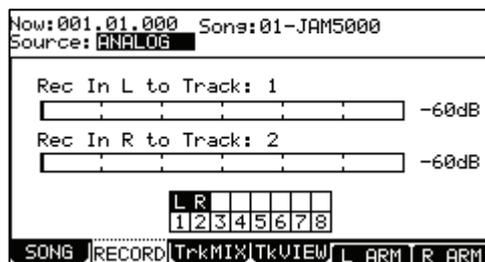

Saving

The data and audio that you input into the MPC5000 will be deleted when you turn off the unit, unless you save it. If you wish to keep the data, proceed as described in 'Chapter 16: Saving and Loading (Disk Mode)' of the Reference Manual.

Other Useful Functions

The MPC5000 has many exciting and clever functions for music creation.

■ **Arpeggiator**

The MPC5000's Arpeggiator is a powerful new feature that lets you play repeating patterns in perfect time, much like Note Repeat, simply by holding down one or more notes. This is very useful feature because it allows you to play extremely complex (or repetitive) passages of music with ease.

See Chapter 14: Arpeggiator section of the Reference Manual.

■ **Effects with Tempo Sync**

The MPC5000 has four stereo effects busses, each of which can have two separate effects. Also, a master compressor and EQ are available for the Stereo Outs. In the Effect types, parameters of panning effects and delays can be synced to the tempo of the sequence. Also the LFO in each program can be synced to the tempo of the sequence.

See 'Chapter15: Effects' section of the Reference Manual.

■ **Q-Link slider**

With the Q-Link slider you can control pad parameters, such as filter, tune and others.

See 'Chapter 17: Q-Link Controllers' section of the Reference Manual.

This manual only describes the basic operation of the MPC5000. The MPC5000 has a lot more features for your music creation. Please read the Reference manual to learn the operation and functions of the MPC5000.

Have fun with the MPC5000!

GUÍA DE INICIO RÁPIDO (ESPAÑOL)

ÍNDICE

<i>INFORMACIÓN BÁSICA</i>	15
1. Botón [MAIN] (Principal)	15
2. Botones de funciones - [F1] - [F6].....	15
3. Campos y rueda [DATA] (Datos)	16
4. Cursor y botones [CURSOR].....	16
5. Botón [MODE] (Modo)	16
6. Botón [WINDOW] (Ventana).....	16
<i>TUTORIAL DEL MPC5000</i>	17
<i>REPRODUCCIÓN DE UN TEMA DEMO</i>	17
<i>CÓMO INTERPRETAR UN PROGRAMA PREDETERMINADO</i>	17
<i>CÓMO GRABAR UNA INTERPRETACIÓN CON LOS PADS</i>	18
<i>Cómo eliminar la interpretación de un pad específico</i>	18
<i>CÓMO REPRODUCIR VARIAS SECUENCIAS EN SERIE</i>	18
<i>Cómo seleccionar la secuencia en tiempo real</i>	18
<i>Cómo reproducir la secuencia en el orden seleccionado</i>	19
<i>Cómo usar el botón NEXT SEQ</i>	19
<i>CÓMO GRABAR UNA MUESTRA</i>	20
<i>Cómo preparar la grabación</i>	20
<i>Cómo iniciar la grabación</i>	20
<i>Cómo asignar el sonido grabado a un pad</i>	21
<i>CÓMO CREAR UN LOOP CON UNA MUESTRA DE FRASE</i>	22
<i>Cómo ajustar los puntos de inicio y fin de la muestra</i>	22
<i>Cómo grabar en secuencia</i>	22
<i>Cómo configurar el mismo número de barras en la muestra y la secuencia</i>	23
<i>Cómo configurar el mismo tempo para la muestra y la secuencia</i>	23
<i>CÓMO INTERPRETAR PROGRAMAS DE SINTETIZADOR</i>	23
<i>CÓMO GRABAR EN DISCO DURO</i>	24
<i>CÓMO GUARDAR DATOS Y AUDIO</i>	25
<i>OTRAS FUNCIONES ÚTILES</i>	25
<i>Arpegiador</i>	25
<i>Efectos con sincronización al tempo</i>	25
<i>Cursor Q-Link</i>	25

Información básica

Bienvenido a la Guía de inicio rápido del CENTRO DE PRODUCCIÓN MUSICAL MPC5000. Esta guía explica el funcionamiento básico del MPC5000 para que usted pueda comenzar a usarlo. Para información más detallada, consulte el Manual de referencia.

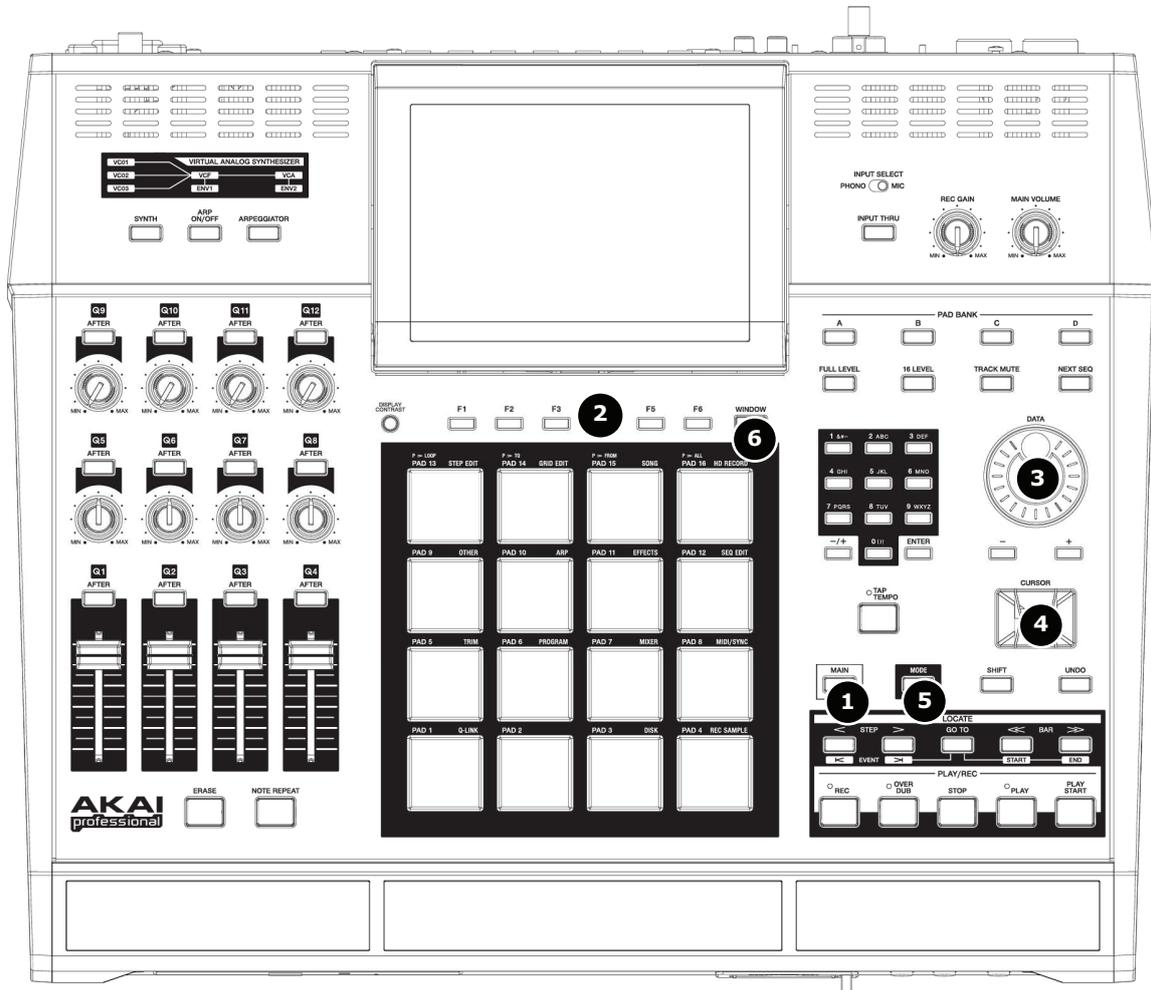

1. Botón [MAIN] (Principal)

Cuando se pulsa, este botón le lleva a la pantalla principal del MPC5000, donde puede grabar y reproducir secuencias.

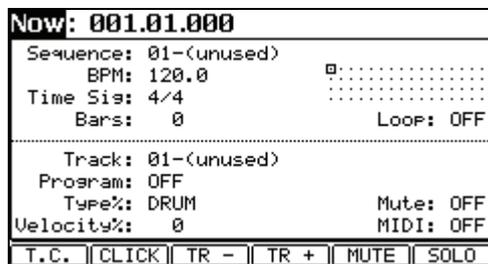

2. Botones de funciones - [F1] - [F6]

Son seis botones ([F1] a [F6]) alineados debajo de la LCD (pantalla de cristal líquido) que se usan como botones de funciones. Estos botones corresponden a cada una de las seis funciones que se muestran al pie de la pantalla LCD. Las funciones que representa cada botón varían en función de las opciones que se muestran en la LCD.

3. Campos y rueda [DATA] (Datos)

Los lugares donde puede colocarse el cursor se denominan 'campos'. Es posible cambiar los parámetros del campo seleccionando girando la rueda [DATA].

4. Cursor y botones [CURSOR]

La parte resaltada de la pantalla se denomina "cursor". Es posible mover el cursor en la pantalla usando los cuatro botones [CURSOR] del panel.

5. Botón [MODE] (Modo)

Es posible conmutar los modos pulsando el botón [MODE] y golpeando un pad. El modo al que corresponde el pad se muestra arriba de cada pad.

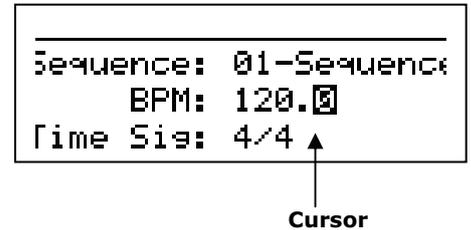

6. Botón [WINDOW] (Ventana)

Al pulsar el botón [WINDOW] aparece una ventana para la configuración detallada del campo seleccionado. Esta función no está disponible para todos los campos. Si hay parámetros detallados para un campo específico, el LED del botón [WINDOW] se enciende

Tutorial del MPC5000

El MPC5000 consiste en el motor de voz, que incluye los programas basados en muestras y sintetizador, así como la sección del secuenciado, donde usted graba sus interpretaciones, y los pads, que usa para tocar los sonidos.

Las interpretaciones se graban en el secuenciador y se reproducen los sonidos de los programas de sintetizador o muestras desde el motor de voz mediante las secuencias grabadas.

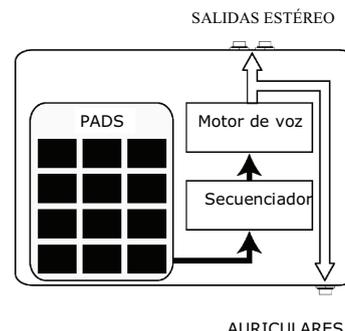

Los datos de la interpretación (datos MIDI) se envían desde los pads al secuenciador y de éste al motor de voz, donde se reproduce el sonido real a partir de los datos de interpretación.

Reproducción de un tema demo

El MPC5000 tiene un tema demo y un programa predeterminado en su memoria interna y carga los datos automáticamente cuando se enciende la unidad (función Autoload). Para reproducir un tema demo, haga lo siguiente:

01. Conecte las SALIDAS ESTÉREO del MPC5000 a su mezclador.

También puede conectar auriculares a los zócalos PHONE (fonográficos) del MPC5000. Para más información acerca de la conexión de dispositivos, consulte la sección 'Cómo usar el MPC5000 con dispositivos externos' del Manual de referencia.

02. Encienda el MPC5000.

Cuando encienda el MPC5000, aparece la pantalla de inicio y luego se cargan automáticamente los datos internos. Después de cargar los datos, aparece la página MAIN (Principal).

03. Asegúrese de que esté seleccionado "01-Demo Sequence" (Secuencia de la demo) en el campo "Sequence" y pulse el botón [PLAY START] (Inicio de reproducción).

Al pulsar el botón [PLAY START] se inicia la reproducción del tema demo desde el comienzo.

Para detener la reproducción, pulse el botón [STOP] (Parar).

Cuando pulse el botón [PLAY], el MPC5000 iniciará la reproducción en el punto donde usted la detuvo la última vez.

Después de terminar la reproducción de "01- Demo Sequence", pruebe a reproducir otro tema. Puede seleccionar un tema girando la rueda [DATA] en el campo "Sequence".

Now: 001.01.000

Sequence:	01-Demo sequence	
BPM:	88.0	
Time Sig:	4/4	
Bars:	2	Loop: ON

Track:	01-Track 01	
Program:	DJ-Hip_Set	
Type:	DRUM	Mute: OFF
Velocity%:	100	MIDI: OFF
T.C. CLICK TR - TR + MUTE SOLO		

Cómo interpretar un programa predeterminado

Ahora, vamos a interpretar un programa predeterminado usando los pads. Puede tocar el programa seleccionado en el campo "Program" (Programa) de la página MAIN (Principal) golpeando el pad.

04. Mueva el cursor a la posición mostrada en el gráfico. Use el cuadrante de valores para seleccionar una secuencia (sin usar).

05. Luego, use los botones de cursor para seleccionar el campo 'Program'.

06. En el campo 'Program', desplácese con la rueda [DATA] para seleccionar el programa que desea reproducir.

Puede seleccionar cualquier programa de la memoria girando la rueda [DATA] en el campo "Program".

07. Golpee un pad. El MPC5000 reproduce sonidos del programa predeterminado.

Puede tocar hasta 64 pads conmutando entre el banco de pads A hasta el D, pero las muestras no se pueden asignar a todos los pads.

Now: 001.01.000

Sequence:	01-Demo sequence	
BPM:	88.0	
Time Sig:	4/4	
Bars:	2	Loop: ON

Track:	01-Track 01	
Program:	DJ-Hip_Set	
Type:	DRUM	Mute: OFF
Velocity%:	100	MIDI: OFF
T.C. CLICK TR - TR + MUTE SOLO		

Cómo grabar una interpretación con los pads

Para grabar la interpretación en una secuencia usando el programa predeterminado interno, haga lo siguiente.

01. Pulse el botón [MAIN] para mostrar la página PRINCIPAL.
02. En el campo "Sequence", seleccione la secuencia en la cual desea grabar la interpretación.
Puede seleccionar cualquier secuencia para grabar una interpretación, pero aquí seleccione una que diga 'unused' (sin usar).
03. Vaya con el cursor al campo 'Track' (Pista) y seleccione la pista en la que desea grabar la interpretación.
Los datos de la interpretación se graban en una pista en la secuencia. Puede seleccionar cualquier pista, pero aquí seleccione '01-Track 01'.
04. Seleccione el programa que desea reproducir.
Para más detalles sobre la selección de programas predeterminados, consulte "Cómo interpretar un programa determinado" en la página 3 de esta guía.
05. Mantenga pulsado el botón [REC] (Grabar) y pulse el botón [PLAY START].
La grabación comenzará después del conteo de 4 beats.
06. Toque los pads según los sonidos clic.
Por defecto, la secuencia se ajusta a 2 barras. Después de grabar por 2 barras, el MPC5000 comienza a reproducir la interpretación grabada desde el principio. Ahora conmuta del modo RECORD (Grabación) al modo OVERDUB (Sobregrabación). Verá que se enciende el LED OVERDUB. En modo OVERDUB, puede agregar partes a su grabación original.
07. Puede detener la sobregrabación y reproducirla pulsando el botón [STOP].
08. Pulse el botón [PLAY START] para reproducir la interpretación grabada desde el comienzo. Con el botón [PLAY] la reproducción se inicia desde la posición en que está en ese momento.
09. Si no le gusta la interpretación, puede borrar los datos existentes en la pista e iniciar una nueva grabación pulsando los botones [REC] + [PLAY START].
10. Para agregar más partes a los datos ya grabados, pulse el botón [PLAY START] mientras mantiene oprimido el botón [OVER DUB].
De esta forma se reproduce la interpretación ya grabada y es posible agregar la nueva interpretación usando los pads.

■ Cómo eliminar la interpretación de un pad específico

01. Comience pulsando el botón [PLAY START] mientras mantiene oprimido el botón [OVER DUB].
02. Pulse y mantenga oprimido el botón [ERASE] (Borrar) y golpee el pad que desea eliminar. Pulsando el pad en el momento correcto, es posible eliminar de la grabación golpes de pad específicos.
Si selecciona otra secuencia en el campo "Sequence", puede grabar una nueva interpretación por separado. Reproduciendo estas secuencias, puede crear un tema completo.

Consejo: Es posible fijar la longitud de la secuencia en el campo "Bar" (Barra) y la firma de tiempo en el campo Tsig. Para más información, consulte "Capítulo 3: Secuenciador" del Manual de referencia.

Cómo reproducir varias secuencias en serie

Hay tres maneras de reproducir varias secuencias en serie. Puede seleccionar las secuencias a reproducir en tiempo real o establecer el orden de las secuencias en modo SONG (Tema).

■ Cómo seleccionar la secuencia en tiempo real

01. En el campo "Sequence" de la página MAIN, seleccione la secuencia que desea reproducir primero.
02. Pulse el botón [PLAY START] para iniciar la reproducción de la secuencia.
03. Seleccione el campo "Sequence" durante la reproducción y elija la próxima secuencia a reproducir.

Al seleccionar una secuencia en el campo "Sequence" durante la reproducción, la pantalla cambia como se muestra.

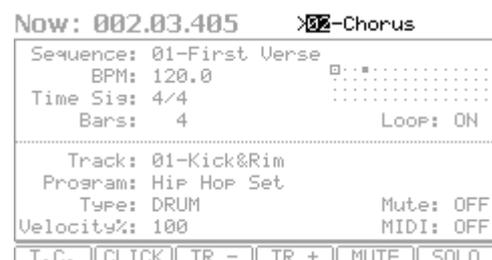

Después de reproducir la secuencia ya seleccionada hasta el final, el MPC5000 comienza a reproducir la secuencia que seleccionó en el campo de secuencia siguiente. Repitiendo este paso, es posible reproducir varias secuencias continuamente.

■ Cómo reproducir la secuencia en el orden seleccionado

Para reproducir las secuencias en un orden predeterminado, use el modo SONG.

01. Pulse el botón [MODE] y luego [PAD 15] (SONG) (Tema).
De esta forma aparece la página SONG (Tema), donde puede seleccionar el orden de las secuencias a reproducir.
02. En el campo "Song", seleccione un tema cuyo nombre sea (unused)
03. Mueva el cursor a "(End of song)" (Fin del tema) y seleccione la secuencia a reproducir primero usando la rueda [DATA].
Tenga en cuenta que el nombre de la secuencia que elige está ahora en Step 1 (Paso 1) y que '(End of song)' se desplazó debajo de Step 1.
04. Seleccione '(End of song)' y elija la secuencia que desea reproducir a continuación.
Asigne las secuencias en el orden deseado repitiendo los pasos 3 y 4.
05. Pulse el botón [PLAY START].
La secuencia asignada se reproducirá en el orden seleccionado.

Step	Sequence	Reps	Tempo	Bars
1	01-Intro	1	120.0	25
2	02-Verse	1	120.0	48
3	03-Chorus	1	120.0	15
4	02-Verse	1	120.0	48
5	03-Chorus	1	120.0	15
6	04-Outro (end of song)	1	120.0	51

Now: 152.01.000 Song: 01-NEW 5000

SONG | HD REC | DELETE | INSERT

Consejo: Para obtener más información acerca del modo SONG, consulte la sección "Capítulo 7: Modo Song" del Manual de referencia.

■ Cómo usar el botón NEXT SEQ

Puede seleccionar la secuencia que desea reproducir a continuación, golpeando los pads. Esta función es útil para interpretaciones en vivo, en las que se cambia la estructura de los temas en tiempo real. Además, le permite verificar la relación entre secuencias mientras trabaja en un tema con varias secuencias breves.

Al pulsar el botón [NEXT SEQ] aparece la página de secuencia siguiente.

La lista de secuencias muestra las primeras 8 letras del nombre de la secuencia. Las secuencias aparecen de acuerdo a la posición de los pads: la secuencia 1 abajo a la izquierda y la 16 arriba a la derecha.

Now: 001.04.758		S4: 01-Sequence 01			
S4 01-16 BANK A	S4: 13	S4: 14	S4: 15	S4: 16	
	Sequence	Sequence	Sequence	Sequence	
	S4: 09	S4: 10	S4: 11	S4: 12	
	Sequence	Sequence	Sequence	Sequence	
S4: 05	S4: 06	S4: 07	S4: 08		
Sequence	Sequence	Sequence	Sequence		
S4: 01	S4: 02	S4: 03	S4: 04		
Sequence	Sequence	Sequence	Sequence		

07-Sequence 07 | SUDDEN | HOLD | CLEAR

Es posible mostrar 16 pads a la vez, lo que le permite mostrar 1 a 64 secuencias conmutando bancos de pads.

01. En el campo 'Sequence', seleccione la secuencia que desea reproducir primero.
02. Comience a reproducir la secuencia.
03. Seleccione otra secuencia que desea reproducir a continuación, usando un pad.

El número y nombre de la secuencia seleccionada aparecen debajo de la lista de secuencias, como se muestra en la imagen de la derecha. El MPC5000 conmuta a la secuencia siguiente después de reproducir la secuencia actual hasta el final.

Consejo: Para obtener más información acerca del modo NEXT SEQUENCE (Secuencia siguiente), consulte "Capítulo 9: Funciones del pad" en el Manual de referencia.

Cómo grabar una muestra

En esta sección, aprenderá a grabar en el MPC y reproducir los sonidos grabados con los pads. Se indica a continuación cómo grabar una señal analógica de un reproductor de CD conectado a la entrada de grabación INPUT del panel trasero del MPC5000.

El ejemplo explicado a continuación describe la grabación desde un reproductor de CD. No obstante, el MPC5000 puede grabar desde cualquier fuente de sonido —tal como micrófono, mezclador, computadora, reproductor de Minidisk y otras— siempre que se puedan conectar al MPC5000 por sus entradas de micrófono/de combinación de ¼ pulgada, sus entradas digitales S/PDIF o sus entradas PHONO/LINE (fonográfica/de línea).

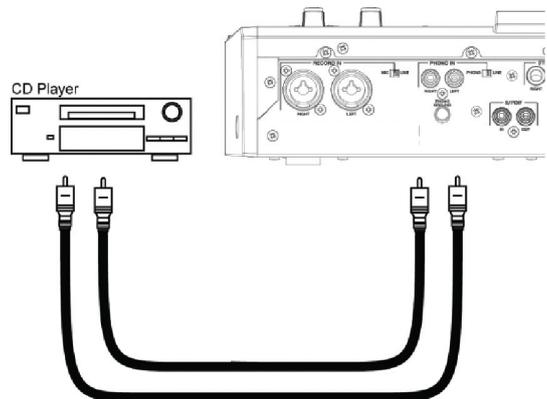

■ Cómo preparar la grabación

1. Conecte la SALIDA DE LÍNEA de su reproductor de CD a la entrada PHONO IN del MPC5000.
2. Asegúrese de que el conmutador [PHONO/LINE] (Fonográfica/de línea) esté en LINE para evitar el recorte, y que el conmutador [INPUT SELECT] (Selección de entrada) del panel frontal en [PHONO].
3. Pulse el botón [MODE] y luego [PAD 4] (RECORD) (Grabar).

De esta forma aparece la página RECORD (Grabar)

4. Reproduzca el CD. Verifique el nivel del medidor en pantalla y ajuste el nivel usando la perilla [REC GAIN] (Ganancia de grabación).

Importante: Si el medidor va demasiado lejos a la derecha, el sonido se distorsiona, pero si el nivel de sonido es demasiado bajo, la muestra adquiere mucho ruido. Configure el nivel tan alto como sea posible sin llegar al borde derecho.

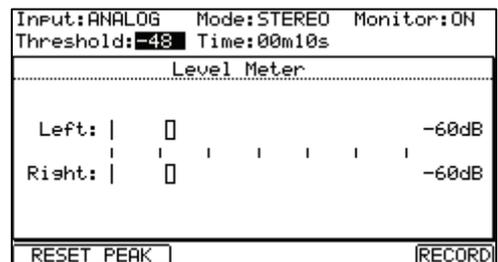

■ Cómo iniciar la grabación

5. Ajuste el reproductor de CD de modo que reproduzca el sonido deseado.
6. Pulse [F6] (RECORD) (Grabar) para comenzar a grabar.

El MPC5000 se pone en modo Record Enable (Habilitación de grabación) y espera la señal entrante. Comenzará la grabación cuando el reproductor de CD comience a reproducir y se registre un umbral de señal de audio.

Pulsando el botón [CANCEL] (Cancelar) se sale del modo de habilitación de grabación y se reinicializa el MPC5000. Pulsando el botón [F6] por segunda vez, la grabación comienza sin esperar la entrada.

Nota: Si pulsa el botón [F6] (RECORD) (Grabar) mientras ya se está reproduciendo un sonido, el MPC5000 comenzará la grabación inmediatamente después que pulse el botón.

7. Pulse [REPRODUCIR] en el reproductor de CD para comenzar a reproducir la fuente.

El MPC5000 comienza a grabar automáticamente cuando el reproductor de CD comienza la reproducción y la pantalla cambia como se muestra.

Si el nivel de grabación es demasiado bajo, el MPC5000 no registra el audio entrante y puede no iniciar la grabación cuando usted reproduzca el CD. En este caso, vuelva al paso 4 y ajuste el nivel nuevamente con la perilla [REC GAIN].

8. Pulse el botón [F6] (STOP) (Parar) para detener la grabación.

Si no pulsa [F6], el MPC5000 detendrá la grabación cuando se alcanza el tiempo máximo de grabación configurado en el campo 'Time' o cuando se llena su RAM.

9. Cuando el MPC5000 termina de grabar, aparece la pantalla de la derecha.

10. Verifique la muestra grabada pulsando el botón [F4] (PLAY) (Reproducir).

Si pulsa el botón [F4], puede reproducir la muestra grabada hasta que suelte el botón. Si no le gusta la grabación, puede eliminarla pulsando el botón [F2] (RETRY) (Reintentar).

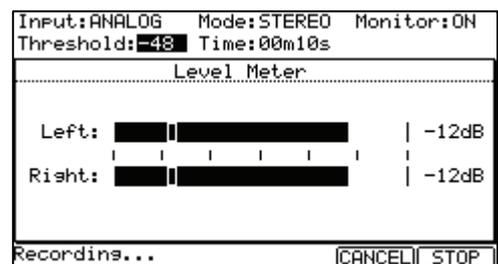

■ Cómo asignar el sonido grabado a un pad

01. Seleccione el campo "Assign to pad" (Asignar a pad) con el cursor y desplácese con la rueda [DATA]. Puede también seleccionar un pad golpeándolo directamente.

El número de este pad se muestra en el campo Assign to pad.

02. Pulse el botón [F5] (KEEP) (Mantener).

De esta forma se cierra esta pantalla y se vuelve a la página RECORD.

Ahora puede tocar la muestra grabada con los pads. Golpee el pad que seleccionó en el paso 1 para asegurarse de que se reproduzca el sonido grabado.

Consejo: Las muestras se asignan a los pads del programa que se selecciona en el campo "Program" de la página MAIN (Principal). Para asignar las muestras a un nuevo programa, es necesario que cree un nuevo programa en modo PROGRAM (Programa) y lo seleccione en el campo "Program" de la página principal anticipadamente. Para más información acerca de la creación de un nuevo programa, consulte la sección "Cómo crear un programa" del Manual de referencia.

Consejo: Es posible reproducir sólo una parte específica de la muestra ajustando los puntos de inicio y fin. Para más información, consulte la sección "Configuración del loop" del Manual de referencia

Consejo: Es posible cambiar la muestra asignada o configurar el método de reproducción en el modo PROGRAM. Para más información, consulte la sección "Capítulo 13: Programas de muestras y de sintetizador del Manual de referencia.

Cómo crear un loop con una muestra de frase

En esta sección, aprenderá cómo crear una secuencia usando una muestra de frase. Para manejar la muestra de frase con la función de secuencia, es necesario que ajuste los puntos de inicio/fin de la muestra y luego ajuste el tiempo de la secuencia al tempo de la frase.

Proceda como se describe en la sección "Cómo grabar una muestra" de la página 3 y grabe una muestra de frase. Para tocar el loop al ritmo, grabe por barras (1 barra, 2 barras....).

Consejo: Cuando grabe una frase, inicie la grabación un poco antes y deténgala un poco después de la parte que desea usar. De esta manera, se asegura de no recortar nada del audio deseado.

■ Cómo ajustar los puntos de inicio y fin de la muestra

Para tocar el loop al ritmo, necesita ajustar los puntos de inicio y fin de modo que sólo se reproduzca la parte deseada de la muestra. Para ajustar los puntos de inicio y fin, use el modo TRIM (Recorte).

01. Pulse el botón [MODE] y luego [PAD 5] (TRIM) (Recortar).
De esta forma conmuta al modo TRIM, donde puede editar las muestras.
02. En la línea superior, seleccione lo que desea editar usando la rueda [DATA].
03. Seleccione el campo "St" (inicio) y ajuste el punto de inicio.

Puede cambiar el punto de inicio girando la rueda [DATA] o moviendo el cursor Q1.

Ajuste este punto de modo que el primer beat de la frase se toque cuando usted golpee el pad. Puede verificar el sonido golpeando cualquier pad de 1 a 12.

Nota: Si ajusta el punto de inicio demasiado temprano, puede demorar algún tiempo para tocar el primer beat después de que golpee el pad. Si lo ajusta demasiado tarde, puede perderse el primer beat.

04. Seleccione el campo "End" (Fin) y ajuste el punto de fin.

Puede cambiar el punto de fin girando la rueda [DATA] o moviendo el cursor Q2.

Consejo: Si retiene oprimido el [PAD 13] mientras está en la página TRIM, el MPC5000 toca la muestra desde el punto de inicio hasta el final repetidamente (reproducción en loop). Use esta función para asegurarse de que ajusta los puntos de inicio y fin correctamente. Si no ajusta estos puntos correctamente, la frase no se reproducirá al ritmo y sonará fuera de beat.

Nota: Si ajusta el punto de fin demasiado temprano, la reproducción puede terminar antes del final de la frase. Si lo ajusta demasiado tarde, puede tener ruidos o silencios innecesarios al final de la frase.

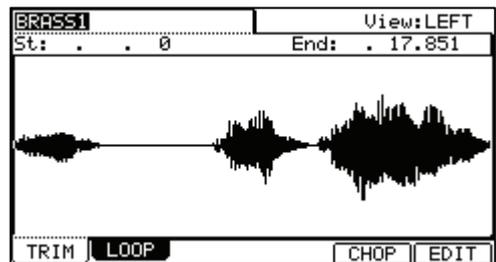

■ Cómo grabar en secuencia

Para hacer un loop de la frase con la función de secuencia, haga lo siguiente:

01. Pulse el botón [MAIN] para mostrar la página principal.
02. En el campo "Sequence", seleccione una secuencia que diga "unused".
03. Seleccione el parámetro 'Track' (Pista) y elija cualquier pista (sin usar).
04. En el campo "Program", seleccione la pista a la que asignó la muestra grabada.
Puede grabar la secuencia en tiempo real pulsando el botón [PLAY START] mientras oprime el botón [REC]. A los fines de este tutorial, introduciremos un evento con grabación por pasos en el modo STEP EDIT (Edición por pasos) para tocar la frase al comienzo de la secuencia.
05. Pulse el botón [MODE] y luego [PAD 13] (STEP EDIT) (Edición por pasos).
Aparece la página STEP EDIT como se muestra.
06. Seleccione el campo 'NOW' (Ahora) y gire la rueda [DATA] para seleccionar '001.01.000'.
07. Pulse el botón [OVER DUB].
El LED del botón se enciende para indicar que está en modo STEP EDIT.
08. Golpee el pad que contenga una muestra de frase.
El evento de este pad se introduce en el punto de 001.01.00. Si golpea un pad diferente por error, seleccione la entrada incorrecta y pulse [F4] (DELETE) (Eliminar).
09. Pulse el botón [STOP].
De esta forma se desactiva el modo STEP EDIT.

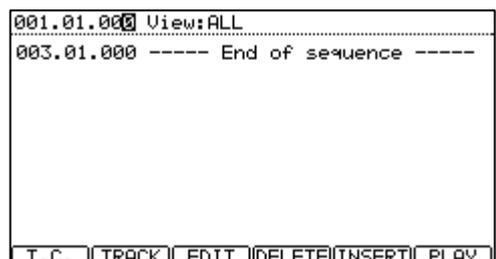

■ Cómo configurar el mismo número de barras en la muestra y la secuencia

Una secuencia nueva se configura a 2 barras por defecto. Si la frase grabada es también de 2 barras, no hay problemas. En cambio, si el número de barras de la frase es diferente al de la secuencia, es necesario que ajuste el número de barras de la secuencia para que coincida con el de la frase.

01. Pulse el botón [MAIN] para mostrar la página principal.
02. Seleccione el parámetro 'Bars' (Barras).
03. Desplácese con la rueda [DATA] para seleccionar el campo CHANGE SEQUENCE LENGTH (Cambiar longitud de la secuencia).
04. Configure el número de barras en el campo "New Length" (Nueva longitud) y pulse el botón [F5] [DO IT] (Hacerlo).

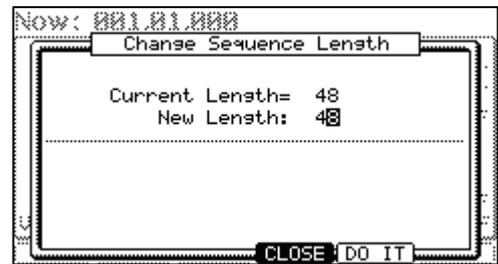

■ Cómo configurar el mismo tiempo para la muestra y la secuencia

Finalmente, es necesario que fije el mismo tiempo para la muestra y la secuencia.

01. Pulse [MAIN] para entrar a la página principal.
02. Pulse el botón [PLAY START] para reproducir la secuencia.
03. En el campo "BPM", ajuste el tiempo de la secuencia.

Si el final de la frase se superpone con el comienzo de la siguiente, ajuste el tempo a un valor más lento. Si hay una parte de silencio entre las frases, ajústelo a un valor más rápido. También puede golpear el botón [TAP TEMPO] en sincronismo con el loop para lograr una sincronización gruesa.

Consejo: El MPC5000 también puede crear frases emparchadas, que pueden seguir el tempo del secuenciador o que no cambian sus longitudes cuando se les ajusta el pitch. También puede "cortar en rodajas" o recortar los beats y crear programas a partir de estos segmentos recortados. Consulte 'Capítulo 12: Edición de muestras' en el Manual de referencia.

Cómo interpretar programas de sintetizador

Una nueva función del MPC5000 son los programas analógicos virtuales o de 'Sintetizador'. Estos programas se diferencian de los de muestras en que en lugar de usar sonidos grabados previamente, el sonido se crea mediante un método llamado 'síntesis substractiva'. Desde partes iniciales suavemente sibilantes a inmensos bajos retumbantes y pads lujuriosos y espaciosos, este método puede usarse para crear una amplia gama de sonidos.

Para tener rápido acceso a un programa de sintetizador, haga lo siguiente:

01. Pulse el botón [SYNTH].

De esta forma se abre la página SYNTH (Sintetizador).

Cuando se pulsa el botón [SYNTH], va a la primera pista de sintetizador de la secuencia. Si no hay pistas con programas de sintetizador asignados, agrega una.

02. Ajuste los parámetros del sintetizador como desee.

La primera pantalla que verá en el modo SYNTH es la página BASIC (Básicos). Puede editar aquí los parámetros más comunes.

Para editar los parámetros en la pantalla, puede usar los controles Q-LINK correspondientes, como se muestra en la tabla de la derecha. El uso de Q-Links para editar programas de sintetizador le permite afinar rápidamente el sonido que desea, tal como en un sintetizador analógico real.

03. Mueva cada control Q-Link y golpee los pads.

Escuche cómo cada control cambia el sonido del programa de sintetizador. Algunos lo cambian radicalmente y otros son más sutiles. La clave de la sección del sintetizador es la experimentación.

Usando los Q-Links y la página BASIC, descubrirá que puede generar nuevos programas de sintetizador rápida y fácilmente. El sintetizador se puede editar con mucho más detalle, entrando a las páginas VCO, VCF, VCA, LFO o Master, que le permiten la afinación detallada de sus programas exactamente al sonido que busca. Para saber más acerca de la edición en profundidad de los programas de sintetizador, vea el Capítulo 13 del Manual de referencia.

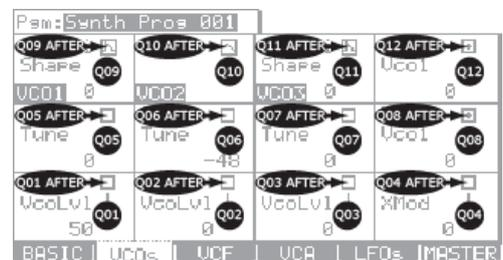
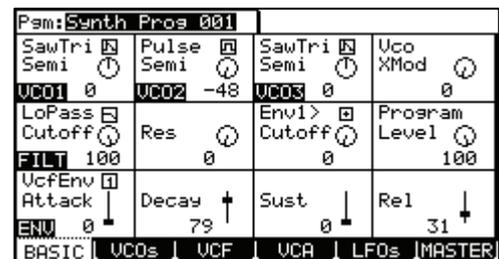

Cómo grabar en disco duro

Otra función nueva en la línea MPC con el MPC5000 es la grabación en disco duro. Usando los zócalos [RECORD IN], [PHONO IN] o [S/PDIF IN] de la parte trasera de su MPC, es posible grabar interpretaciones, tales como vocales, guitarra en vivo, teclados en vivo —prácticamente todo lo imaginable— en su tema. Se puede grabar hasta ocho pistas por tema.

Puesto que este audio se graba directamente en el disco duro, no se usa RAM, de modo que el único límite de la cantidad que se puede grabar es el tamaño del disco duro. En el disco duro del MPC5000's es posible grabar muchas horas de sonido. También se pueden aplicar efectos a las pistas de dicho disco, editar el audio grabado y mezclarlo con su tema para crear un producto terminado.

En este ejemplo se ilustra la grabación desde un reproductor de CD al disco duro, pero se puede enchufar cualquier fuente, como mezcladores, micrófonos, guitarras o teclados, dependiendo de lo que desee grabar.

01. Conecte la SALIDA DE LÍNEA de su reproductor de CD a la entrada PHONO IN del MPC5000.
02. Asegúrese de que el conmutador [PHONO/LINE] (Fonográfica/de línea) esté en LINE para evitar el recorte, y que el conmutador [INPUT SELECT] (Selección de entrada) del panel frontal en [PHONO].
03. Pulse [MODE] y [PAD16] (HD RECORD) (Grabación en disco duro) para entrar a la página HD REC.
04. Seleccione el tema al que desea agregar las pistas del disco duro en el campo 'Song'.
05. Pulse [F6] (DO IT) (Hacerlo).



De esta forma se agregan pistas de audio al tema actual y la pantalla es la que se muestra a la derecha.

06. Seleccione el campo 'Source' (Fuente) y elija la fuente de entrada deseada.
Para nuestro ejemplo, elijamos 'ANALOG' (Análogica).
07. Seleccione las pistas en las que se deben grabar las entradas izquierda y derecha, eligiendo las pistas correspondientes en los campos 'Rec In L' y 'Rec In R'.

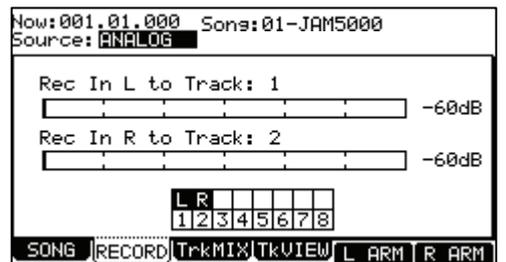

En nuestro ejemplo, seleccionamos las pistas 1 y 2.

08. Arme las pistas deseadas en el tema pulsando los botones [F5] (L ARM) (Armado en izquierda) y [F6] (R ARM) (Armado en derecha).
09. Reproduzca la fuente que desea grabar.
Ajuste la perilla [REC GAIN] para obtener el mejor nivel de volumen sin recorte ni distorsión.
10. Pulse [REC] y [PLAY START].
De esta forma se inicia el proceso de grabación.
11. Grabe la salida del reproductor de CD junto con su tema.
Pulse el botón [STOP] para parar la grabación cuando termine.

Para más información sobre la grabación en disco duro, consulte el Capítulo 8 del Manual de referencia.

Cómo guardar datos y audio

Los datos y el audio que usted introduce al MPC5000 se borran cuando apaga la unidad, a menos que los archive. Si desea conservar los datos, proceda como es explicado en 'Capítulo 16: Cómo guardar y cargar (Modo de disco)' del Manual de referencia.

Otras funciones útiles

El MPC5000 tiene muchas funciones excitantes e inteligentes para la creación de música.

■ **Arpegiador**

El arpegiador del MPC5000 es una poderosa función nueva que le permite repetir patrones con sincronización perfecta, en forma muy similar a la función de repetición de notas Note Repeat, manteniendo simplemente oprimidas una o más notas. Es una función muy útil porque le permite interpretar fácilmente pasajes extremadamente complejos (o repetitivos) de música.

Consulte la sección "Capítulo 14 : Arpegiador" del Manual de referencia.

■ **Efectos con sincronización al tiempo**

El MPC5000 tiene cuatro buses de efectos estéreo, cada uno de los cuales puede tener dos efectos por separado. También se dispone de un compresor y ecualizador maestro para las salidas estéreo. En los tipos de efecto, algunos parámetros de panning y retardos se pueden sincronizar al tiempo de la secuencia. El LFO del programa también se puede sincronizar al tiempo de la secuencia.

Consulte la sección "Capítulo 15: Efectos" del Manual de referencia.

■ **Cursor Q-Link**

Con el cursor Q-Link, usted puede controlar los parámetros del pad, tales como filtro, afinación y otros.

Consulte la sección "Capítulo 17: Controladores Q-Link" del Manual de referencia.

Este manual describe sólo la operación básica del MPC5000. Este equipo tiene muchas funciones más para su creación musical. Lea el Manual de referencia para aprender la operación y las funciones del MPC5000.

¡Que se divierta con el MPC5000!

GUIDE D'UTILISATION RAPIDE (FRANÇAIS)

TABLE DES MATIÈRES

INFORMATION GÉNÉRALE	29
1. Touche [MAIN].....	29
2. Touches fonctions - [F1] - [F6]	29
3. Champs, molette [DATA]	30
4. Touches de déplacement du curseur [CURSOR].....	30
5. Touche [MODE].....	30
6. Touche [WINDOW].....	30
TUTORIEL SUR LE MPC5000.....	31
FAIRE LA LECTURE D'UNE PISTE DE DÉMONSTRATION	31
FAIRE LA LECTURE D'UN PROGRAMME PRÉDÉFINI.....	31
FAIRE L'ENREGISTREMENT D'UNE PERFORMANCE À L'AIDE DES PADS	32
Faire l'enregistrement d'une performance à l'aide des pads.....	32
FAIRE LA LECTURE EN SÉRIE DE PLUSIEURS SÉQUENCES	32
Sélection des séquences en temps réel.....	32
Faire l'écoute des séquences dans l'ordre sélectionné	33
Utilisation de la touche NEXT SEQ	33
L'ENREGISTREMENT D'UN ÉCHANTILLON.....	34
Préparation de l'enregistrement	34
Lancement de l'enregistrement	34
Assignation du son enregistré à un pad	35
LECTURE EN BOUCLE D'UN ÉCHANTILLON DE PHRASE.....	36
Réglage des points de départ et de fin de boucle de l'échantillon	36
Enregistrement sur une séquence	36
Réglage identique du nombre de mesures pour les échantillons et les séquences	37
Setting the same tempo for sample and the sequence.....	37
JOUER DES PROGRAMMES SYNTHÉTISÉS	37
ENREGISTREMENT SUR DISQUE DUR.....	38
SAUVEGARDE DES DONNÉES.....	39
AUTRES FONCTIONS UTILES	39
Arpégiateur	39
Synchronisation des effets au tempo	39
Potentiomètre Q-Link	39

Information générale

Voici le guide d'installation rapide pour la STATION DE PRODUCTION MUSICALE MPC5000. Ce guide explique le fonctionnement de base de la MPC5000 pour que vous puissiez commencer à jouer plus rapidement. Pour de plus amples renseignements, voir le Guide de référence.

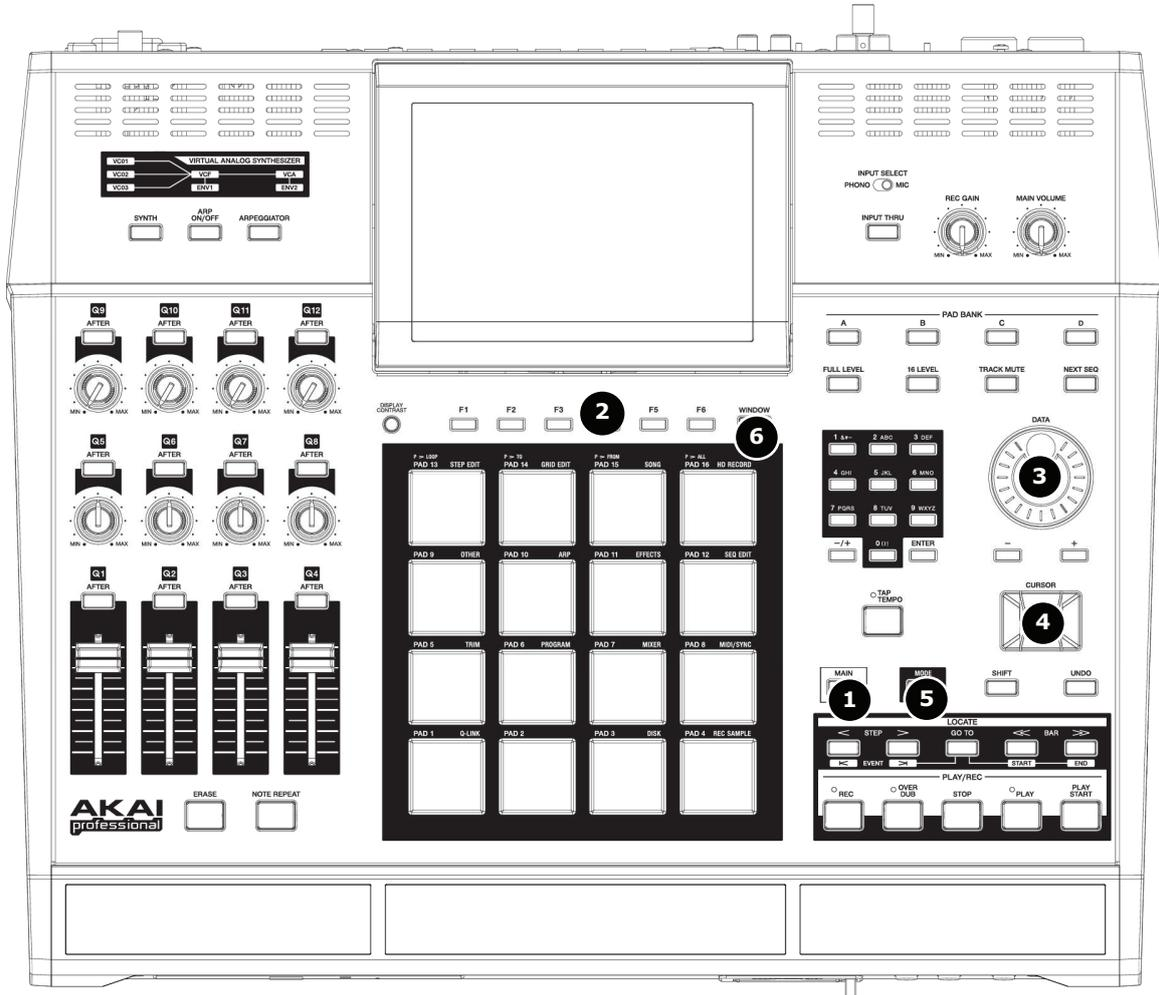

1. Touche [MAIN]

Lorsqu'enfoncée, cette touche appelle la fenêtre principale de la MPC5000 d'où il est possible d'enregistrer et de faire la lecture des séquences.

Now: 001.01.000	
Sequence: 01-(unused)	
BPM: 120.0	□ :
Time Sig: 4/4	□ :
Bars: 0	Loop: OFF

Track: 01-(unused)	
Program: OFF	
Type%: DRUM	Mute: OFF
Velocity%: 0	MIDI: OFF
T.C. CLICK TR - TR + MUTE SOLO	

2. Touches fonctions - [F1] - [F6]

Il y a six touches ([F1] à [F6]) alignées sous l'écran ACL (à cristaux liquides) pour les différentes fonctions. Ces touches correspondent chacune à une des six fonctions qui sont affichées au bas de l'écran ACL. Les fonctions que chaque bouton représente changent selon les options affichées sur l'écran à cristaux liquides.

3. Champs, molette [DATA]

Les emplacements où le curseur peut être placé s'appellent les champs. Il est possible de modifier les réglages du champ sélectionné en tournant la molette [DATA].

4. Touches de déplacement du curseur [CURSOR]

La partie surlignée de l'écran s'appelle le curseur. Il est possible de déplacer le curseur à l'écran à l'aide des quatre touches [CURSOR] sur le panneau de commande.

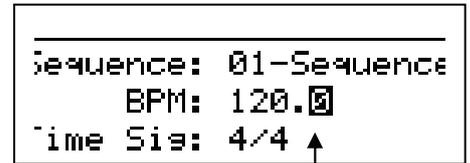

Cursor

5. Touche [MODE]

Il est possible de changer de mode en appuyant sur la touche [MODE] et en tapant sur un pad. Le mode correspondant au pad est affiché au-dessus de chaque pad.

6. Touche [WINDOW]

La touche [WINDOW] permet de visionner la fenêtre des paramètres de réglages pour le champ sélectionné. Cette option n'est pas disponible pour tous les champs. S'il y a des paramètres de réglages pour le champ sélectionné, le voyant DEL de la touche [WINDOW] sera allumé.

Tutoriel sur le MPC5000

La MPC5000 est équipée d'un moteur de synthèse doté d'un programme pour l'échantillonnage et la synthèse et une section pour le séquençage, d'où il est possible d'enregistrer sa performance, et des pads qui servent à jouer des sons.

Vous enregistrez votre performance sur le séquenceur et faites jouer les sons à partir des programmes d'échantillonnage ou de synthèse du moteur de synthèse.

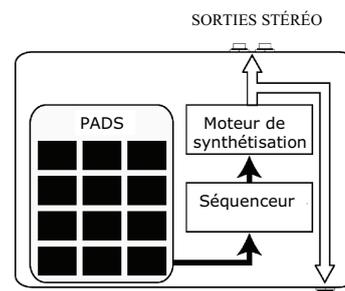

ENTRÉE CASQUE D'ÉCOUTE

Les données de performance (données MIDI) sont envoyées par les pads au séquenceur, puis vers le séquenceur au moteur de synthèse, qui joue les sons des données de performance.

Faire la lecture d'une piste de démonstration

La MPC5000 a une piste de démonstration et un programme prédéfini dans sa mémoire interne et charge automatiquement les données lorsque l'appareil est mis sous tension (Fonction Autoload). Pour faire la lecture de la piste de démonstration, suivre les indications suivantes :

01. Branchez toutes les sorties stéréo de la MPC5000 à la console de mixage.
Branchez votre casque d'écoute à l'entrée pour casque d'écoute (PHONES) de la MPC5000. Pour plus d'information, veuillez consulter la section intitulée « Branchement d'un appareil audio/MIDI externe à la MPC5000 » à la page du guide d'utilisation.
02. Mettez la MPC5000 sous tension.
Lorsque la MPC5000 est sous tension, l'écran de démarrage s'affiche et les données internes se chargent automatiquement. Une fois les données chargées, la fenêtre principale (MAIN) est affichée.
03. Assurez-vous que « 01-Demo Sequence » est sélectionné dans le champ Sequence et appuyez sur la touche [PLAY START].
En appuyant sur la touche [PLAY START] la piste de démonstration débute.
Appuyez sur la touche [STOP] pour arrêter la lecture.
Lorsque vous appuyez de nouveau sur la touche [PLAY], la MPC5000 recommencera la lecture à l'endroit où vous l'aviez arrêté.

Une fois que vous aurez terminé la lecture de « 01- Demo Sequence », essayez de faire jouer une autre piste. Vous pouvez sélectionner tout programme dans la mémoire en tournant la molette [DATA] dans le champ Sequence.

Faire la lecture d'un programme prédéfini

Essayons de faire la lecture d'un programme prédéfini à l'aide des pads. Il est possible de faire jouer le programme sélectionné dans le champ Program de la fenêtre principale (MAIN) en tapant les pads.

01. Déplacez le curseur dans la position indiquée dans l'image. Utilisez la molette pour sélectionner une séquence qui n'est pas utilisée.
02. Utilisez ensuite les touches de déplacement du curseur pour sélectionner le champ Program.
03. Sélectionnez le programme désiré dans le champ Program à l'aide de la molette [DATA].
Vous pouvez sélectionner tout programme dans la mémoire en tournant la molette [DATA] dans le champ Program.
04. Tapez un pad. La MPC5000 joue les sons du programme prédéfini.
Il est possible de jouer avec 64 pads en utilisant les banques de pads de A à D, cependant les échantillons ne peuvent être assignés à tous les pads.

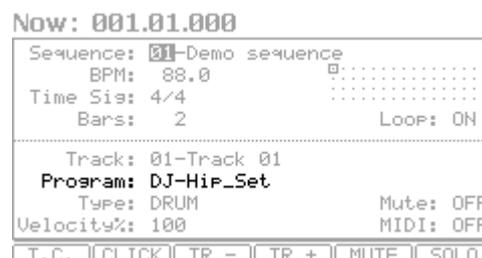

Faire l'enregistrement d'une performance à l'aide des pads

Pour enregistrer une performance à une séquence en utilisant le programme prédéfini, procédez de la manière suivante :

01. Pour afficher la page principale, appuyez sur la touche [MAIN].
02. Dans le champ Sequence, sélectionnez une séquence sur laquelle enregistrer la performance.
Vous pouvez choisir n'importe quelle séquence pour enregistrer une performance, mais pour les besoins de la cause, choisissez une séquence inutilisée (unused).
03. Dans le champ Track, sélectionnez une piste sur laquelle enregistrer la performance.
Les données de performance seront enregistrées sur une piste sur la séquence. Nous pourrions choisir n'importe laquelle des pistes, mais pour les besoins de la cause nous choisirons « Tr: 01-Track ».
04. Sélectionnez le programme que vous désirez jouer.
Pour de plus amples détails sur la sélection des préréglages, voir la section « Faire la lecture d'un programme préréglé » à la page 5 de ce guide.
05. Maintenez la touche [REC] enfoncée, puis appuyez sur la touche [PLAY START].
L'enregistrement début après 4 battements.
06. Jouez les pads au rythme des clics.
Par défaut, la séquence est réglée à 2 mesures. Après avoir enregistré pendant 2 mesures, la MPC5000 fait rejouer la performance qu'elle vient d'enregistrer dès le début. Elle passe maintenant du mode RECORD au mode OVERDUB. Vous remarquerez que la DEL de OVERDUB est allumée. En mode OVERDUB, vous pouvez ajouter des sections à votre enregistrement.
07. Appuyez sur la touche [STOP] pour arrêter le surmixage et la lecture.
08. Appuyez sur la touche [PLAY START] pour faire l'écoute de la séquence dès le début. La touche [PLAY] permet de lancer la lecture à partir de l'emplacement actuel.
09. Si vous n'aimez pas la performance, vous pouvez l'effacer et en faire une nouvelle en appuyant sur la touche [REC] et [PLAY START] simultanément
10. Pour ajouter la nouvelle performance aux données déjà enregistrées, appuyez sur la touche [PLAY START] tout en maintenant la touche [OVER DUB] enfoncée.
Ceci a pour effet de faire rejouer la performance enregistrée et d'ajouter la nouvelle performance à cette dernière à l'aide des pads.

■ Faire l'enregistrement d'une performance à l'aide des pads

01. Commencez l'enregistrement en appuyant sur la touche [PLAY START] tout en maintenant la touche [OVER DUB] enfoncée.
02. Appuyez et maintenez la touche [ERASE] enfoncée et tapez le pad que vous désirez supprimer. En appuyant sur le pad au bon moment, vous pouvez supprimer certains pads de l'enregistrement.

Si vous sélectionnez une autre séquence dans le champ Sequence, vous pouvez enregistrer séparément une nouvelle performance. En faisant rejouer ces séquences ensemble, vous pouvez créer une chanson.

Conseil : Vous pouvez régler la durée de la séquence dans le champ Bar, et la signature temporelle dans le champ Time Sig. Pour de plus amples renseignements, voir le chapitre 3, « Séquences », dans le Guide d'utilisation.

Faire la lecture en série de plusieurs séquences

Il y a trois façons de faire la lecture en série de plusieurs séquences. Vous pouvez choisir les séquences à jouer en temps réel, ou programmer l'ordre des séquences en mode SONG.

■ Sélection des séquences en temps réel

01. Dans le champ Sequence de la fenêtre MAIN, sélectionnez la séquence que vous désirez écouter en premier.
02. Appuyez sur la touche [PLAY START].
03. Sélectionnez le champ Sequence durant la lecture pour sélectionner la prochaine séquence à écouter.

Lorsque vous sélectionnez le champ Sequence durant la lecture cela fait apparaître la fenêtre ci-dessous :

Après avoir fait rejouer entièrement la séquence, la MPC5000 commence la lecture de la séquence sélectionnée dans le champ Next sequence. En répétant cette étape, vous pouvez faire rejouer plusieurs séquences les unes après l'autre.

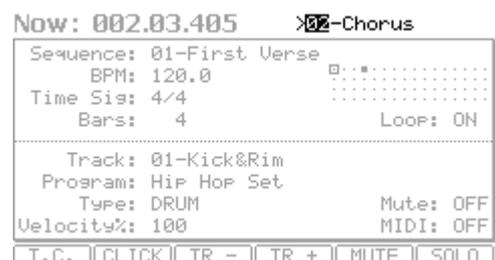

■ Faire l'écoute des séquences dans l'ordre sélectionné

Pour faire la lecture des séquences dans un ordre prédéterminé, utilisez le mode SONG.

01. Appuyez sur la touche [MODE] et ensuite sur [PAD 15] (SONG).
Ceci permet d'appeler la fenêtre SONG d'où vous pouvez choisir l'ordre des séquences à faire rejouer.
02. Dans le champ Song, sélectionnez une piste inutilisée (unused).
03. Dans le champ Sequence, déplacez le curseur sur (End of song) et sélectionnez la séquence à jouer en premier à l'aide de la molette [DATA].

Step	Sequence	Reps	Tempo	Bars
1	01-Intro	1	120.0	25
2	02-Verse	1	120.0	48
3	03-Chorus	1	120.0	15
4	02-Verse	1	120.0	48
5	03-Chorus	1	120.0	15
6	04-Outro (end of song)	1	120.0	51

Now: 152.01.000 Song: 01-NEW 5000

SONG | HD REC | DELETE | INSERT

Veuillez noter que le nom de la séquence que vous aviez sélectionnée dans l'étape 1 et (End of song) se sont déplacés sous l'étape 1.

04. Sélectionnez (End of song), puis choisissez la prochaine séquence à faire jouer.
Assignez ensuite un ordre aux séquences en répétant les étapes 3 et 4.
05. Appuyez sur la touche [PLAY START].
L'ordre des séquences sera tel que vous l'avez spécifié.

Conseil : Pour de plus amples renseignements sur le mode SONG, voir la section « Mode Song » dans le chapitre 7 du guide d'utilisation.

■ Utilisation de la touche NEXT SEQ

Il est possible de sélectionner une séquence pour jouer ensuite en tapant les pads. Ceci est très utile lors de prestations, car cela permet de modifier la structure de la chanson en temps réel. Cela vous permet également de vérifier la relation entre les séquences lorsque vous travaillez sur une chanson avec plusieurs petites séquences.

Pour afficher la page de la séquence suivante, appuyez sur la touche [NEXT SEQ].

La liste des séquences affiche les 8 premières lettres du nom de la séquence. Les séquences sont affichées en fonction de la position des pads; la séquence 1 dans le coin inférieur gauche et la séquence 16 dans le coin supérieur droit.

Now: 001.04.758		S4: 01-Sequence 01			
S4 01-16 BANK A	S4: 13 Sequence	S4: 14 Sequence	S4: 15 Sequence	S4: 16 Sequence	
	S4: 09 Sequence	S4: 10 Sequence	S4: 11 Sequence	S4: 12 Sequence	
	S4: 05 Sequence	S4: 06 Sequence	S4: 07 Sequence	S4: 08 Sequence	
	S4: 01 Sequence	S4: 02 Sequence	S4: 03 Sequence	S4: 04 Sequence	

07-Sequence 07 | (SUDDEN) | HOLD | CLEAR

Vous pouvez afficher les 16 pads en même temps, vous permettant d'afficher les séquences 1 à 64 en changeant de banque de pad.

01. Dans le champ Sequence, sélectionnez la séquence que vous désirez écouter en premier.
02. Lancez la lecture de la séquence.
03. Sélectionnez une autre séquence pour jouer ensuite à l'aide d'un pad.

Le numéro et le nom de la séquence sélectionnée s'affichent en dessous de la liste de séquence tel qu'indiqué dans l'image de droite. Après avoir fait rejouer entièrement la séquence, la MPC5000 commence la lecture de la prochaine séquence sélectionnée.

Conseil : Pour de plus amples renseignements sur le mode NEXT SEQUENCE, voir la section « NEXT SEQUENCE » dans le chapitre 9 du guide d'utilisation.

L'enregistrement d'un échantillon

Dans cette section, vous apprendrez comment enregistrer les sons dans la MPC et comment les rejouer avec les pads. Les indications ci-dessous vous expliquent comment faire pour enregistrer un signal analogique provenant d'un lecteur CD branché dans l'entrée sur le panneau arrière de la MPC5000.

L'exemple ci-dessous explique comment faire l'enregistrement d'une source provenant d'un lecteur CD. Cependant, la MPC5000 peut enregistrer à partir de n'importe quelle source – microphone, console de mixage, ordinateur, lecteur Minidisque et autres – pourvu qu'elles puissent être branchées aux entrées micro/¼ po, S/PDIF numérique ou phono/ligne de la MPC5000.

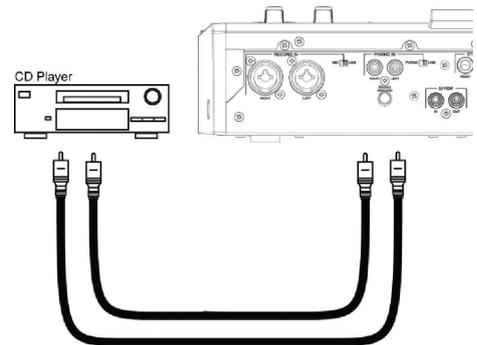

■ Préparation de l'enregistrement

01. Branchez la sortie LINE OUT du lecteur CD à l'entrée PHONO IN de la MPC5000.

02. Assurez-vous que le commutateur [PHONO/LINE] est réglé sur LINE afin d'empêcher qu'il n'y aille pas d'écrtage, et que le commutateur [INPUT SELECT] sur le panneau avant soit réglé sur [PHONO].

03. Appuyez sur la touche [MODE] et ensuite sur [PAD 4] (RECORD).

Ceci permet d'appeler la fenêtre RECORD.

04. Lancez la lecture du CD. Vérifiez le vumètre (level meter) à l'écran et faites l'ajustement du niveau à l'aide du bouton [REC GAIN].

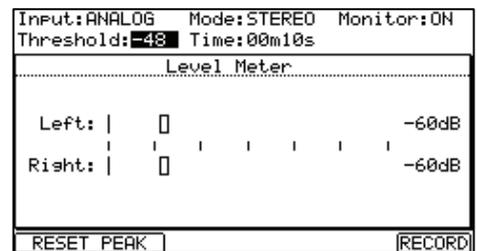

Important : Si le vumètre indique que le niveau est trop élevé (extrémité droite), le son sera déformé, mais si le niveau sonore est trop bas, l'échantillon contiendra beaucoup de bruit. Réglez le niveau au plus élevé possible sans atteindre l'extrémité droite.

■ Lancement de l'enregistrement

05. Préparez le lecteur CD pour qu'il joue la piste désirée.

06. Appuyez sur [F6] (RECORD) pour lancer l'enregistrement.

La MPC5000 passe en mode Record Enable et attend le signal audio entrant. La MPC5000 lance l'enregistrement lorsque le lecteur CD commence la lecture et que le signal audio atteint le seuil prévu.

Pour sortir du mode Record Enable et réinitialiser la MPC5000, appuyez sur la touche [CANCEL]. Appuyer de nouveau sur la touche [F6] (RECORD), permet de lancer l'enregistrement sans avoir à attendre un signal audio.

Remarque : Si vous appuyez sur la touche [F6] (RECORD) lorsqu'un son joue déjà, la MPC5000 commence l'enregistrement aussi tôt que vous réappuyez sur la touche.

07. Appuyez sur la touche [PLAY] du lecteur CD pour démarrer la lecture de la source.

La MPC5000 lance l'enregistrement automatiquement lorsque le lecteur CD commence la lecture et l'écran devrait ressembler à celui ci-dessous :

Si le niveau d'enregistrement est trop bas, il se peut que la MPC5000 ne reçoive pas le signal entrant et peut ne pas commencer l'enregistrement lorsque le CD joue. Si tel est le cas, retournez à l'étape 4 et ajustez de nouveau le niveau à l'aide du bouton [REC GAIN].

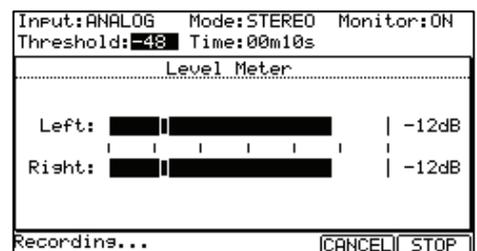

08. Appuyez sur la touche [F6] (STOP) pour mettre fin à l'enregistrement.

Si vous n'appuyez pas sur la touche [F6] (STOP), la MPC5000 cessera l'enregistrement en fonction de la durée réglée dans le champ Time ou lorsque la mémoire vive est pleine.

09. Lorsque la MPC5000 a terminé l'enregistrement, la fenêtre de droite est alors affichée.

10. Vous pouvez vérifier l'échantillon enregistré en appuyant et en maintenant la touche [F4] (PLAY) enfoncée.

Si vous appuyez sur la touche [F4] [PLAY], l'échantillon enregistré jouera jusqu'à ce que vous relâchiez la touche. Si vous n'aimez pas l'enregistrement, vous pouvez l'effacer en appuyant sur la touche [F2] (RETRY).



■ Assignment du son enregistré à un pad

11. Sélectionnez le champ Assign to pad avec le curseur et parcourez le menu à l'aide de la molette [DATA]. Vous pouvez également sélectionner un pad en tapant directement dessus.

Le numéro de ce pad devrait être affiché dans le champ Assign to pad.

12. Appuyez sur la touche [F5] (KEEP).

Ceci permet de fermer la fenêtre et de retourner à la page RECORD.

Vous pouvez maintenant faire l'écoute de l'échantillon enregistré à l'aide du pad. Tapez le pad que vous avez sélectionné dans l'étape 1 afin de vous assurer que le son jouera.

Conseil : Les échantillons seront assignés aux pads du programme sélectionné dans le champ Program de la fenêtre MAIN. Pour assigner les échantillons à un nouveau programme, vous devez créer un nouveau programme en mode PROGRAM et le sélectionner dans le champ Program de la page MAIN avant de procéder à l'assignation. Pour de plus amples renseignements sur comment créer un nouveau programme, voir la section « Création d'un programme » du guide d'utilisation.

Conseil : Vous pouvez rejouer seulement une partie de l'échantillon en modifiant les points de repère de départ et de fin. Pour de plus amples renseignements, voir la section « Réglage de la boucle » du guide d'utilisation.

Conseil : Il est possible de modifier l'assignation de l'échantillon ou de modifier la méthode de lecture en mode PROGRAM. Pour de plus amples renseignements, voir le chapitre 13, « Programmes d'échantillonnage et de synthèse », dans le Guide d'utilisation.

Lecture en boucle d'un échantillon de phrase

Dans cette section, vous apprendrez comment créer une séquence à l'aide d'un échantillon de phrase. Pour maîtriser l'échantillon de phrase avec la fonction de séquence, vous devez ajuster les points de repère de l'échantillon et régler ensuite le tempo de la séquence au tempo de la phrase.

Suivez les indications de la section « Enregistrement d'un son » à la page 6 et enregistrez un échantillon de phrase. Pour faire rejouer la boucle en suivant le rythme, enregistrez par mesures (1 mesure, 2 mesures...).

Conseil : Lorsque vous enregistrez une phrase, commencez l'enregistrement un peu avant le début et arrêtez-le un peu après la partie que vous désirez utilisée. De cette façon, vous vous assurez que vous avez enregistré toute la partie désirée.

■ Réglage des points de départ et de fin de boucle de l'échantillon

Pour faire rejouer la boucle en suivant le rythme, vous devez ajuster les points de repère de départ et de fin pour ne faire jouer que la partie désirée de l'échantillon. Pour régler les points de repère de départ et de fin, utilisez le mode TRIM.

01. Appuyez sur la touche [MODE] et ensuite sur [PAD 5] (TRIM).

Ceci permet d'entrer en mode TRIM et où il est possible de modifier les échantillons.

02. Depuis la ligne supérieure, sélectionnez l'échantillon que vous désirez modifier à l'aide de la molette [DATA].

03. Sélectionnez le champ St (départ) et réglez le point de repère de départ.

Vous pouvez modifier le point de repère de départ en tournant la molette [DATA] ou à l'aide du potentiomètre Q1.

Réglez ce point de repère pour que le premier battement de la phrase joue lorsque vous taperez sur le pad. Vous pouvez vérifier le son en tapant sur un des pads (1 à 12).

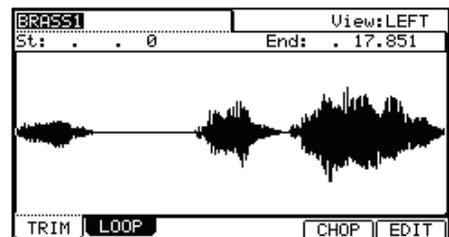

Remarque : Si vous réglez le point de départ trop tôt, un peu plus de temps peut s'écouler avant que le premier battement joue après que vous ayez tapé sur le pad. Si vous réglez le point de départ trop tard, il se peut que le premier battement ne joue pas.

04. Sélectionnez le champ End et réglez le point de repère de fin.

Vous pouvez modifier le point de repère de départ en tournant la molette [DATA] ou à l'aide du potentiomètre Q2.

Conseil : Si vous maintenez [PAD 13] enfoncé lorsque vous êtes sur la fenêtre TRIM, la MPC5000 fera la lecture de l'échantillon du point de départ jusqu'au point de fin en continu (lecture en boucle). Utilisez cette fonction pour vérifier si vous avez bien réglé vos points de repère. Si vos points de repère ne sont pas réglés correctement, la phrase ne joue pas en suivant le rythme.

Remarque : Si vous réglez le point de départ trop tôt, la lecture peut s'arrêter avant la fin de la phrase. Si vous réglez le point de départ trop tard, il se peut que le signal contienne du bruit ou des silences à la fin de la phrase.

■ Enregistrement sur une séquence

Pour boucler la phrase avec la séquence, suivre les indications suivantes :

01. Pour afficher la page principale, appuyez sur la touche [MAIN].

02. Dans le champ Sequence, sélectionner une séquence inutilisée (unused).

03. Sélectionnez le paramètre Track et choisissez une piste inutilisée (unused).

04. Dans le champ Program, sélectionnez la piste à laquelle vous avez assigné l'échantillon enregistré.

Vous pouvez enregistrer la séquence en temps réel en appuyant sur la touche [PLAY START] tout en enfonçant la touche [REC]. Pour cet exercice, nous allons inscrire un événement avec l'enregistrement par étapes en mode STEP EDIT pour faire l'écoute de la phrase au début de la séquence.

05. Appuyez sur la touche [MODE] et ensuite sur [PAD 13] (STEP EDIT).

La page STEP EDIT s'affiche tel qu'indiqué.

06. Sélectionnez le champ NOW et tournez la molette [DATA] pour sélectionner « 001.01.000 ».

07. Appuyer sur la touche [OVER DUB].

Le voyant DEL de la touche sera allumé, indiquant que vous êtes en mode STEP EDIT.

08. Tapez sur un pad qui contient un échantillon de phrase.

L'évènement de ce pad sera entré à 001.01.000. If you hit a different pad by mistake, select the erroneous entry and press [F4] (DELETE).

09. Appuyez sur la touche [STOP].

Ceci désactive le mode STEP EDIT.

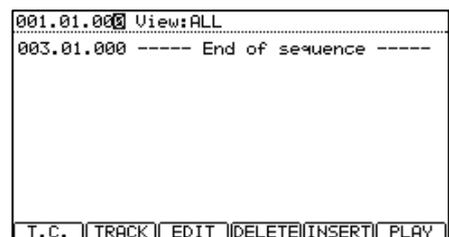

■ Réglage identique du nombre de mesures pour les échantillons et les séquences

Chaque nouvelle séquence est réglée par défaut à 2 mesures. Si la phrase enregistrée contient également 2 mesures, il n'y a pas de problème. Cependant, si le nombre de mesures de la phrase est différent de celui de la séquence, vous devez ajuster le nombre de mesures de la séquence pour qu'il soit identique à celui de la phrase.

01. Pour afficher la page principale, appuyez sur la touche [MAIN].
02. Sélectionnez le paramètre Bars.
03. Parcourez le menu à l'aide de la molette [DATA] pour ouvrir la fenêtre CHANGE SEQUENCE LENGTH.
04. Réglez le nombre de mesures dans le champ New Length, et appuyez sur la touche [F5] (DO IT).

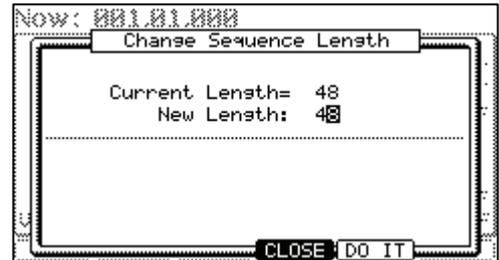

■ Setting the same tempo for sample and the sequence

Finalement, vous devez régler le tempo des échantillons et des séquences afin qu'il soit identique

01. Appuyez sur la touche [MAIN] pour afficher la page MAIN.
02. Appuyez sur la touche [PLAY START] pour faire l'écoute de la séquence.
03. Dans le champ BPM, réglez le tempo de la séquence.

Si la fin de la phrase chevauche le début de la prochaine phrase, ralentissez le tempo. S'il y a des silences entre les phrases, augmentez le tempo. Il est également possible de taper la touche [TAP TEMPO] au rythme de la boucle afin d'obtenir une synchronisation approximative.

Conseil : La MPC5000 peut également créer des Patched Phrases, qui peuvent suivre le tempo de la séquence ou être réglées avec une vitesse de lecture différente sans pour autant modifier leur longueur. Elle peut également faire des tranches ou des segments de mesure et créer des programmes à partir de ces segments. Consultez le chapitre 12, « Édition d'échantillon » dans le guide d'utilisation.

Jouer des programmes synthétisés

La MPC5000 est dotée de programmes de synthèse analogique virtuelle ou « Synth ». Ces programmes diffèrent des programmes d'échantillonnage puisqu'ils n'utilisent pas de sons préenregistrés, mais plutôt des sons créés par synthèse soustractive. Cette méthode peut être utilisée pour créer des sons d'une grande variété tel que des lancés doux, des basses massives jusqu'aux pads spacieux.

Afin d'accéder rapidement au programme Synth, procédez aux étapes suivantes :

01. Appuyez sur la touche [SYNTH].

La page SYNTH s'affiche.

Lorsque la touche [SYNTH] est enfoncée, la première piste Synth de votre séquence est mise en relief. S'il n'y a pas de pistes avec des programmes Synth assignés, la MPC5000 en ajoutera une pour vous.

02. Réglez les paramètres Synth tel que désiré.

Le premier écran affiché en mode SYNTH est la page BASIC. C'est sur cette page que la plupart des paramètres peuvent être modifiés.

Il est possible de modifier les paramètres sur l'écran à l'aide des commandes Q-LINK correspondantes, tel qu'indiqué sur le tableau de droite. Les commandes Q-Links vous permettent de modifier rapidement les programmes Synth afin d'obtenir le son désiré, comme un vrai synthétiseur analogique.

03. Déplacez chaque commande Q-Link et tapez les pads.

Écoutez afin de comprendre comment chacune des commandes modifie le son du programme Synth. Certaines modifications sont assez radicales, alors que d'autres sont très subtiles. La clé pour bien comprendre la section Synth, c'est l'expérimentation.

À l'aide des Q-Links et de la page BASIC, vous pouvez générer rapidement et facilement de nouveaux programmes Synth. Le Synth peut être modifié plus en détail en accédant aux pages VCO, VCF, VCA, LFO ou Master, vous permettant de régler vos programmes exactement comme vous le désirez afin d'obtenir le son souhaité. Pour de plus amples renseignements sur l'édition des programmes Synth, voir le chapitre 13 du Guide d'utilisation.

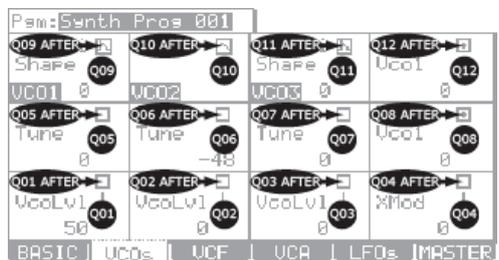
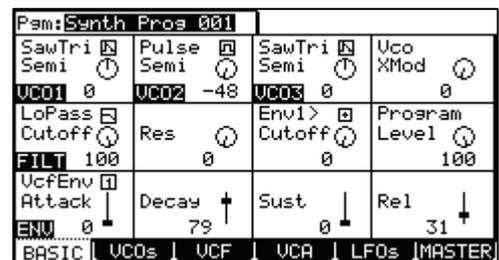

Enregistrement sur disque dur

Une autre fonction qui est nouvelle à la gamme MPC, dont la MPC5000 est dotée, est l'enregistrement sur disque dur. À l'aide des entrées [RECORD IN], [PHONO IN], ou [S/PDIF IN] situées à l'arrière de la MPC, vous pouvez enregistrer des voix, de la guitare et du clavier en direct - tous ce dont vous pouvez imaginer - à votre chanson. Vous pouvez enregistrer jusqu'à huit pistes par chanson.

Comme l'audio est enregistré directement sur le disque dur, la mémoire vive n'est pas utilisée, donc la seule limite est la grosseur du disque dur. Plusieurs heures d'audio peuvent être enregistrées sur le disque dur de la MPC5000. Il est également possible d'ajouter des effets aux pistes sur le disque dur, éditer l'audio enregistré, et de tout mixer à votre chanson afin de créer un produit final.

Cet exemple illustre l'enregistrement d'un signal provenant d'un lecteur CD au disque dur, mais la même marche à suivre s'applique aussi aux consoles de mixage, microphones, guitares ou clavier, pourvu qu'ils soient branchés.

01. Branchez la sortie LINE OUT du lecteur CD à l'entrée PHONO IN de la MPC5000.

02. Assurez-vous que le commutateur [PHONO/LINE] est réglé sur LINE afin d'empêcher qu'il n'y aille pas d'écèlement, et que le commutateur [INPUT SELECT] sur le panneau avant soit réglé sur [PHONO].

03. Appuyez sur les touches [MODE] et [PAD16] (HD RECORD) pour accéder à la page HD REC.

04. Dans le champ Song, sélectionnez une chanson sur laquelle vous désirez ajouter des pistes provenant du disque dur.

05. Appuyez sur la touche [F6] (DO IT).

Des pistes audio sont ajoutées à la chanson en cours et l'écran de droite s'affiche.

06. Sélectionnez le champ Source et la source d'entrée de votre choix.

À titre d'exemple, choisissons ANALOG.

07. Sélectionnez quelles pistes seront enregistrées par les entrées gauche et droite en sélectionnant les pistes dans les champs Rec In L/R.

Pour cet exemple, choisissons les pistes 1 et 2.

08. Chargez les pistes désirées dans la chanson en appuyant sur les touches [F5] (L ARM) et [F6] (R ARM).

09. Faites jouer la source que vous désirez enregistrer.

Réglez le bouton [REC GAIN] afin d'obtenir le meilleur niveau sans distorsion ou écèlement.

10. Appuyez sur les touches [REC] et [PLAY START].

Ceci entame la procédure d'enregistrement.

11. Enregistrez la sortie du lecteur CD avec votre chanson.

Appuyez sur la touche [STOP] pour arrêter l'enregistrement lorsque vous aurez terminé.

Pour de plus amples renseignements sur l'enregistrement sur disque dur, voir le chapitre 8 du Guide d'utilisation.

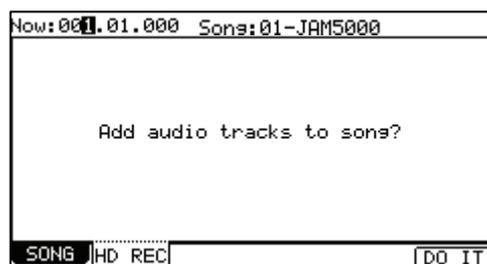

Sauvegarde des données

Les données et l'audio que vous ajoutez à la MPC5000 sont effacés lorsque vous fermez l'appareil, sauf si vous les sauvegardez. Si vous désirez garder les données, suivez les indications dans la section « Sauvegarde et chargement (en mode disque) » au chapitre 16 du guide d'utilisation.

Autres fonctions utiles

La MPC5000 est dotée de plusieurs fonctions très intéressantes et originales pour vous aider dans la production musicale.

■ **Arpégiateur**

L'arpégiateur du MPC5000 est une nouvelle fonction puissante qui vous permet de jouer des enchaînements répétitifs en temps parfait, telle la fonction Note Repeat, en maintenant enfoncées une ou plusieurs notes. C'est une fonction très utile parce que cela vous permet de jouer facilement des passages extrêmement complexes (ou répétitifs) de la musique.

Pour de plus amples renseignements, voir le chapitre 14, « Arpégiateur », dans le Guide d'utilisation.

■ **Synchronisation des effets au tempo**

La MPC5000 est dotée de quatre ports d'effets stéréo et chacun peut avoir deux effets distincts. Un compresseur et un égalisateur maîtres sont également disponibles pour les sorties stéréo. Dans les types d'effets, les paramètres pour l'effet panoramique et Delay peuvent être synchronisés au tempo de la séquence. Le LFO dans le programme peut être synchronisé également au tempo de la séquence.

Pour de plus amples renseignements, voir le chapitre Chapter15, « Effets » du Guide d'utilisation.

■ **Potentiomètre Q-Link**

Grâce au potentiomètre Q-Link, vous pouvez contrôler les différents paramètres des pads tels que le filtre, la tonalité et autres.

Pour de plus amples renseignements, voir le chapitre 17, « Commandes Q-Link », du Guide d'utilisation.

Ce guide explique uniquement le fonctionnement de base de la MPC5000. La MPC5000 est dotée d'encore beaucoup plus de fonctions vous permettant de créer des pièces musicales originales. Veuillez lire le guide d'utilisation pour connaître toutes les fonctions et pour en apprendre davantage sur le fonctionnement de la MPC5000.

Nous vous souhaitons beaucoup de plaisir avec la MPC5000!

KURZANLEITUNG (DEUTSCH)

INHALTSVERZEICHNIS

<i>GRUNDLEGENDE INFORMATIONEN</i>	43
<i>MPC5000-TUTORIAL</i>	44
<i>WIEDERGABE EINES DEMOSONGS</i>	44
<i>SPIELEN EINES PRESET-PROGRAMMS</i>	45
<i>AUFNAHME VON SPIELDATEN MIT DEN PADS</i>	45
<i>Löschen der Daten auf einem bestimmten Pad</i>	45
<i>WIEDERGABE MEHRERER SEQUENZEN IN FOLGE</i>	46
<i>Auswahl der Sequenzen in Echtzeit</i>	46
<i>Wiedergabe der Sequenzen in vorgewählter Reihenfolge</i>	46
<i>Verwendung des NEXT SEQ-Button</i>	46
<i>AUFNAHME EINES SAMPLES</i>	47
<i>Vorbereitungen zur Aufnahme</i>	47
<i>Beginn der Aufnahme</i>	47
<i>Zuordnung des aufgenommenen Sounds zu einem Pad</i>	48
<i>LOOP-WIEDERGABE EINES PHRASE SAMPLES</i>	48
<i>Justieren der Start/End-Punkte des Samples</i>	48
<i>Aufnehmen in eine Sequence</i>	49
<i>Anpassung der Taktzahl für Sample und Sequence</i>	49
<i>Anpassung des Tempos von Sample und Sequence</i>	49
<i>ABSPIELEN VON SYNTH-PROGRAMMEN</i>	49
<i>AUFNAHMEN AUF DIE FESTPLATTE</i>	50
<i>SPEICHERN DER DATEN</i>	51
<i>ANDERE HILFREICHE FUNKTIONEN</i>	51
<i>Arpeggiator</i>	51
<i>Effekte mit Tempo-Synchronisation</i>	51
<i>Q-Link-Slider</i>	51

Grundlegende Informationen

Willkommen zum MUSIC PRODUCTION CENTER MPC5000. Diese Kurzanleitung erklärt die zum Beginnen wichtigen Grundlagen der MPC5000. Detaillierte Informationen finden Sie in der Bedienungsanleitung.

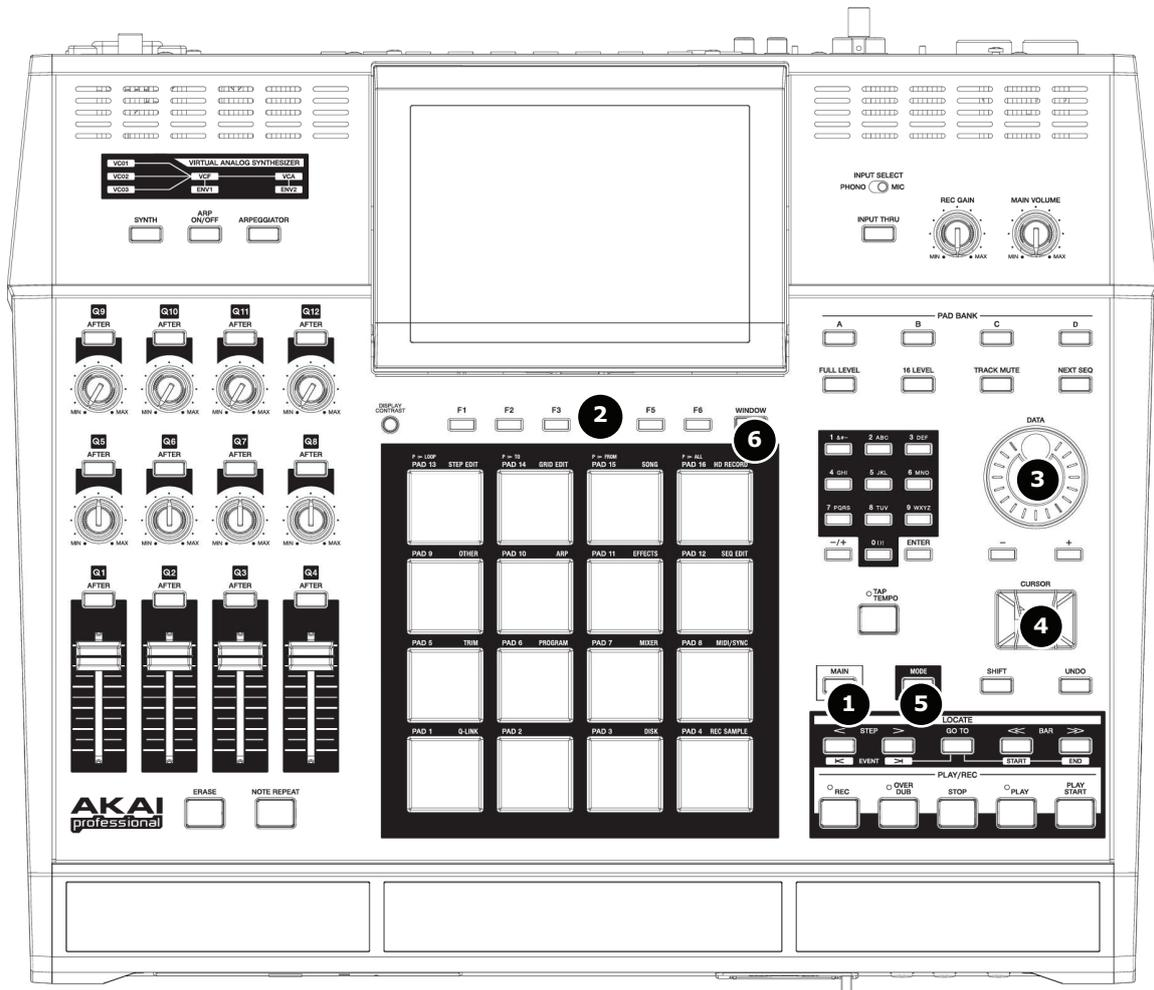

01. [MAIN] Button

Mit diesem Button rufen Sie die Hauptanzeige der MPC5000 auf, wo Sie Sequenzen aufzeichnen und abspielen können.

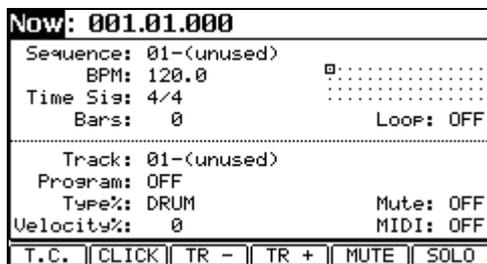

02. Funktionstasten - [F1] - [F6]

Unter der LCD (Flüssigkristallanzeige) liegen nebeneinander sechs Buttons ([F1] bis [F6]), die als Funktionstasten verwendet werden. Diese Buttons entsprechen den sechs Funktionen, die im unteren Displaybereich angezeigt werden. Die Buttons haben, je nach im Display angezeigter Option, verschiedene Funktionen.

03. Felder, [DATA] Rad

Als 'Felder' bezeichnet werden die Stellen, an die der Cursor sich bewegen kann. Einstellungen eines gewählten Felds lassen sich mit Hilfe des [DATA] Rads ändern.

04. Cursor, [CURSOR] Buttons

Der markierte Teil der Anzeige wird als 'Cursor' bezeichnet. Der Cursor kann mit Hilfe der vier [CURSOR] Buttons im Display bewegt werden.

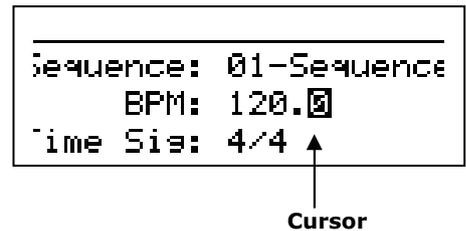

05. [MODE] Button

Indem Sie den [MODE] Button drücken und ein Pad anschlagen, können Sie verschiedene Modes aufrufen. Der entsprechende Mode eines Pad wird jeweils über dem Pad angezeigt.

06. [WINDOW] Button

Mit dem [WINDOW] Button rufen Sie ein Fenster mit den Detailsinstellungen zu einem ausgewählten Feld auf. Der Button ist nicht bei allen Feldern aktiv. Wenn es zu einem bestimmten Feld Detailsinstellungen gibt, leuchtet die LED des [WINDOW] Buttons auf.

MPC5000-Tutorial

Die MPC5000 besteht aus der Voice Engine, zu der sowohl Sampler- als auch Synth-Programme gehören, der Sequencer-Sektion, in der Sie Ihre Spieldaten aufnehmen, und den Pads, die zum Abspielen der Sounds dienen.

Die Spieldaten werden vom Sequencer aufgezeichnet und die Sounds der Synth- oder Samplerprogramme dann über die Voice Engine entsprechend den aufgezeichneten Sequenzen abgespielt.

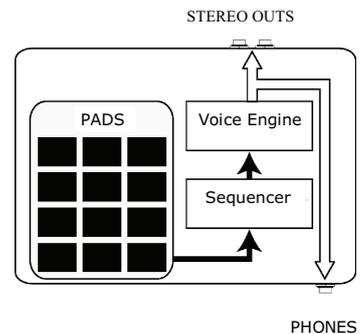

Die Spieldaten (MIDI-Daten) werden von den Pads zum Sequencer und von dort zur Voice Engine übertragen, die den Sound entsprechend den Spieldaten abspielt.

Wiedergabe eines Demosongs

Im internen Speicher der MPC5000 befinden sich ein Demosong- und ein Preset-Programm. Die Daten werden beim Einschalten des Geräts automatisch geladen (Autoload-Funktion). Zum Abspielen eines Demosongs gehen Sie wie folgt vor:

- Schließen Sie die STEREO OUTS der MPC5000 an Ihren Mixer an.

Sie können auch Kopfhörer an die PHONE-Buchsen der MPC5000 anschließen. Weitere Hinweise zum Anschluss von Geräten finden Sie im Abschnitt "Anschluss der MPC5000 an externe Geräte" der Bedienungsanleitung.

- Schalten Sie die MPC5000 ein.

Beim Einschalten sehen Sie zunächst eine Startanzeige. Danach werden die internen Daten automatisch geladen. Wenn die Daten geladen sind, erscheint die MAIN-Seite.

- Vergewissern Sie sich, dass im 'Sequence'-Feld die '01-Demo Sequence' angewählt ist und drücken Sie den [PLAY START] Button.

Beim Betätigen des [PLAY START]-Buttons wird der Demosong von Anfang an abgespielt.

Um die Wiedergabe zu beenden, drücken Sie den [STOP]-Button.

Wenn Sie den [PLAY]-Button drücken, beginnt die Wiedergabe an der Stelle, an der sie zuletzt gestoppt wurde.

Now: 001.01.000

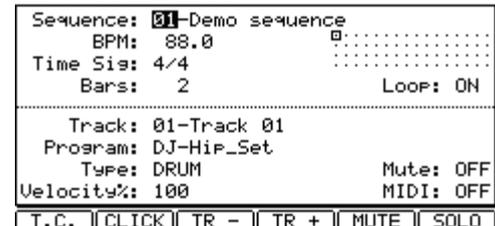

Wenn die Wiedergabe der '01- Demo Sequence' beendet ist, können Sie einen anderen Song abspielen. Die Auswahl erfolgt durch Drehen des [DATA]-Rads im 'Sequence'-Feld.

Spielen eines Preset-Programms

Jetzt spielen wir mit Hilfe der Pads ein Preset-Programm ab. Das im 'Program'-Feld der MAIN-Seite angewählte Programm wird abgespielt, indem man die Pads anschlägt.

01. Bewegen Sie den Cursor an die abgebildete Stelle. Wählen Sie über die Zahlenwahl eine Sequence mit der Bezeichnung 'unused' aus.
02. Rufen Sie dann mit Hilfe der Cursor-Buttons das 'Program'-Feld auf.

03. Wählen Sie im 'Program'-Feld mit dem [DATA]-Rad das gewünschte Programm aus.

Durch Drehen des [DATA]-Rads im 'Program'-Feld können Sie jedes im Speicher vorhandene Programm auswählen.

04. Bei Anschlagen eines Pads spielt die MPC5000 Sounds aus dem Preset-Programm ab.

Sie können durch Umschalten zwischen den Pad Banks A bis D auf bis zu 64 Pads spielen. Einige Pads können jedoch noch kein zugewiesenes Sample besitzen.

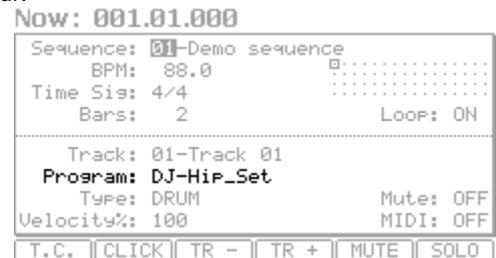

Aufnahme von Spieldaten mit den Pads

Um unter Verwendung des internen Preset-Programms Spieldaten in eine Sequence aufzunehmen, gehen Sie wie folgt vor:

01. Rufen Sie mit dem [MAIN]-Button die MAIN-Seite auf.
01. Wählen Sie im 'Sequence'-Feld eine Sequence, in die Sie Ihre Spieldaten aufnehmen wollen.
Für die Aufnahme von Spieldaten kann jede beliebige Sequence ausgewählt werden; verwenden Sie diesmal eine Sequence mit der Bezeichnung 'unused'.
02. Bewegen Sie den Cursor ins darunterliegende 'Track'-Feld und wählen Sie die Spur, auf die sie die Spieldaten aufnehmen wollen.
Die Spieldaten werden auf eine Spur in der Sequence aufgenommen. Hierfür kann eine beliebige Spur ausgewählt werden; verwenden Sie diesmal '01-Track 01'.
03. Wählen Sie das Programm aus, das Sie abspielen wollen.
Weitere Informationen zur Auswahl von Presets finden Sie unter 'Playing a Preset Program' auf Seite 3 dieser Kurzanleitung.
04. Halten Sie den [REC]-Button gedrückt und drücken Sie den [PLAY START]-Button.
Die Aufnahme beginnt nach vier Einzählern.
05. Spielen Sie die Pads zum Takt des Metronomsounds.
In der Grundeinstellung ist eine Sequence 2 Takte (Bras) lang. Nach der Aufnahme der 2 Takte beginnt die MPC5000 mit der Wiedergabe der Aufnahme von Anfang an. Sie schaltet nun vom RECORD-Mode zum OVERDUB-Mode um, und die OVERDUB-LED leuchtet auf. Im OVERDUB-Mode können Sie Ihre Originalaufnahme um weitere Parts ergänzen.
06. Um Overdub und Abspielen zu beenden, betätigen Sie den [STOP]-Button.
07. Mit dem [PLAY START]-Button werden die aufgezeichneten Spieldaten von Anfang an abgespielt. Mit dem [PLAY]-Button beginnt die Wiedergabe an der erreichten Stelle.
08. Wenn Ihnen die Aufnahme nicht gefällt, können Sie die Daten auf der Spur löschen, indem sie diese mit den [REC]+[PLAY START]-Buttons überspielen.
09. Um bereits aufgenommene Daten um weitere Parts zu ergänzen, halten Sie den [OVER DUB]-Button gedrückt und betätigen Sie den [PLAY START]-Button.
Dadurch werden bereits aufgenommene Daten abgespielt, und Sie können mit den Pads neue Daten einspielen.

■ Löschen der Daten auf einem bestimmten Pad

01. Halten Sie den [OVER DUB]-Button gedrückt und betätigen Sie den [PLAY START]-Button.
02. Halten Sie dann den [ERASE]-Button gedrückt und schlagen Sie das Pad an, das Sie löschen wollen. Wenn Sie das Pad an der entsprechenden Stelle antippen, können Sie einzelne Pad-Anschläge aus der Aufnahme löschen.

Wenn Sie im 'Sequence'-Feld eine andere Sequence auswählen, können Sie separat neue Spieldaten aufnehmen. Durch Abspielen dieser Sequenzen können Sie einen ganzen Song erstellen.

Tipp: Die Länge der Sequence kann im 'Bar'-Feld und die Taktart im 'Time Sig'-Feld eingestellt werden. Weitere Informationen hierzu finden Sie in 'Kapitel 3: Sequencer' der Bedienungsanleitung.

Wiedergabe mehrerer Sequenzen in Folge

Es gibt drei verschiedene Möglichkeiten, mehrere Sequenzen in Folge abzuspielen. Sie können entweder die abzuspielenden Sequenzen in Echtzeit auswählen oder im SONG-Mode die Reihenfolge der Sequenzen einstellen.

Auswahl der Sequenzen in Echtzeit

- Wählen Sie auf der MAIN-Seite im 'Sequence'-Feld die Sequence aus, die Sie zuerst abspielen möchten.
- Um die Sequence abzuspielen, drücken Sie den [PLAY START]-Button.
- Rufen Sie während der Wiedergabe das 'Sequence'-Feld auf und wählen Sie die nächste abzuspielende Sequence.

Wenn während des Abspielens im 'Sequence'-Feld eine Sequence ausgewählt wird, verändert sich das Display wie abgebildet.

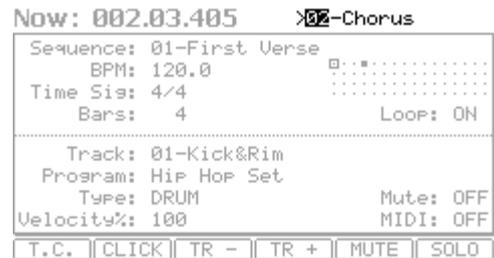

Wenn die gegenwärtig ausgewählte Sequence bis zum Ende abgespielt ist, beginnt die MPC5000 mit der Wiedergabe der Sequence, die Sie für das nächste Sequencefeld gewählt haben. Wenn Sie diesen Schritt wiederholen, können Sie ohne Unterbrechung mehrere Sequenzen nacheinander abspielen.

Wiedergabe der Sequenzen in vorgewählter Reihenfolge

Um Sequenzen in einer vorgewählten Reihenfolge abzuspielen, verwenden Sie den SONG-Mode.

- Drücken Sie den [MODE]-Button gefolgt von [PAD 15] (SONG).

Dadurch wird die SONG-Seite aufgerufen, auf der Sie die Reihenfolge der abzuspielenden Sequenzen einstellen können.

- Wählen Sie im 'Song'-Feld einen Song mit der Bezeichnung 'unused'.

Step	Sequence	Reps	Tempo	Bars
1	01-Intro	1	120.0	25
2	02-Verse	1	120.0	48
3	03-Chorus	1	120.0	15
4	02-Verse	1	120.0	48
5	03-Chorus	1	120.0	15
6	04-Outro (end of song)	1	120.0	51

- Gehen Sie mit dem Cursor auf '(End of song)' und wählen Sie mit dem [DATA]-Rad die Sequence, die zuerst abgespielt werden soll.

Bitte beachten Sie, dass der Name der gewählten Sequence jetzt als Schritt (Step) 1 erscheint und '(End of song)' nunmehr unter Step 1 steht.

- Bewegen Sie den Cursor auf '(End of song)' und wählen Sie die Sequence, die Sie danach abspielen möchten.

Wiederholen Sie die Schritte 3 und 4, um die Sequenzen in die gewünschte Reihenfolge zu bringen.

- Drücken Sie den [PLAY START]-Button.

Die Sequenzen werden in der gewählten Reihenfolge abgespielt.

Tipp: Weitere Informationen zum SONG-Mode finden Sie in 'Kapitel 7: Song-Mode' der Bedienungsanleitung.

Verwendung des NEXT SEQ-Button

Sie können die Sequence, die als nächste abgespielt werden soll, auch mit den Pads auswählen. Diese Lösung bietet sich bei Liveaufführungen an, da sich hier die Songstruktur in Echtzeit verändert. Damit lässt sich aber auch das Zusammenspiel der Sequenzen bei der Arbeit an einem Song mit mehreren kurzen Sequenzen die Beziehungen zwischen Sequenzen überprüfen.

Mit dem [NEXT SEQ]-Button können Sie die Seite für die nächste Sequence aufrufen.

In der Sequence-Liste werden jeweils die ersten acht Zeichen des Sequence-Namens angezeigt. Die Sequenzen werden entsprechend der Anordnung der Pads angezeigt; Sequence 1 befindet sich in der linken unteren und Sequence 16 in der rechten oberen Ecke.

	S4: 13 Sequence	S4: 14 Sequence	S4: 15 Sequence	S4: 16 Sequence
S4 01-16	S4: 09 Sequence	S4: 10 Sequence	S4: 11 Sequence	S4: 12 Sequence
BANK A	S4: 05 Sequence	S4: 06 Sequence	S4: 07 Sequence	S4: 08 Sequence
	S4: 01 Sequence	S4: 02 Sequence	S4: 03 Sequence	S4: 04 Sequence

Im Display erscheinen jeweils 16 Pads gleichzeitig; die Sequenzen 1 bis 64 können durch Umschalten der Pad Banks angezeigt werden.

- Wählen Sie im 'Sequence'-Feld die Sequence aus, die Sie zuerst abspielen wollen.
- Beginnen Sie mit dem Abspielen der Sequence.
- Wählen Sie mit Hilfe eines Pads die Sequence, die Sie danach abspielen wollen.

Nummer und Name der gewählten Sequence erscheinen im Display unter der Sequence-Liste (vgl. Abbildung links). Wenn die aktuelle Sequence abgespielt ist, schaltet die MPC5000 zur nächsten Sequence um.

Tipp: Weitere Informationen über den NEXT SEQUENCE-Mode finden Sie in 'Kapitel 9: Pad-Funktionen' der Bedienungsanleitung.

Aufnahme eines Samples

In diesem Abschnitt erfahren Sie, wie Sie mit dem MPC Aufnahmen machen können und wie die aufgenommenen Sounds mit den Pads abgespielt werden. Im folgenden wird dargestellt, wie ein Analogsignal von einem an der INPUT-Buchse auf der Rückseite der MPC5000 angeschlossenen CD-Player aufgenommen wird.

Das Beispiel behandelt die Aufnahme von einem CD-Player. Die MPC5000 kann jedoch von Soundquellen aller Art – auch von Mikrofonen, Mixern, Computern, Minidisc-Geräten etc. – aufnehmen, sofern diese über die 6,3 mm MIC-Schnittstelle, die S/PDIF-Digitalschnittstelle oder die PHONO/LINE-Schnittstelle an die MPC5000 angeschlossen werden können.

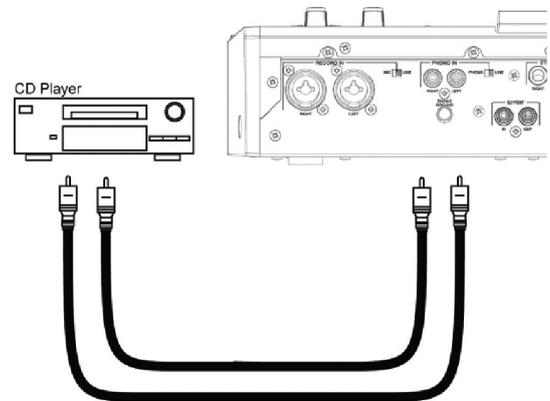

■ Vorbereitungen zur Aufnahme

01. Verbinden Sie den LINE OUT-Ausgang Ihres CD-Players mit dem PHONO IN-Eingang der MPC5000.
02. Vergewissern Sie sich, dass der [PHONO/LINE]-Schalter auf LINE eingestellt ist, um ein Übersteuern zu vermeiden, und dass der [INPUT SELECT]-Schalter auf der Vorderseite des Geräts auf [PHONO] eingestellt ist.
03. Betätigen Sie den [MODE]-Button gefolgt von [PAD 4] (RECORD).
Damit rufen Sie die RECORD-Seite auf.
04. Spielen Sie die CD ab. Kontrollieren Sie die Level Meter im Display und justieren Sie den Aufnahmepegel mit dem [REC GAIN]-Regler.

Wichtig: Wenn die Level Meter zu stark nach rechts ausschlagen, wird der Sound verzerrt, wenn der Schallpegel aber zu niedrig ist, führt dies zu Rauschen im Sample. Der Pegel sollte deshalb so hoch wie möglich eingestellt werden, ohne aber das rechte Ende zu erreichen.

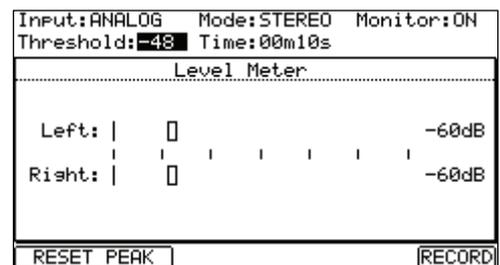

■ Beginn der Aufnahme

01. Gehen Sie beim CD-Player zu der Stelle auf der CD, die Sie aufnehmen wollen.
02. Um mit der Aufnahme zu beginnen, drücken Sie auf [F6] (RECORD).

Die MPC5000 ist dann in Aufnahmebereitschaft und wartet auf ein eingehendes Signal. Die Aufnahme beginnt automatisch, wenn der CD-Player zu spielen beginnt und ein akustisches Schwellensignal eingehet.

Mit dem [CANCEL]-Button verlassen Sie die Aufnahmebereitschaft und setzen die MPC5000 zurück. Wenn Sie [F6] (RECORD) ein zweites Mal drücken, beginnt die MPC5000 mit der Aufnahme, ohne auf das Eingangssignal zu warten.

Hinweis: Wenn Sie den [F6] (RECORD)-Button während der Soundwiedergabe drücken, beginnt die Aufnahme unmittelbar nach Betätigung des [F6] (RECORD)-Buttons.

03. Drücken Sie auf Ihrem CD-Player auf [PLAY], um mit dem Abspielen der Soundquelle zu beginnen.

Die MPC5000 beginnt automatisch mit der Aufnahme, sobald der CD-Player mit der Wiedergabe beginnt. Das Display erscheint nun wie in der Abbildung.

Wenn der Aufnahmepegel zu niedrig ist, kann die MPC5000 den Toneingang nicht erfassen, so dass die Aufnahme beim Abspielen der CD nicht beginnt. Gehen Sie in diesem Fall zu Schritt 4 zurück und stellen Sie den Pegel mit dem [REC GAIN]-Regler neu ein.

04. Um die Aufnahme zu beenden, drücken Sie den [F6] (STOP) Button.

Wenn Sie nicht auf [F6] (STOP) drücken, beendet die MPC5000 die Aufnahme, wenn die im 'Time'-Feld eingestellte maximale Aufnahmezeit erreicht ist oder der RAM-Speicher voll ist.

05. Wenn die MPC5000 die Aufnahme beendet hat, erscheint das Display rechts.

06. Um das aufgenommene Sample zu überprüfen, drücken Sie auf den [F4] (PLAY)-Button.

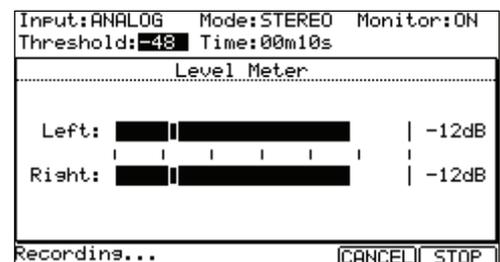

Das aufgenommene Sample wird so lange abgespielt, wie Sie den [F4] (PLAY)-Button gedrückt halten. Wenn Ihnen die Aufnahme nicht gefällt, können Sie diese mit dem [F2] (RETRY)-Button löschen.

■ Zuordnung des aufgenommenen Sounds zu einem Pad

01. Gehen Sie mit dem Cursor in das 'Assign to pad'-Feld und drehen Sie das [DATA]-Rad. Sie können Ihre Auswahl auch treffen, indem Sie ein Pad anschlagen.

Die Nummer dieses Pads wird im 'Assign to pad'-Feld angezeigt.

02. Drücken Sie den [F5] (KEEP)-Button.

Hierdurch schließen Sie dieses Display und kehren zur Aufnahmeseite (RECORD) zurück.

Jetzt können Sie das aufgenommene Sample mit den Pads abspielen. Schlagen Sie das in Schritt 1 ausgewählte Pad an, um sicherzugehen, dass der aufgenommene Sound auch abgespielt wird.

Tip: Die Samples werden den Pads des Programms zugeordnet, das im 'Program'-Feld der MAIN-Seite ausgewählt wurde. Um die Samples einem neuen Programm zuzuordnen, müssen Sie vorher im PROGRAM-Mode ein neues Programm erstellen und dieses im 'Program'-Feld der MAIN-Seite auswählen. Weitere Informationen zur Erstellung eines neuen Programms erhalten Sie im Abschnitt 'Erstellen eines neuen Programms' der Bedienungsanleitung.

Tip: Um nur einen bestimmten Teil des Samples abzuspielen, können Sie dessen Start/End-Punkte anpassen. Weitere Informationen dazu finden Sie im Abschnitt 'Einstellung von Loops' der Bedienungsanleitung.

Tip: Im PROGRAM-Mode können Sie das zugeordnete Sample ändern und die Art der Wiedergabe einstellen. Weitere Informationen finden Sie in 'Kapitel 13: Sampler- und Synth-Programme' der Bedienungsanleitung.

Loop-Wiedergabe eines Phrase Samples

In diesem Abschnitt erfahren Sie, wie Sie mit einem Phrase Sample eine Sequence erstellen können. Um das Phrase Sample in der Sequence-Funktion einsetzen zu können, müssen Sie zuerst die Start/End-Punkte des Samples justieren und dann das Tempo der Sequence entsprechend dem Tempo der Phrase einstellen.

Um das Phrase Sample aufzunehmen, gehen Sie wie im Abschnitt 'Recording a Sample' auf Seite 6 beschrieben vor. Um den Loop rhythmisch wiedergeben zu können, nehmen Sie nach Takten auf (1 Takt, 2 Takte...).

Tip: Wenn Sie eine Phrase aufnehmen, beginnen Sie am besten etwas vor dem Teil, den Sie benutzen möchten, und beenden Sie die Aufnahme etwas nach diesem. Dadurch stellen Sie sicher, dass die benötigten Tonsignale nicht weggeschnitten werden.

■ Justieren der Start/End-Punkte des Samples

Um die Phrase loopen zu können, müssen Sie die Start/End-Punkte des Samples so anpassen, dass nur der gewünschte Teil abgespielt wird. Hierfür verwenden Sie den TRIM-Mode.

01. Drücken Sie den [MODE]-Button gefolgt von [PAD 5] (TRIM).

Hierdurch schalten Sie in den TRIM-Mode, in dem Sie Samples bearbeiten können.

02. Wählen Sie in der oberen Zeile mit dem [DATA]-Rad das Sample aus, das Sie bearbeiten möchten.

03. Gehen Sie ins 'St (start)'-Feld und justieren Sie den Anfang.

Sie können den Start-Punkt mit dem [DATA]-Rad oder mit dem Q1-Schieberegler verändern.

Stellen Sie den Punkt so ein, dass beim Anschlagen des Pads der erste Beat der Phrase abgespielt wird. Sie können den Sound überprüfen, indem Sie eines der Pads 1 – 12 anschlagen.

Hinweis: Wenn Sie den Start-Punkt zu früh setzen, kann es zwischen dem Anschlagen des Pads und der Wiedergabe des ersten Beats zu einer Verzögerung kommen. Wenn Sie den Start-Punkt zu spät setzen, fehlt möglicherweise der erste Beat.

04. Gehen Sie ins 'End'-Feld und justieren Sie das Ende.

Sie können den End-Punkt mit dem [DATA]-Rad oder mit dem Q2-Schieberegler verändern.

Tip: Wenn Sie auf der TRIM-Seite [PAD 13] gedrückt halten, spielt die MPC5000 das Sample wiederholt von Anfang bis Ende durch (Loop-Wiedergabe). Verwenden Sie diese Funktion, um sich zu vergewissern, dass Sie Start- und End-Punkt richtig gesetzt haben. Wenn diese Punkte nicht richtig gewählt wurden, passt die Phrase nicht zum Takt und läuft aus dem Rhythmus.

Hinweis: Wenn Sie den End-Punkt zu früh setzen, endet die Wiedergabe eventuell vor dem Ende der Phrase. Wenn Sie den Endpunkt zu spät setzen, enthält die Wiedergabe am Ende der Phrase möglicherweise unnötiges Rauschen oder Pausen.

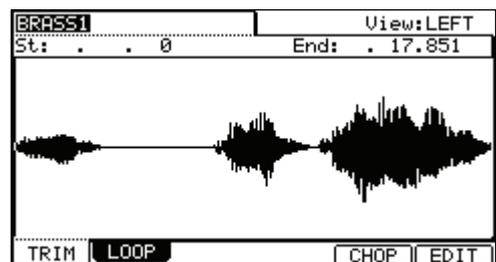

■ Aufnehmen in eine Sequence

Um die Phrase mit der Sequence-Funktion zu loopen, gehen Sie wie folgt vor:

01. Rufen Sie mit dem [MAIN]-Button die MAIN-Seite auf.
02. Wählen Sie im 'Sequence'-Feld eine Sequence mit der Bezeichnung 'unused' aus.
03. Rufen Sie den 'Track'-Parameter auf und wählen Sie einen Track mit der Bezeichnung 'unused'.
04. Rufen Sie im 'Program'-Feld das Programm auf, dem Sie das aufgenommene Sample zugeordnet haben.
Sie können die Sequence in Echtzeit aufnehmen, indem Sie den [REC]-Button gedrückt halten und auf den [PLAY START]-Button drücken. In unserem Beispiel werden wir über Step Recording ein Event im STEP EDIT-Mode eingeben, um die Phrase am Beginn der Sequence abzuspielen.
05. Drücken Sie auf [MODE] gefolgt von [PAD 13] (STEP EDIT).
Die STEP EDIT-Seite erscheint wie abgebildet.
06. Gehen Sie ins Feld 'NOW' und drehen Sie das [DATA]-Rad auf '001.01.000'.
07. Drücken Sie den [OVER DUB]-Button.
Die LED des Buttons leuchtet auf und zeigt Ihnen damit, dass Sie sich im STEP EDIT-Mode befinden.
08. Schlagen Sie das Pad mit dem Phrase Sample an.
Das Event dieses Pads wird an der Stelle 001.01.000 eingefügt. Wenn Sie fälschlicherweise ein anderes Pad angeschlagen haben, rufen Sie die falsche Eingabe auf und drücken Sie auf [F4] (DELETE).
09. Drücken Sie auf den [STOP]-Button.
Hierdurch deaktivieren Sie den STEP EDIT-Mode.

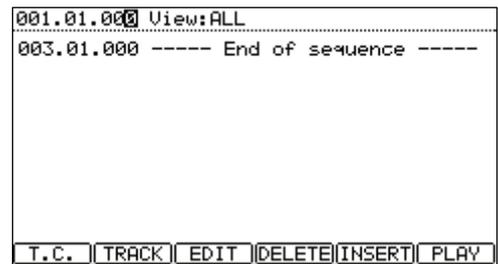

■ Anpassung der Taktzahl für Sample und Sequence

Eine neue Sequence ist in der Grundeinstellung auf 2 Takte eingestellt. Unproblematisch ist es deshalb, wenn die aufgenommene Phrase ebenfalls 2 Takte lang ist. Wenn die Taktzahl der Phrase aber von der der Sequence abweicht, müssen Sie die Taktzahl der Sequence entsprechend der Phrase anpassen.

01. Rufen Sie mit dem [MAIN]-Button die MAIN-Seite auf.
02. Rufen Sie die 'Bars'-Parameter auf.
03. Öffnen Sie mit dem [DATA]-Rad das CHANGE SEQUENCE LENGTH-Fenster.
04. Stellen Sie im 'New Length'-Feld die Taktzahl ein und drücken Sie den [F5] (DO IT)-Button.

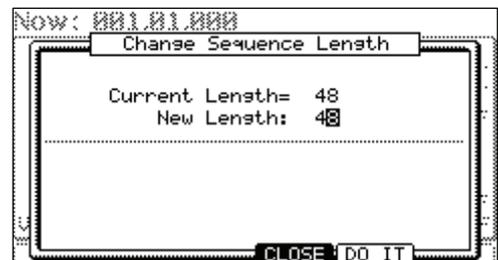

■ Anpassung des Tempos von Sample und Sequence

Zuletzt müssen Sie das Tempo von Sample und Sequence anpassen.

01. Rufen Sie mit dem [MAIN]-Button die MAIN-Seite auf.
02. Um die Sequence abzuspielen, drücken Sie den [PLAY START]-Button.
03. Passen Sie im 'BPM'-Feld das Tempo der Sequence an.

Wenn das Ende der Phrase sich mit dem Anfang der nächsten Phrase überschneidet, müssen Sie das Tempo verlangsamen. Wenn zwischen den Phrasen eine Pause ist, müssen Sie das Tempo erhöhen. Sie können auch parallel zum Loop den [TAP TEMPO]-Button antippen, um eine ungefähre Zeiteinstellung vorzunehmen.

Tip: Die MPC5000 kann auch Patched Phrases erstellen, die dem Sequencer-Tempo folgen oder abstandsangepasst sind, ohne dass die Länge verändert würde. Sie kann auch Beats abtrennen und aufteilen und aus diesen abgetrennten Segmenten Programme erstellen. Lesen Sie hierzu unbedingt auch 'Kapitel 12: Ein Sample bearbeiten' in der Bedienungsanleitung.

Abspielen von Synth-Programmen

Neu an der MPC5000 sind virtuelle analoge (sogenannte 'Synth') Programme. Diese unterscheiden sich von Sampler-Programmen dadurch, dass sie keine vorher aufgenommenen Sounds verwenden, sondern dass die Sounds durch 'subtraktive Synthese' erzeugt werden. Diese Methode zur Klangerzeugung kann für die Erstellung einer breiten

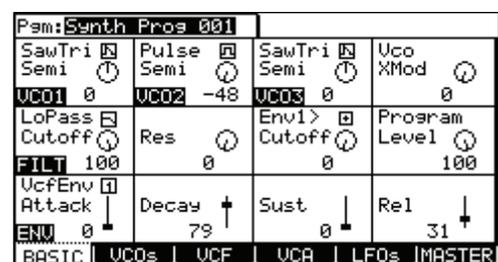

Palette von Sounds verwendet werden, von weichen pfeifenden Leads über gewaltige dröhnende Bässe bis zu satten, breiten Pads.

Um schnell auf ein Synth-Programm zuzugreifen, gehen Sie wie folgt vor:

01. Drücken Sie den [SYNTH]-Button.

Hierdurch rufen Sie die SYNTH-Seite auf.

Mit dem [SYNTH]-Button gelangen Sie zum ersten Synth-Track in Ihrer Sequence. Wenn keine Tracks mit Synth-Programmen definiert sind, wird automatisch ein neuer Track hinzugefügt.

02. Passen Sie die Synth-Parameter entsprechend an.

Das erste Display, das im SYNTH-Mode erscheint, ist die BASIC-Seite. Hier können die gebräuchlichsten Parameter angepasst werden.

Um die Parameter im Display zu ändern, können Sie die im Schaubild rechts abgebildeten entsprechenden Q-LINK-Regler verwenden. Die Verwendung der Q-Links ermöglicht es Ihnen, den gewünschten Sound wie auf einem wirklichen Analog-Synthesizer schnell einzustellen.

03. Verändern Sie die einzelnen Q-Link-Regler und schlagen Sie die Pads an.

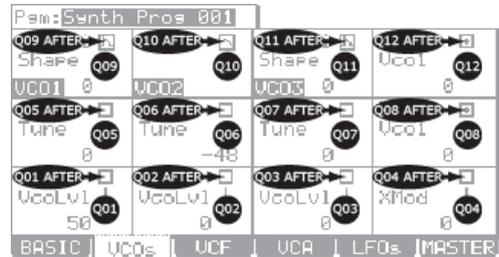

Hören Sie sich an, wie die jeweiligen Regler den Sound des Synth-Programms verändern. Einige verändern den Sound grundlegend, andere wirken subtiler. Im Umgang mit der Synth-Sektion kommt es vor allem aufs Ausprobieren an.

Bei der Benutzung der Q-Links und der BASIC-Seite werden Sie feststellen, dass Sie schnell und leicht neue Synth-Programme erstellen können. Über die VCO-, VCF-, VCA-, LFO- oder Master-Seiten kann der Synth aber noch sehr viel detaillierter angepasst werden, so dass Sie ihre Programme auf den gesuchten Sound feinabstimmen können. Weiterführende Informationen zum Umgang mit den Synth-Programmen finden Sie in Kapitel 13 der Bedienungsanleitung.

Aufnahmen auf die Festplatte

Eine weitere Neuerung, die die MPC5000 innerhalb der MPC-Familie auszeichnet, sind Aufnahmen auf die Festplatte. Über die [RECORD IN], [PHONO IN] oder [S/PDIF IN]-Buchsen auf der Rückseite Ihres MPC können Sie in Ihren Song zusätzliche Spieldaten aller Art (Vocals, Live-Gitarre, Live-Keyboards etc.) einspielen. Pro Song können bis zu acht Tracks aufgenommen werden.

Da diese Aufnahmen direkt auf die Festplatte gehen, wird kein RAM beansprucht, so dass der einzige Faktor, der den Umfang Ihrer Aufnahmen beschränkt, die Größe der Festplatte ist. Auf der Festplatte der MPC5000 können mehrere Stunden Sound aufgenommen werden. Sie können auch Effekte für Ihre Festplatten-Tracks benutzen, aufgezeichnete Sounds bearbeiten und mit Ihrem Song abmischen.

Im folgenden Beispiel zeigen wir Ihnen, wie Aufnahmen von einem CD-Player auf die Festplatte gemacht werden. Sie können aber natürlich je nachdem, was Sie aufnehmen wollen, auch andere Soundquellen wie Mixer, Mikrofone, Gitarren oder Keyboards anschließen.

01. Verbinden Sie den LINE OUT-Ausgang Ihres CD-Players mit dem PHONO IN-Eingang der MPC5000.
02. Vergewissern Sie sich, dass der [PHONO/LINE]-Schalter auf LINE eingestellt ist, um ein Übersteuern zu vermeiden, und dass der [INPUT SELECT]-Schalter auf der Vorderseite des Geräts auf [PHONO] eingestellt ist.
03. Drücken Sie auf [MODE] und [PAD16] (HD RECORD), um auf die HD REC-Seite zu gelangen.
04. Wählen Sie im 'Song'-Feld den Song, den sie um Festplatten-Tracks erweitern möchten.
05. Drücken Sie [F6] (DO IT).

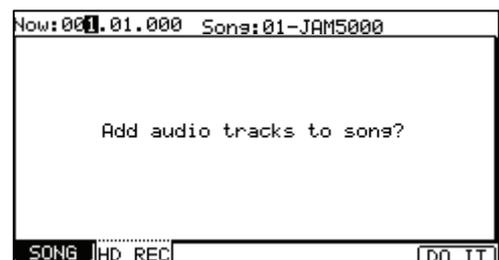

Hierdurch werden diesem Song Audio-Tracks hinzugefügt, und das rechts abgebildete Display erscheint.

06. Rufen Sie das 'Source'-Feld auf und wählen Sie die gewünschte Soundquelle.

In unserem Beispiel wählen wir 'ANALOG'.

07. Bestimmen Sie die Tracks, auf die die links- und rechtsseitigen Inputs aufgenommen werden sollen, indem Sie über die 'Rec In L/R'-Felder die entsprechenden Tracks auswählen.



In unserem Beispiel wählen wir die Tracks 1 und 2.

08. Schalten Sie die gewünschten Tracks des Songs bereit, indem Sie die Buttons [F5] (L ARM) und [F6] (R ARM) drücken.
09. Spielen Sie die gewünschte Soundquelle ab.
Stellen Sie den [REC GAIN]-Regler so ein, dass Sie den bestmöglichen Lautstärkepegel erreichen, ohne zu übersteuern oder Störgeräusche in Kauf nehmen zu müssen.
10. Drücken Sie auf [REC] und [PLAY START].
Dadurch beginnt die Aufnahme.
11. Nehmen Sie den Output des CD-Players zusammen mit Ihrem Song auf.
Drücken Sie den [STOP]-Button, um die Aufnahme zu beenden.

Weitere Informationen zu Aufnahmen auf die Festplatte finden Sie in Kapitel 8 der Bedienungsanleitung.

Speichern der Daten

Die Daten und Audiosignale, die Sie in die MPC5000 eingespeist haben, werden bei Ausschalten des Geräts gelöscht, wenn Sie diese nicht speichern. Wenn Sie Ihre Dateien behalten wollen, folgen Sie den Anweisungen in 'Kapitel 16: Speichern/Laden (auf Diskette)' der Bedienungsanleitung.

Andere hilfreiche Funktionen

In der MPC5000 stehen viele ausgefeilte und verblüffende Funktionen zur Verfügung, die Ihnen bei der Musikproduktion weiterhelfen.

■ **Arpeggiator**

Der Arpeggiator der MPC5000 ist eine starke neue Funktion, die es Ihnen erlaubt, ähnlich wie bei Note Repeat sich wiederholende Muster in perfektem Timing abzuspielen, indem Sie einfach eine oder mehrere Noten angeschlagen halten. Mit dieser ausgesprochen nützlichen Funktion können Sie extrem komplexe (oder repetitive) Passagen mit Leichtigkeit spielen.

Mehr hierzu in 'Kapitel 14: Arpeggiator' der Bedienungsanleitung.

■ **Effekte mit Tempo-Synchronisation**

Die MPC5000 hat vier Stereo-Effekt-Busse, die mit jeweils zwei verschiedenen Effekte besetzt sein können. Für die Stereo Outs stehen auch ein Masterkompressor und ein Equalizer zur Verfügung. Unter Effekttypen können die Parameter für Panning-Effekte und Verzögerungen mit dem Tempo der Sequence synchronisiert werden. Der LFO im jeweiligen Programm kann ebenfalls mit dem Tempo der Sequence synchronisiert werden.

Mehr hierzu in 'Kapitel 15: Effekte' der Bedienungsanleitung.

■ **Q-Link-Slider**

Mit dem Q-Link-Slider können Sie bestimmte Pad-Parameter (Filter, Tune etc.) mit einem Schieberegler steuern.

Mehr hierzu in 'Kapitel 17: Q-Link-Regler' der Bedienungsanleitung.

Diese Anleitung beschreibt lediglich die Grundlagen der Arbeit mit der MPC5000. Darüber hinaus besitzt die MPC5000 zahlreiche weitere Funktionen für Ihren Musikproduktionsprozess. Bitte lesen Sie deshalb die Bedienungsanleitung, um sich mit der Funktionsweise der MPC5000 im Detail vertraut zu machen.

Wir wünschen Ihnen viel Spaß mit der MPC5000!

GUIDA RAPIDA (ITALIANO)

INDICE

<i>INFORMAZIONI FONDAMENTALI</i>	54
1. <i>Tasto [MAIN]</i>	54
2. <i>Tasti funzione - [F1] - [F6]</i>	54
3. <i>Campi, rotella [DATA]</i>	55
4. <i>Cursore, tasti [CURSOR]</i>	55
5. <i>Tasto [MODE]</i>	55
6. <i>Tasto [WINDOW]</i>	55
<i>GUIDA PASSO PASSO DELL'MPC5000</i>	56
<i>RIPRODUZIONE DI UNA CANZONE DEMO</i>	56
<i>RIPRODUZIONE DI UN PROGRAMMA PREDEFINITO</i>	56
<i>REGISTRAZIONE DI UNA PRESTAZIONE CON I PAD</i>	57
<i>Cancellazione della prestazione su un pad specifico</i>	57
<i>RIPRODUZIONE DI NUMEROSE SEQUENZE IN SERIE</i>	57
<i>Selezionare le sequenze in tempo reale</i>	57
<i>Riproduzione delle sequenze nell'ordine selezionato</i>	58
<i>Uso del tasto NEXT SEQ.</i>	58
<i>REGISTRAZIONE DI UN CAMPIONE</i>	59
<i>Preparazione della registrazione</i>	59
<i>Avviare la registrazione</i>	59
<i>Assegnazione del suono registrato ad un pad</i>	60
<i>EFFETTUARE IL LOOP DI UN CAMPIONE DI FRASE</i>	61
<i>Impostazione dei punti di inizio/fine del campione</i>	61
<i>Registrare su una sequenza</i>	61
<i>Impostare lo stesso numero di battute per campione e sequenza</i>	62
<i>Impostare lo stesso tempo per campione e sequenza</i>	62
<i>RIPRODUZIONE DI PROGRAMMI SYNTH</i>	62
<i>REGISTRAZIONE SU HARD DISK</i>	63
<i>SALVARE</i>	64
<i>ALTRE FUNZIONI UTILI</i>	64
<i>Arpeggiatore</i>	64
<i>Effetti con Tempo Sync</i>	64
<i>Cursore Q-Link</i>	64

Informazioni fondamentali

Benvenuti alla Guida rapida del MUSIC PRODUCTION CENTER MPC5000. Questa Guida descriverà le funzioni fondamentali dell'MPC5000, che vi consentiranno di iniziare subito a usarlo. Per informazioni maggiormente dettagliate, si veda il Manuale di riferimento.

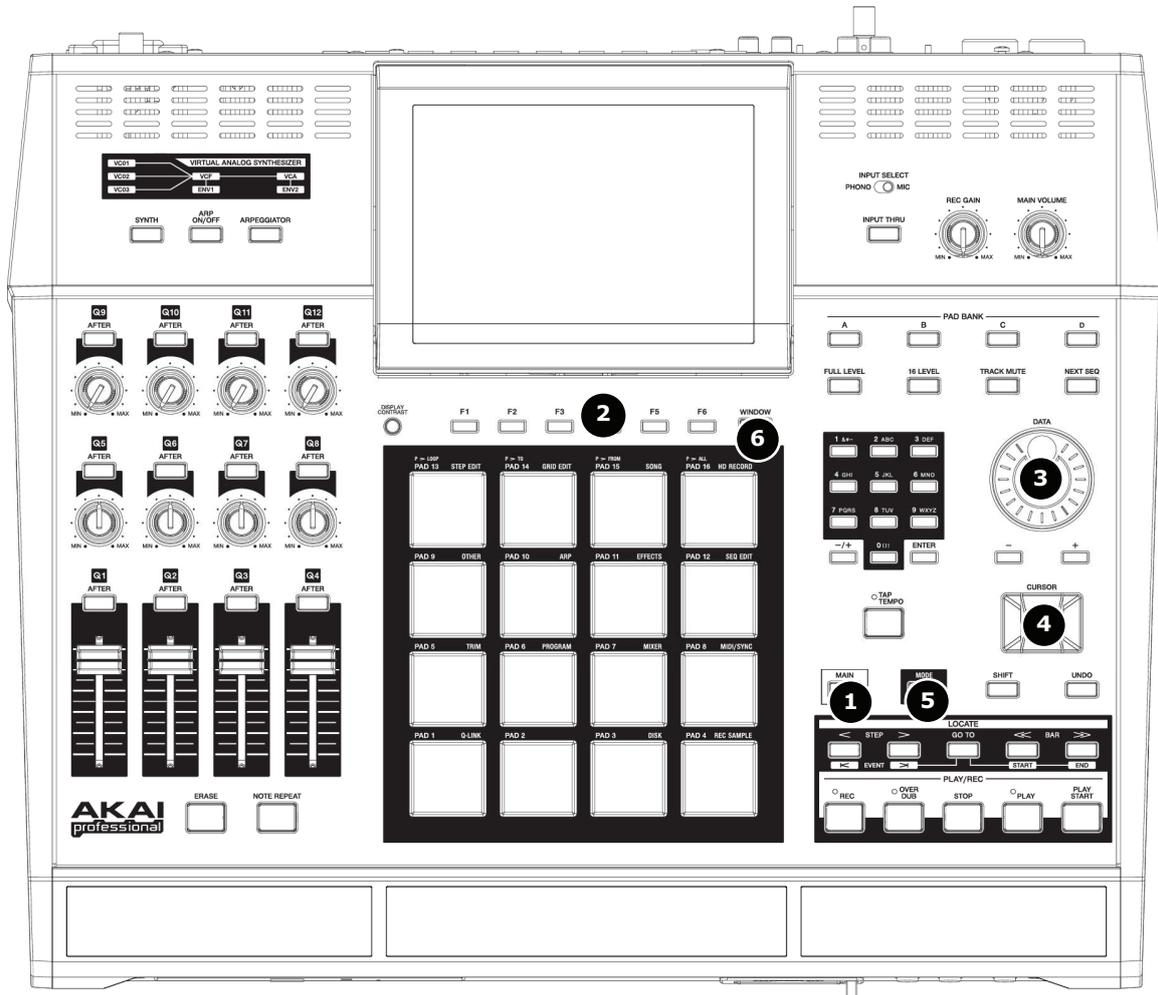

1. Tasto [MAIN]

La pressione di questo tasto porta alla schermata principale dell'MPC5000, dove vengono registrate e riprodotte le sequenze.

Now: 001.01.000	
Sequence: 01-(unused)	
BPM: 120.0	□
Time Sig: 4/4
Bars: 0	Loop: OFF

Track: 01-(unused)	
Program: OFF	
Type%: DRUM	Mute: OFF
Velocity%: 0	MIDI: OFF

T.C.	CLICK TR - TR + MUTE SOLO

2. Tasti funzione - [F1] - [F6]

Sotto allo schermo LCD (display a cristalli liquidi) sono allineati sei tasti (da [F1] a [F6]), che servono da tasti funzione. Questi tasti corrispondono a ciascuna delle sei funzioni illustrate a livello della parte inferiore dello schermo LCD. Le funzioni che ciascun tasto rappresenta cambieranno a seconda di quali opzioni vengono visualizzate sull'LCD.

3. Campi, rotella [DATA]

I punti in cui il cursore può essere situato sono chiamati "campi". Si possono modificare le impostazioni del campo selezionato girando la rotella [DATA].

4. Cursore, tasti [CURSOR]

La parte evidenziata sullo schermo è chiamata "cursore". Si può spostare il cursore sullo schermo servendosi dei quattro tasti [CURSOR] presenti sul pannello.

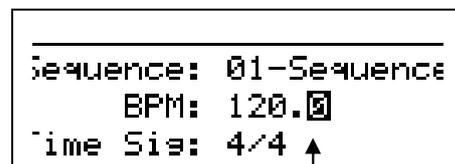

Cursore

5. Tasto [MODE]

Premendo il tasto [MODE] e battendo un pad, è possibile cambiare modalità. La modalità cui corrisponde un pad viene visualizzata al di sopra di ciascun pad.

6. Tasto [WINDOW]

La pressione del tasto [WINDOW] fa apparire una finestra per l'impostazione dettagliata del campo selezionato. Questa possibilità non è disponibile per tutti i campi. Nel caso in cui, per un campo specifico, fossero disponibili impostazioni dettagliate, il LED del tasto [WINDOW] sarà acceso.

Guida passo passo dell'MPC5000

L'MPC5000 è formato dal Voice Engine (motore voce), che comprende programmi basati sia su campionatura che su sintetizzatore (Sample e Synth), e dalla sezione del Sequenziatore, in cui vengono registrate le prestazioni, oltre che dai Pad, che vengono utilizzati per suonare.

Si registrano le prestazioni sul Sequenziatore, quindi si riproducono i suoni dei programmi Synth o Sample dal motore voce nelle sequenza registrate.

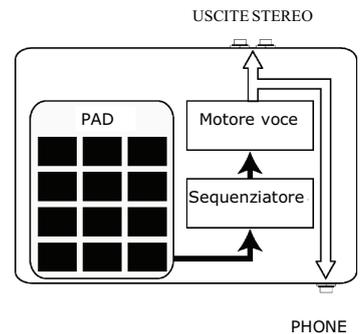

I dati relativi alla prestazione (dati MIDI) vengono inviati dai pad al sequenziatore e dal sequenziatore al motore voce, che riproduce il suono reale dai dati della prestazione stessa.

Riproduzione di una canzone Demo

L'MPC5000 presenta una canzone demo e un programma predefinito nella propria memoria interna e carica i dati automaticamente quando viene acceso l'apparecchio (funzione di caricamento automatico, Autoload). Per riprodurre una canzone Demo, procedere come segue:

01. Collegare le uscite stereo (STEREO OUTS) dell'MPC5000 al mixer.

Si possono anche collegare le cuffie a livello dei jack PHONE dell'MPC5000. Per maggiori informazioni circa il collegamento degli apparecchi, si veda la sezione "Uso dell'MPC5000 con dispositivi esterni" del Manuale di riferimento.

02. Accendere l'MPC5000.

Quando l'MPC5000 viene acceso, appare a display la schermata di avviamento; quindi i dati interni vengono caricati automaticamente. Dopo che sono stati caricati i dati, a display appare la pagina principale (MAIN).

03. Assicurarsi di aver selezionato '01-Demo Sequence' nel campo 'Sequence' (sequenza) e premere il tasto [PLAY START].

La pressione del tasto [PLAY START] avvia la riproduzione della canzone demo dall'inizio.

Per interrompere la riproduzione, premere il tasto [STOP].

Premendo il tasto [PLAY], l'MPC5000 avvia la riproduzione dal punto in cui è stata interrotta l'ultima volta.

Now: 001.01.000

Sequence:	01-Demo sequence
BPM:	88.0
Time Sig:	4/4
Bars:	2
Loop:	ON

Track:	01-Track 01
Program:	DJ-Hip_Set
Type:	DRUM
Velocity%:	100
Mute:	OFF
MIDI:	OFF
T.C. [CLICK] [TR -] [TR +] [MUTE] [SOLO]	

Una volta terminata la riproduzione della demo '01- Demo Sequence', provare a riprodurre un'altra canzone. Si può selezionare una canzone girando la rotella [DATA] nel campo 'Sequence'.

Riproduzione di un Programma predefinito

Adesso, proviamo a riprodurre un programma predefinito utilizzando i pad. Si può riprodurre il programma che è selezionato nel campo 'Program' nella schermata principale MAIN battendo i pad.

01. Portare il cursore nella posizione illustrata nell'immagine. Servirsi dell'apposito dispositivo per selezionare una sequenza (inutilizzata).

02. Quindi, servirsi dei pulsanti del cursore per selezionare il campo 'Program'.

03. Nel campo 'Program', scorrere con la rotella [DATA] per selezionare il programma che si desidera riprodurre.

Si può selezionare qualsiasi programma presente in memoria girando la rotella [DATA] nel campo 'Program'.

04. Battere un pad. L'MPC5000 riprodurrà suoni dal programma predefinito.

Si possono suonare fino a 64 pad passando dai rispettivi banchi, da A a D, ma i campioni non possono essere assegnati a tutti i pad.

Now: 001.01.000

Sequence:	01-Demo sequence
BPM:	88.0
Time Sig:	4/4
Bars:	2
Loop:	ON

Track:	01-Track 01
Program:	DJ-Hip_Set
Type:	DRUM
Velocity%:	100
Mute:	OFF
MIDI:	OFF
T.C. [CLICK] [TR -] [TR +] [MUTE] [SOLO]	

Registrazione di una prestazione con i pad

Per registrare una prestazione in una sequenza servendosi del programma interno predefinito, procedere come segue:

01. Premere il tasto [MAIN] per visualizzare la pagina principale, MAIN.
02. Nel campo 'Sequence', selezionare una sequenza in cui si desidera registrare la prestazione.
Per la registrazione di una prestazione si può selezionare qualsiasi sequenza; in questo caso, andrà selezionata una sequenza che appare 'unused' (inutilizzata).
03. Facendo scorrere il cursore fino al campo 'Track' (traccia), selezionare una traccia su cui si desidera registrare la prestazione.
I dati relativi alla prestazione verranno registrati su una traccia presente nella sequenza. Si può selezionare qualsiasi traccia, ma in questo caso selezionare '01-Track 01'.
04. Selezionare un programma che si desidera riprodurre.
Per maggiori dettagli sulla selezione dei programmi predefiniti, si veda "Riproduzione di un programma predefinito", alla pagina 3 della presente guida.
05. Tenere premuto il tasto [REC] e premere il tasto [PLAY START].
La registrazione avrà inizio dopo un conteggio di 4 battiti.
06. Suonare i pad al ritmo dei clic.
In via predefinita, la sequenza è impostata a 2 battute. Dopo aver registrato per 2 battute, l'MPC5000 inizierà a riprodurre la prestazione registrata dall'inizio. Passerà ora dalla modalità RECORD alla modalità OVERDUB. Il led OVERDUB si accende. In modalità OVERDUB, si possono ora aggiungere parti alla registrazione originale.
07. Si possono interrompere la sovraregistrazione (overdub) e la riproduzione premendo il tasto [STOP].
08. Premere il tasto [PLAY START] per riprodurre la prestazione registrata dall'inizio. Il tasto [PLAY] avvia la riproduzione dal punto attuale.
09. Nel caso in cui la prestazione non fosse di proprio gradimento, si possono cancellare i dati esistenti sulla traccia e avviare una nuova registrazione premendo i tasti [REC]+[PLAY START].
10. Per aggiungere ulteriori parti ai dati già registrati, premere il tasto [PLAY START] tenendo premuto il tasto [OVER DUB].
In questo modo viene riprodotta la prestazione attualmente registrata ed è possibile aggiungere la nuova prestazione battendo i pad.

■ Cancellazione della prestazione su un pad specifico

01. Iniziare premendo il tasto [PLAY START] tenendo premuto il tasto [OVER DUB].
02. Tenere premuto il tasto [ERASE] e battere il pad che si desidera cancellare. Premendo il pad al punto giusto, si possono cancellare battiti specifici del pad stesso dalla registrazione.

Selezionando un'altra sequenza nel campo 'Sequence', è possibile registrare un'altra prestazione separatamente. Riproducendo queste sequenze si può creare un'intera canzone.

Suggerimento: si può impostare la lunghezza della sequenza nel campo 'Bar', e il tempo nel campo 'Time Sig'. Per maggiori informazioni, si veda il "Capitolo 3: sequenziatore" del Manuale di riferimento.

Riproduzione di numerose sequenze in serie

Vi sono tre modi di riprodurre numerose sequenze in serie. Si possono selezionare le sequenze da riprodurre in tempo reale, oppure impostare l'ordine delle sequenze in modalità SONG.

■ Selezionare le sequenze in tempo reale

01. Nel campo 'Sequence' della pagina principale MAIN, selezionare la sequenza che si desidera riprodurre per prima.
02. Premere il tasto [PLAY START] per avviare la riproduzione della sequenza.
03. Selezionare il campo 'Sequence' durante la riproduzione e selezionare la sequenza successiva da riprodurre.

La selezione di una sequenza nel campo 'Sequence' durante la riproduzione modificherà il display come illustrato.

Dopo aver riprodotto la sequenza selezionata fino alla fine, l'MPC5000 inizierà a riprodurre la sequenza selezionata nel campo sequenza successivo. Ripetendo questa fase, si possono riprodurre numerose sequenze ininterrottamente.



■ Riproduzione delle sequenze nell'ordine selezionato

Per riprodurre le sequenze in un ordine predeterminato, servirsi della modalità SONG.

01. Premere il tasto [MODE] e quindi il [PAD 15] (SONG).

Questo farà aprire la pagina SONG, in cui è possibile impostare l'ordine delle sequenze da riprodurre.

02. Nel campo 'Song', scegliere una canzone il cui nome sia (unused).

03. Spostare il cursore su '(End of song)' (fine canzone) e selezionare la sequenza da riprodurre per prima servendosi della rotella [DATA].

Va notato che il nome della sequenza scelta è ora in Step 1, ed '(End of song)' è stata spostata sotto a Step 1.

04. Selezionare '(End of song)' e scegliere la sequenza che si desidera riprodurre in seguito.

Assegnare le sequenze nell'ordine desiderato ripetendo i passaggi 3 e 4.

05. Premere il tasto [PLAY START].

La sequenza assegnata verrà riprodotta nell'ordine selezionato.

Suggerimento: per maggiori informazioni circa la modalità SONG, si veda il "Capitolo 7: modalità Song" del Manuale di riferimento.

Step	Sequence	Reps	Tempo	Bars
1	01-Intro	1	120.0	25
2	02-Verse	1	120.0	48
3	03-Chorus	1	120.0	15
4	02-Verse	1	120.0	48
5	03-Chorus	1	120.0	15
6	04-Outro (end of song)	1	120.0	51

Now: 152.01.000 Song: 01-NEW 5000

SONG | HD REC | DELETE | INSERT

■ Uso del tasto NEXT SEQ

Si può selezionare una sequenza che si desidera riprodurre in seguito battendo i pad. Questo è utile nel caso di esibizioni dal vivo in cui si modifica la struttura di una canzone in tempo reale. Inoltre, si può verificare il rapporto tra le sequenze mentre si sta lavorando su una canzone con diverse sequenze brevi.

La pressione del tasto [NEXT SEQ] fa aprire la pagina "sequenza successiva".

L'elenco delle sequenze mostra le prime 8 lettere del nome della sequenza stessa. Le sequenze vengono visualizzate secondo la posizione dei pad; la sequenza 1 si trova a livello di quello inferiore sinistro, la 16 a livello di quello superiore destro.

È possibile visualizzare 16 pad per volta, cosa che permette di visualizzare da 1 a 64 sequenze cambiando i banchi dei pad.

01. Nel campo 'Sequence', selezionare la sequenza che si desidera riprodurre per prima.

02. Iniziare a riprodurre la sequenza.

03. Selezionare un'altra sequenza che si desidera riprodurre in seguito, servendosi di un pad.

Il numero e il nome della sequenza selezionata verranno visualizzati al di sotto dell'elenco delle sequenze come illustrato nell'immagine a destra. L'MPC5000 passerà alla sequenza successiva non appena avrà concluso la riproduzione della sequenza in corso.

Now: 001.04.750		S4: 01-Sequence 01			
S4 01-16 BANK A	S4: 13 Sequence	S4: 14 Sequence	S4: 15 Sequence	S4: 16 Sequence	
	S4: 09 Sequence	S4: 10 Sequence	S4: 11 Sequence	S4: 12 Sequence	
	S4: 05 Sequence	S4: 06 Sequence	S4: 07 Sequence	S4: 08 Sequence	
	S4: 01 Sequence	S4: 02 Sequence	S4: 03 Sequence	S4: 04 Sequence	

07-Sequence 07 | SUDDEN | HOLD | CLEAR

Suggerimento: per maggiori informazioni circa la modalità NEXT SEQUENCE (sequenza successiva), si veda il "Capitolo 9: funzioni di un pad" del Manuale di riferimento.

Registrazione di un campione

In questo paragrafo si impara a registrare nell'MPC e a riprodurre i suoni registrati con i pad. Quello che segue è come si registra un segnale analogico proveniente da un lettore CD collegato all'INGRESSO posto a livello del pannello posteriore dell'MPC5000.

L'esempio dato di seguito descrive la registrazione effettuata utilizzando un lettore CD come sorgente. Tuttavia, l'MPC5000 è in grado di registrare da qualsiasi fonte sonora, inclusi microfoni, mixer, computer, lettori minidisk e altri, purché siano collegati all'MPC5000 tramite la sua combinazione di ingressi MIC/1/4", i suoi ingressi digitali S/PDIF o i suoi ingressi PHONO/LINE.

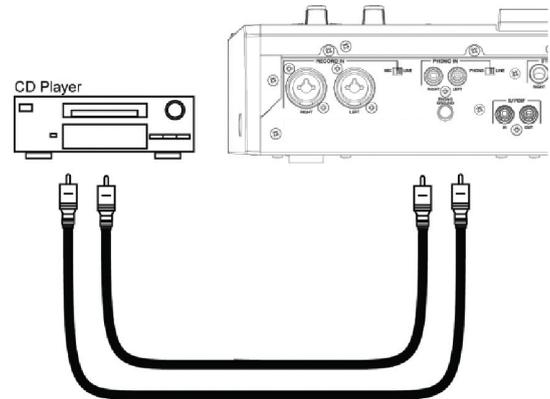

Preparazione della registrazione

- Collegare l'uscita di linea LINE OUT del lettore CD all'ingresso PHONO IN dell'MPC5000.
- Assicurarsi che l'interruttore [PHONO/LINE] sia impostato su LINE (linea) per evitare il fenomeno del clipping e che l'interruttore [INPUT SELECT] posto sul pannello anteriore sia impostato su [PHONO].
- Premere il tasto [MODE] e quindi [PAD 4] (RECORD).
Questo farà aprire la pagina RECORD.
- Riprodurre il CD. Verificare il misuratore su schermo e regolare il livello di registrazione servendosi della manopola [REC GAIN].
Importante: se il misuratore si trova eccessivamente a destra, il suono sarà distorto, ma se il livello del suono è eccessivamente basso il campione presenterà molto rumore. Impostare il livello il più alto possibile, ma senza raggiungere il margine destro.

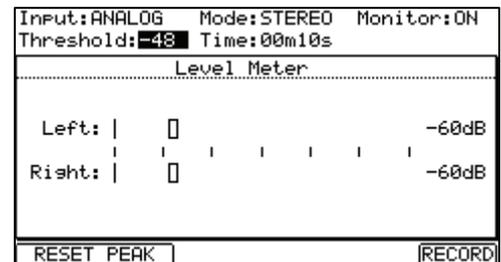

Avviare la registrazione

- Impostare il lettore CD in modo che riproduca il suono desiderato.
- Premere [F6] (RECORD) per iniziare a registrare.
L'MPC5000 si troverà in modalità Record Enable e attenderà un segnale in ingresso. Avvierà la registrazione quando il lettore CD inizia a riprodurre e viene registrata una soglia di segnale audio.
Premendo il tasto [CANCEL] si esce dalla modalità Record Enable e si azzerà l'MPC5000. Premendo [F6] (RECORD) una seconda volta verrà avviata la registrazione senza attendere input.
Nota bene: se si preme il tasto [F6] (RECORD) mentre il suono viene riprodotto, l'MPC5000 avvierà la registrazione subito dopo che è stato premuto il tasto [F6] (RECORD).

- Premere [PLAY] sul lettore CD per avviare la riproduzione della sorgente.
L'MPC5000 avvierà la registrazione automaticamente quando il lettore CD inizia la riproduzione e la schermata cambierà come illustrato.
Se il livello di registrazione è eccessivamente basso, l'MPC5000 non registrerà l'audio in ingresso e potrebbe non avviare la registrazione quando si riproduce il CD. In questo caso, tornare al passaggio 4 e impostare nuovamente il livello servendosi della manopola [REC GAIN].

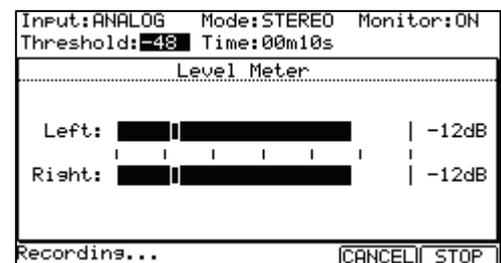

- Premere il tasto [F6] (STOP) per terminare la registrazione.
Se non viene premuto [F6] (STOP), l'MPC5000 interromperà la registrazione quando viene raggiunto il tempo massimo di registrazione impostato nel campo 'Time' oppure quando la sua RAM è piena.
- Quando l'MPC5000 termina la registrazione, appare la schermata illustrata a destra.
- Verificare il campione registrato premendo il tasto [F4] (PLAY).
Premendo il tasto [F4] (PLAY) si può riprodurre il campione registrato fino a quando non viene rilasciata la pressione dal tasto. Se la registrazione non è come voluto, è possibile cancellarla premendo il tasto [F2] (RETRY).



■ Assegnazione del suono registrato ad un pad

01. Selezionare il campo 'Assign to pad' (assegna al pad) con il cursore e scorrere con la rotella [DATA]. Si può inoltre selezionare un pad battendolo direttamente.

Il numero di tale pad verrà visualizzato a display nel campo Assign to pad.

02. Premere il tasto [F5] (KEEP).

Questo fa chiudere la schermata e tornare alla pagina di registrazione RECORD.

Ora è possibile riprodurre il campione registrato con i pad. Battere il pad selezionato nel passaggio 1 per assicurarsi che il suono registrato venga riprodotto.

Suggerimento: i campioni verranno assegnati ai pad del programma che viene selezionato nel campo 'Program' della pagina principale MAIN. Per assegnare i campioni ad un nuovo programma, è necessario creare un nuovo programma nella modalità PROGRAM e selezionarlo nel campo 'Program' della pagina principale MAIN in anticipo. Per maggiori informazioni circa la creazione di un nuovo programma, fare riferimento al paragrafo "Creare un programma campione" del Manuale di riferimento.

Suggerimento: è possibile riprodurre solo una parte specifica del campione impostando i punti di inizio/fine. Per maggiori informazioni, fare riferimento al paragrafo "Impostazione del loop" del Manuale di riferimento.

Suggerimento: è possibile modificare il campione assegnato o impostare il metodo di riproduzione nella modalità PROGRAM. Per maggiori informazioni, fare riferimento al "Capitolo 13: programmi campione e synth" del Manuale di riferimento.

Effettuare il loop di un campione di frase

In questo paragrafo, si imparerà a creare una sequenza servendosi di un campione di frase. Per gestire il campione di frase con la funzione di sequenza bisogna impostare i punti di inizio/fine del campione e regolare il tempo della sequenza al tempo della frase.

Procedere come descritto nel paragrafo "Registrare un campione" a pagina 6 e registrare una frase campione. Per riprodurre il loop al ritmo, registrare in battute (1 battuta, 2 battute....).

Suggerimento: quando si registra una frase, avviare la registrazione un po' prima e interromperla un po' dopo la parte che si desidera utilizzare. In questo modo, si è certi di non tagliare parte dell'audio desiderato.

■ Impostazione dei punti di inizio/fine del campione

Per riprodurre il loop a ritmo, bisogna impostare i punti di inizio/fine in modo tale che solo la parte desiderata del campione venga riprodotta. Per impostare i punti di inizio/fine, servirsi della modalità TRIM.

01. Premere il tasto [MODE] e quindi [PAD 5] (TRIM).
Così facendo si passa in modalità TRIM, in cui è possibile modificare i campioni.
02. A livello della linea superiore, selezionare ciò che si desidera modificare servendosi della rotella [DATA].
03. Selezionare il campo 'St (start)' e impostare il punto di inizio.

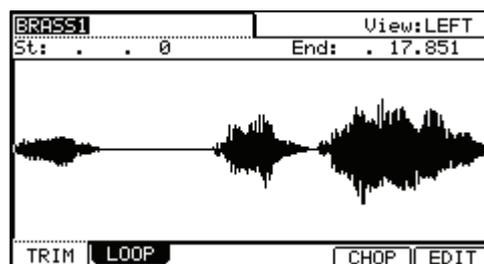

Si può modificare il punto di inizio servendosi della rotella [DATA] oppure spostando il cursore Q1.

Impostare questo punto in modo tale che il primo battito della frase venga riprodotto quando si batte il pad. Si può verificare il suono battendo uno qualsiasi dei pad da 1 a 12.

Nota bene: se si imposta il punto di inizio troppo presto, ci può volere del tempo prima che venga riprodotto il primo battito dopo che è stato battuto il pad. Se il punto di inizio viene impostato troppo tardi, il primo battito potrebbe mancare.

04. Selezionare il campo 'End' (fine) e impostare il punto finale.
Si può modificare il punto finale servendosi della rotella [DATA] oppure spostando il cursore Q2.

Suggerimento: tenendo premuto [PAD 13] quando ci si trova nella pagina TRIM, l'MPC5000 riprodurrà il campione dall'inizio alla fine ripetutamente (riproduzione a loop). Servirsi di questa funzione per assicurarsi di aver impostato i punti di inizio e finale correttamente. Se questi non sono stati impostati correttamente, la frase non verrà riprodotta al ritmo e suonerà fuori tempo.

Nota bene: se il punto finale è stato impostato troppo presto, la riproduzione può terminare prima della fine della frase. Se viene impostato troppo tardi, la riproduzione può presentare rumore o silenzio inutile alla fine della frase.

■ Registrare su una sequenza

Per effettuare il loop della frase con la funzione di sequenza, procedere come segue:

01. Premere il tasto [MAIN] per visualizzare la pagina MAIN.
02. Nel campo 'Sequence', selezionare una sequenza che appare 'unused' (inutilizzata).
03. Selezionare il parametro 'Track' e selezionare una traccia qualsiasi (inutilizzata).
04. Nel campo 'Program', selezionare il programma cui è stato assegnato il campione registrato.
Si può registrare la sequenza in tempo reale premendo il tasto [PLAY START] contemporaneamente al tasto [REC]. Agli scopi della presente guida passo passo, inseriremo un evento con il passo registrato in modalità STEP EDIT per riprodurre la frase all'inizio della sequenza.
05. Premere il tasto [MODE] e quindi [PAD 13] (STEP EDIT).
La pagina STEP EDIT verrà visualizzata come illustrato.
06. Selezionare il campo 'NOW' e girare la rotella [DATA] per selezionare '001.01.000'.
07. Premere il tasto [OVER DUB].
Il LED del tasto sarà acceso. Ciò indica che ci si trova in modalità STEP EDIT.
08. Battere il pad che contiene una frase campione.
L'evento di questo pad verrà inserito al livello di 001.01.000. Se viene battuto un pad diverso per errore, selezionare l'inserimento erroneo e premere [F4] (DELETE).
09. Premere il tasto [STOP].
Questo disattiva la modalità STEP EDIT.

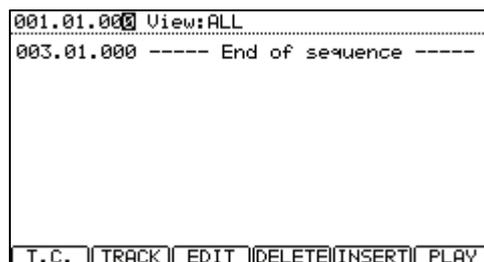

■ Impostare lo stesso numero di battute per campione e sequenza

Ogni nuova sequenza viene impostata in via predefinita a 2 battute. Se la frase registrata è a sua volta di 2 battute, non ci sono problemi. Tuttavia, se il numero di battute della frase è diverso da quello della sequenza, bisognerà regolare il numero di battute della sequenza affinché corrisponda a quello della frase.

01. Premere il tasto [MAIN] per visualizzare la pagina principale MAIN.
02. Selezionare il parametro 'Bars' (battute).
03. Scorrere con la rotella [DATA] per aprire la finestra CHANGE SEQUENCE LENGTH (modifica lunghezza sequenza).
04. Impostare il numero di battute nel campo 'New Length' (nuova lunghezza), e premere il tasto [F5] (DO IT).

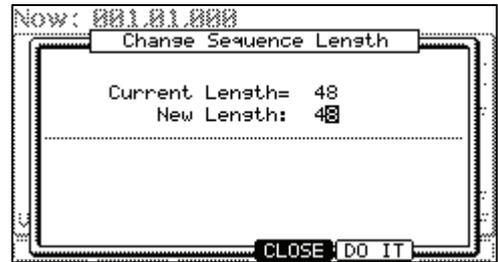

■ Impostare lo stesso tempo per campione e sequenza

Infine, bisogna impostare lo stesso tempo per il campione e la sequenza.

01. Premere [MAIN] per entrare nella pagina principale MAIN.
02. Premere il tasto [PLAY START] per riprodurre la sequenza.
03. Nel campo 'BPM', regolare il tempo della sequenza.

Se la fine della frase si sovrappone all'inizio di quella successiva, impostare un tempo più lento. Se è presente una parte di silenzio tra frasi, impostare il tempo più rapido. Si può anche battere il tasto [TAP TEMPO] a tempo con il loop per dare un tempo approssimativo.

Suggerimento: L'MPC5000 può anche creare frasi a patch, che possono seguire il tempo del sequenziatore o di cui si può regolare il pitch senza modificarne la lunghezza. Può anche tagliare e ridurre i beat e creare programmi a partire da questi pezzi di segmento. Leggere in merito il "Capitolo 12: modifica dei campioni" nel Manuale di riferimento.

Riproduzione di programmi Synth

La novità dell'MPC5000 sono i programmi virtuali analogici, o 'Synth'. Questi differiscono dai programmi campione per il fatto che, anziché utilizzare suoni preregistrati, il suono viene creato da un metodo chiamato "sintesi sottrattiva". Da introduzioni armoniose e fischianti a giganteschi bassi rimbombanti, per arrivare a pad ricchi e spaziosi, questo metodo può essere utilizzato per creare una vasta gamma di suoni.

Per avere rapido accesso ad un programma Synth, procedere come segue:

01. Premere il tasto [SYNTH].
Questo farà aprire la pagina SYNTH.
02. Impostare i parametri Synth come desiderato.

La prima schermata che viene visualizzata in modalità SYNTH è la pagina BASIC. Qui possono essere modificati i parametri più comuni.

Per modificare i parametri su schermo si possono utilizzare i comandi Q-LINK corrispondenti, come illustrato nell'immagine a destra. Servendosi dei Q-Link per effettuare le modifiche ai programmi Synth si può sintonizzare rapidamente il tono nel suono desiderato, proprio come avverrebbe con un vero sintetizzatore analogico.

03. Spostare ogni comando Q-Link e battere i pad.
Ascoltare come ogni comando modifica il suono del programma Synth. Alcuni modificano il suono radicalmente, altri sono più sottili. La chiave per la sezione Synth è la sperimentazione.

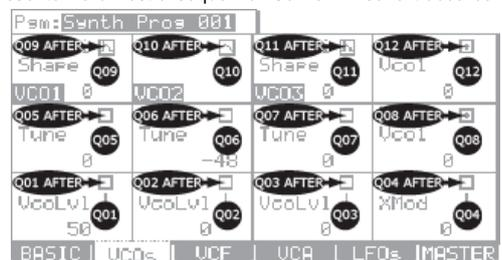
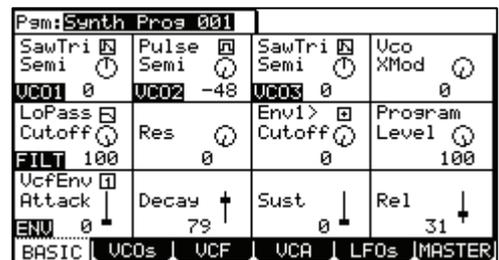

Servendosi dei Q-Link e della pagina BASIC, si scoprirà presto di essere in grado di generare rapidamente e con facilità nuovi programmi Synth. Il Synth può essere modificato decisamente in maggior dettaglio entrando nelle pagine VCO, VCF, VCA, LFO o Master, cosa che permette di affinare i propri programmi esattamente secondo il suono ricercato. Per maggiori informazioni sulla modifica approfondita dei programmi Synth, fare riferimento al Capitolo 13 del Manuale di riferimento.

Registrazione su Hard Disk

Un'altra funzione nuova della linea MPC e che è presente nell'MPC5000 è la registrazione su Hard disk. Servendosi dei jack [RECORD IN], [PHONO IN], o [S/PDIF IN] presenti sulla parte posteriore dell'MPC, si possono registrare esibizioni quali vocal, chitarra dal vivo, tastiere dal vivo, insomma, praticamente qualsiasi cosa vi venga in mente, nella vostra canzone. Per ogni canzone possono essere registrate fino a otto tracce.

Poiché questo audio viene registrato direttamente sull'Hard Drive, non viene impiegata RAM, dunque l'unico limite a quanto è possibile registrare è la dimensione dell'Hard Drive stesso. Sull'Hard Drive dell'MPC5000 possono essere registrate molte ore di suono. Possono anche essere applicati effetti alle tracce dell'hard disk, si può modificare l'audio registrato e lo si può mixare con la canzone per creare un prodotto finito.

Il seguente esempio illustra la registrazione da un lettore CD all'Hard Disk, ma può essere collegata qualsiasi sorgente quali mixer, microfoni, chitarre o tastiere, a seconda di quello che si desidera registrare.

01. Collegare l'uscita LINE OUT del lettore CD all'ingresso PHONO IN dell'MPC5000.
02. Assicurarsi che l'interruttore [PHONO/LINE] sia impostato su LINE per evitare il fenomeno del clipping, e che l'interruttore [INPUT SELECT] posto sul pannello anteriore sia impostato su [PHONO].
03. Premere [MODE] e [PAD16] (HD RECORD) per entrare nella pagina HD REC.
04. Selezionare una canzone che si desidera aggiungere alle tracce dell'Hard Disk nel campo 'Song' (canzone).
05. Premere [F6] (DO IT).

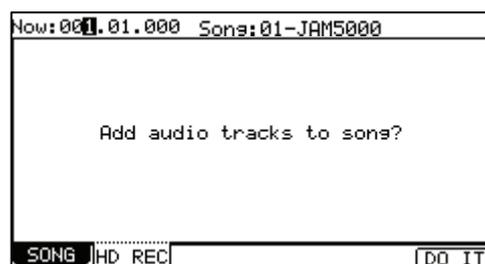

06. Questo aggiungerà tracce audio alla canzone attuale e lo schermo apparirà come illustrato sulla destra.
07. Selezionare il campo 'Source' e scegliere la sorgente d'ingresso desiderata.
Per il nostro esempio, sceglieremo 'ANALOG'.
08. Selezionare a quali tracce gli ingressi sinistro e destro devono essere registrati selezionando le rispettive tracce nei campi 'Rec In L/R'.



09. Per il nostro esempio, scegliamo le tracce 1 e 2.
10. Armare le tracce desiderate nella canzone premendo i tasti [F5] (L ARM) e [F6] (R ARM).
11. Riprodurre la sorgente che si desidera registrare.
Regolare la manopola [REG GAIN] per ottenere il miglior livello di volume possibile in assenza di clipping o distorsione.
12. Premere [REC] e [PLAY START].
Questo avvierà il processo di registrazione.
13. Registrare l'uscita del lettore CD con la propria canzone.
Premere il tasto [STOP] per interrompere la registrazione una volta finito.

Per maggiori informazioni circa la registrazione su Hard Disk, si veda il Capitolo 8 del Manuale di riferimento.

Salvare

I dati e l'audio che vengono inseriti nell'MPC5000 verranno cancellati al momento di spegnere l'apparecchio, a meno che non vengano salvati dall'utente. Se si desidera conservare i dati, procedere come descritto nel "Capitolo 16: salvare e caricare (modalità disco)" del Manuale di riferimento.

Altre funzioni utili

L'MPC5000 è dotato di molte funzioni eccitanti e intelligenti per la creazione di musica.

■ **Arpeggiatore**

L'arpeggiatore dell'MPC5000 è una nuova potente funzione che permette di riprodurre schemi ripetuti perfettamente a tempo, un po' come la funzione Note Repeat, semplicemente tenendo premute una o più note. Questa è una funzione molto utile in quanto consente di suonare passaggi musicali estremamente complessi (o ripetitivi) con facilità.

Vedi la sezione "Capitolo 14: arpeggiatore" del Manuale di riferimento.

■ **Effetti con Tempo Sync**

L'MPC5000 è dotato di quattro bus per effetti stereo, ognuno dei quali può presentare due effetti distinti. Inoltre, per le uscite stereo, sono disponibili un compressore master ed un EQ. In "Effect types" (tipi di effetto), è possibile sincronizzare parametri di effetti di panoramica e delay al tempo della sequenza. È inoltre possibile sincronizzare l'LFO in ciascun programma al tempo della sequenza.

Vedi la sezione "Capitolo 15: effetti" del Manuale di riferimento.

■ **Cursore Q-Link**

Con il cursore Q-Link si possono controllare i parametri dei pad quali filtro, tono e altri.

Vedi la sezione "Capitolo 17: controller Q-Link" del Manuale di riferimento.

Questo manuale descrive unicamente le funzioni fondamentali dell'MPC5000. L'MPC5000 è dotato di molte altre caratteristiche per la creazione della vostra musica. Leggere il Manuale di riferimento per imparare a fondo gli usi e le funzioni dell'MPC5000.

Buon divertimento con l'MPC5000!

AKAI
professional

WWW.AKAIPRO.COM