



Electronic Drum Kit

Quick Start Owner's Manual



BOX CONTENTS

SD-5 (5)	BD-6 (2)	iET01 (1)	Drum Stick (1)	iDM01 (1)	B1 (2) W:40cm ϕ :2cm	B2 (5) W:80cm ϕ :2cm	B3 (5) W:40cm ϕ :1cm	3.5mm Cable (7)
A1 (4)	A2 (2)	A3 (10)	C (4)	D (5)	E (5)	F (37)	G(1)	H (4)
1/4" to RCA (1)	MIDI CABLE (1)	HEADPHONES (1)						AC-DC Power (2)

Stand Assembly Instructions

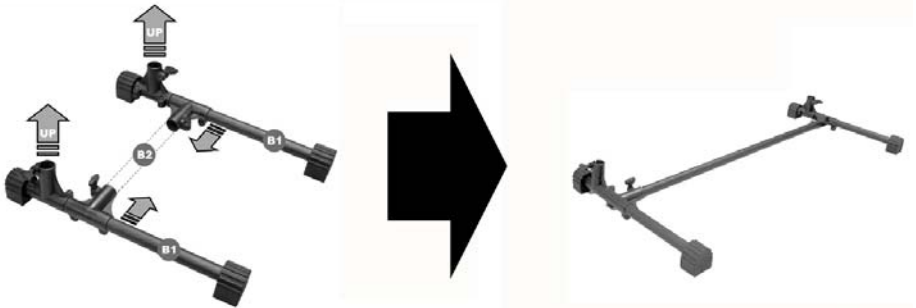

1. Install rubber feet (A1) to the end of each stand base bar (B1). The flat part of the rubber faces the floor. Install one horizontal bar (B2) to the preinstalled horizontal clamp (C) as shown in the picture.

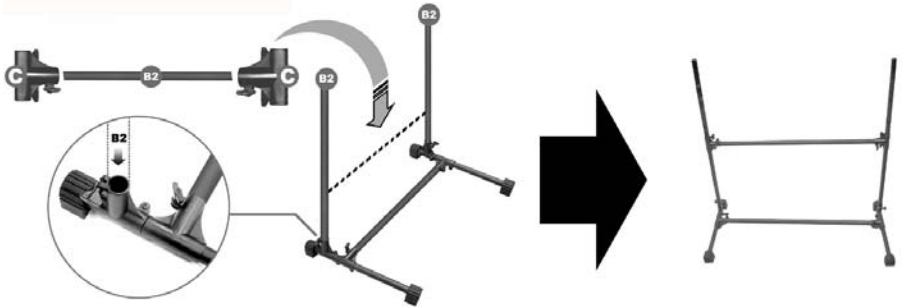

2. Insert two vertical bars (B2) to the remaining slots facing up as shown. Insert two clamps (C) to the ends of one horizontal bar (B2). Slide on the two vertical bars as shown.



3. Slide one clamp (D) down the left hand vertical bar which will be used for snare-drum pad. Slide one small bar (B3) into the clamp (D) as shown in the figure.

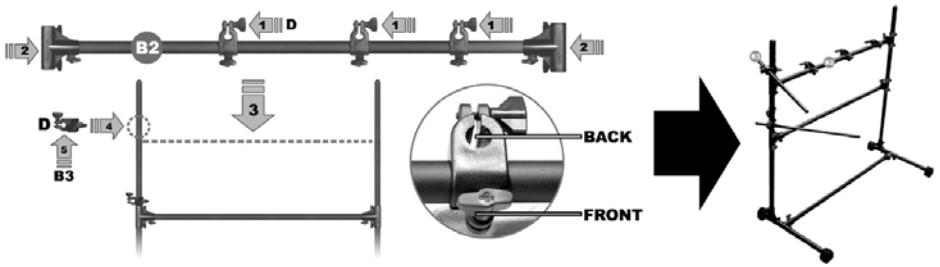

4. Insert three clamps (D) on to a horizontal bar (B2) and put two horizontal clamps (C) on the end. Slide the assembly onto the two vertical bars as shown. Now slide another clamp (D) down the left hand vertical bar which is going to be used for the HI-Hat. Then slide one small bar (B3) into the clamp (D) as shown.

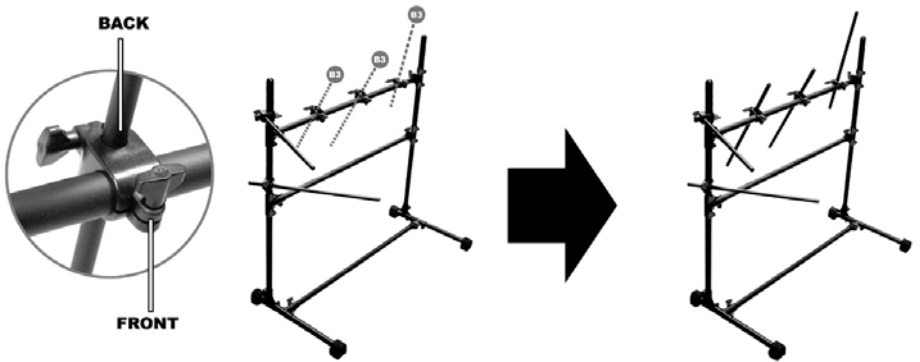

5. Insert three small bars (B3) in the remaining clamps (C) on the top horizontal bar.

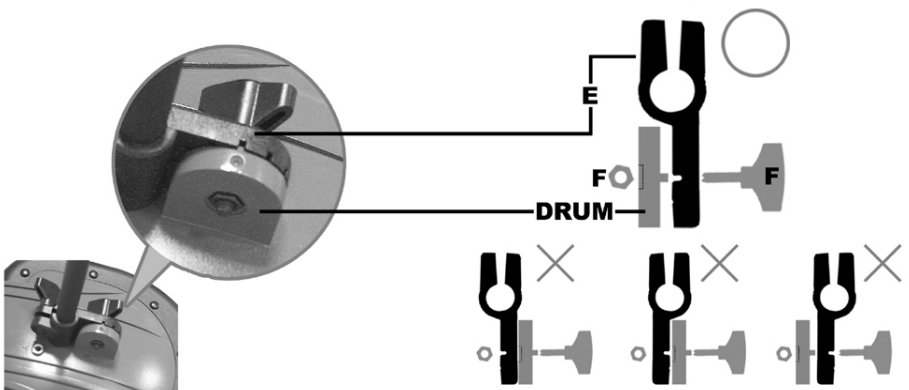

6. Attach five part (A3) to each of the five drum pads. Attach the bolt and nut (F) as shown.

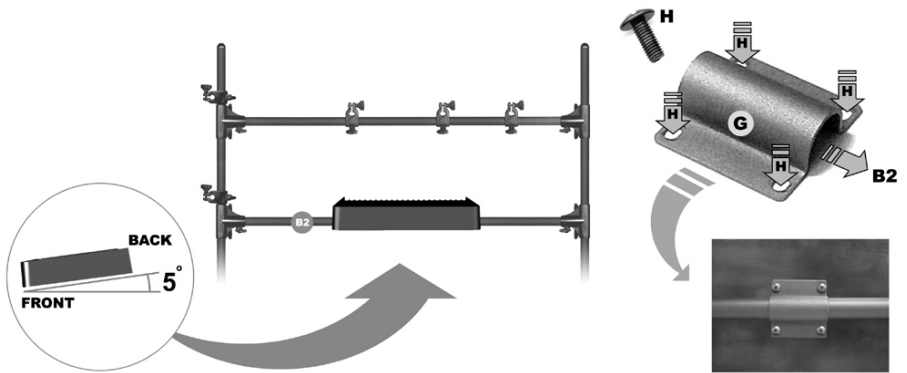

7. Attache the mounting bracket (G) to the back of the iET01 Trigger Box as shown in the figure. Attach to lower horizontal bar as shown in figure and angle accordingly. The iDM01 Drum Machine will rest on top of this.



8. This is how the finished assembly will look.
9. Attach the iDM01 Drum Machine on top of the iET01 Trigger Box using the velcro strips.

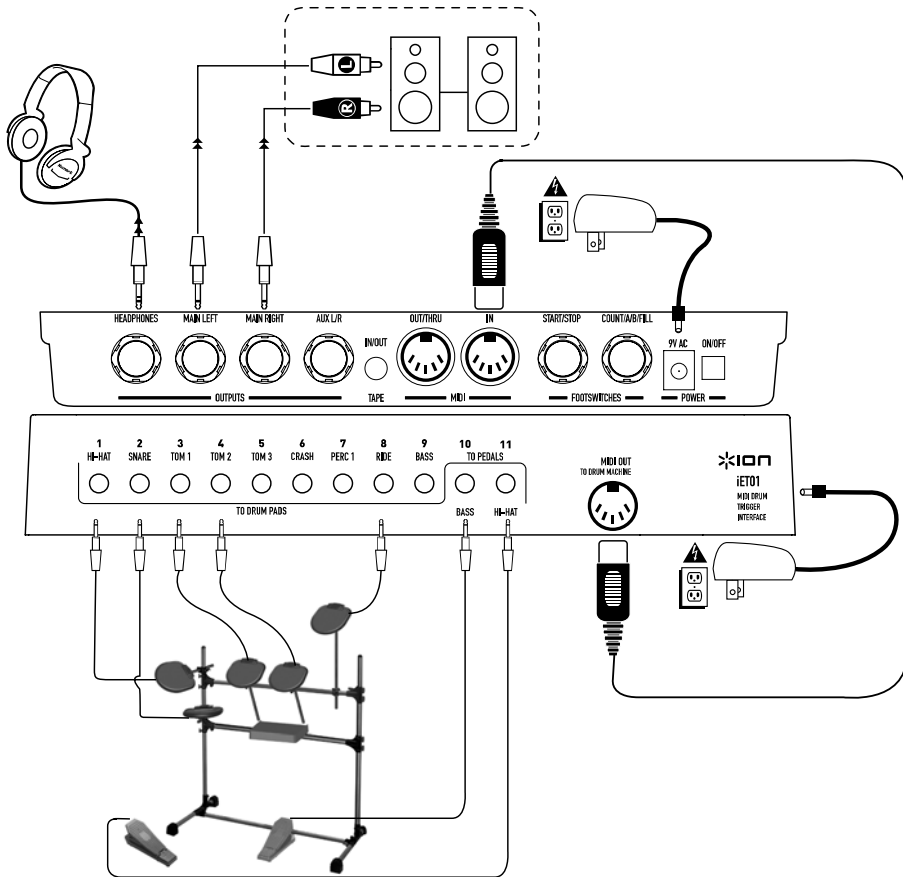

Quick Setup Guide

1. Make sure all items listed on the front of this guide are included in the box.
2. READ SAFETY INSTRUCTION BOOKLET BEFORE USING THE PRODUCT
3. Study this setup diagram.
4. Place drum set in an appropriate position for operation.
5. Make sure all speaker devices are turned off and all volume/faders are at "zero."
6. Connect all input sources as indicated in the diagram.
7. Connect the outputs to headphones, and/or powered amplifier stereo system.
8. Plug in both power adapters and other devices into AC power.
9. Switch everything on in the following order.
 - a. iET01 Drum Trigger Box.
 - b. iDM01 Drum Machine.
 - c. Any external speakers.
10. When turning off, always reverse this operation by.
 - a. Any external speakers.
 - b. iDM01 Drum Machine.
 - c. iET01 Drum Trigger Box.

NOTE: Speakers are NOT included. As shown in the above figure, the supplied RCA cable is used to connect to an external amplifier, mixer, or a home stereo systems.

Getting Started

This section will cover how to begin using your electronic drum kit. Be sure that your electronic drum kit setup matches the diagram shown in the Quick Setup Guide as previously shown.

- Be sure that both the IET01 Trigger Box and the iDM01 Drum Machine are both powered on.

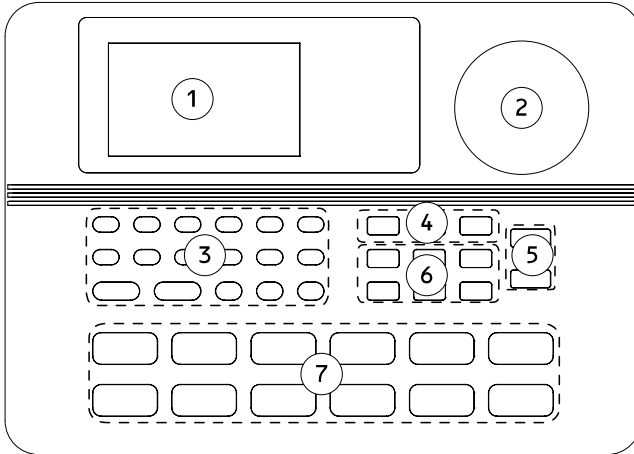

- I. While the unit is powered on, turn the volume up on the headphones half way. The volume control is (2) on the diagram.
- II. Striking the electronic drum pads with the included sticks should produce sounds in the headphones.
- III. To change the drum kit:
 - a. Press "DRUM SET" in section (6) as shown on the diagram.
 - b. The display (1) will show the current drumset number.
 - c. To change the sounds, press the up and down arrows in section (3).
- IV. To play along to preset patterns:
 - a. Press the "STOP" button in section (3) on the diagram.
 - b. Press the button labeled "PRESET/USER" listed in section (4). The display will then show the current preset ('Rock 1' by default).
 - c. Use the up and down arrows in section (3) to shuffle through the 50 different patters.
 - d. Press "PLAY" in section (3) to hear the preset pattern.
 - e. Tempo can be adjusted by the tempo up and down buttons in section (5) shown on the above diagram.
 - f. You can play along with the preset samples on the drum kit. To add a fill press the "FILL" button in section (3) while the sample is playing.
- V. To record a drum pattern:
 - a. Press the "PERFORM/COMPOSE" button in section (4) of the diagram until the display says "COMPOSE".
 - b. Press "PLAY" to start recording. You will hear a click sound corresponding to the tempo of the current pattern. The recording will continually loop through the pattern so that you may add drum parts one at a time.
 - c. You can enter drum beats by pressing the drum buttons in section (7) or by hitting the drum pads with the sticks.
 - d. Press "STOP" to stop the recording.
- VI. To reset the unit, erasing all stored values to return to the default modes, hold down "ERASE" and "PLAY" while powering the unit on.



Kit de Batería Electrónica

Manual de inicio rápido del usuario



CONTENIDO DE LA CAJA

Instrucciones del ensamblaje del soporte

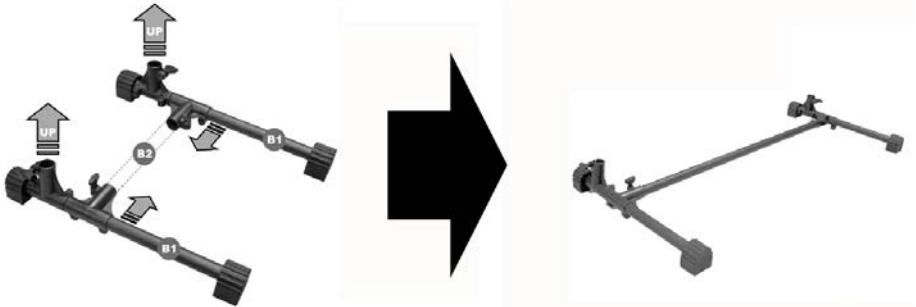

1. Instale las patas de goma (A1) al extremo de cada barra (B1) de la base del soporte. La parte plana de la goma va hacia el piso. Instale una barra horizontal (B2) en la abrazadera de fijación horizontal (C) preinstalada como se muestra en la foto.

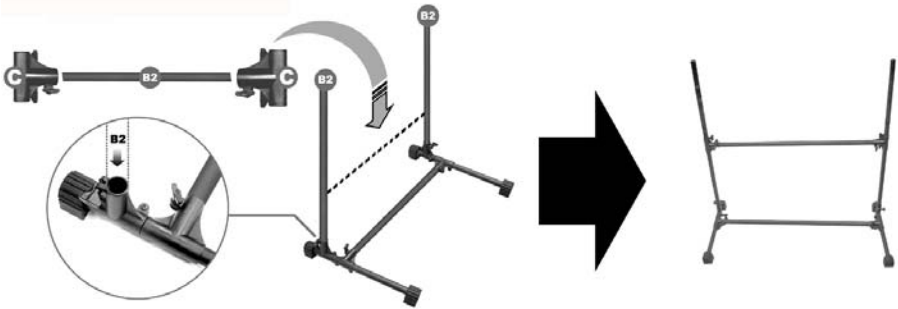

2. Inserte dos barras verticales (B2) en las ranuras restantes hacia arriba, como se muestra en la figura. Introduzca dos abrazaderas de fijación (C) en los extremos de una barra horizontal (B2). Deslice las dos barras verticales como se muestra en la figura.



3. Deslice una abrazadera de fijación (D) a lo largo de la barra vertical izquierda que será usada para el *pad* de la batería de *snare*. Deslice una barra pequeña (B3) en la abrazadera de fijación (D) como se muestra en la figura.

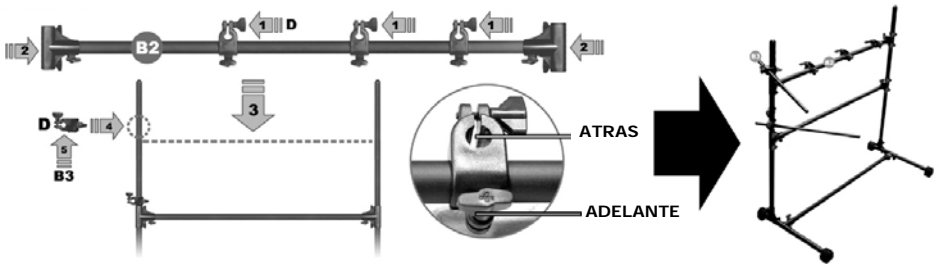

4. Inserte tres abrazaderas de fijación (D) en una barra horizontal (B2) y coloque dos abrazaderas horizontales (C) en el extremo. Deslice las dos barras verticales como se muestra en la figura. Ahora deslice otra abrazadera de fijación (D) hacia debajo de la barra vertical izquierda que será usada para el *Hi-Hat*. Luego, deslice una barra pequeña (B3) en la abrazadera de fijación (D) como se muestra en la figura.

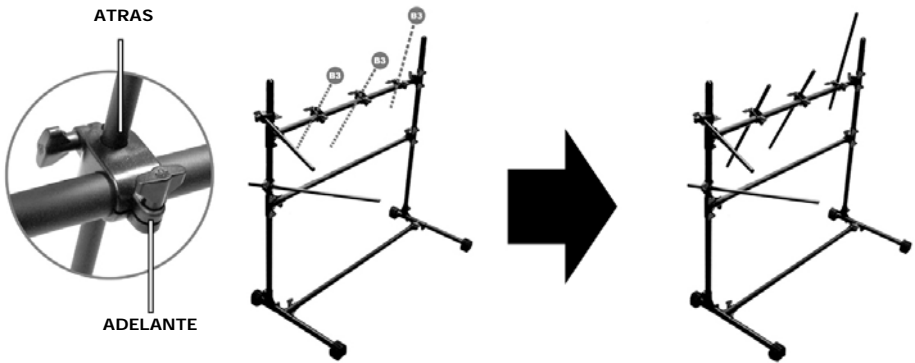

5. Inserte las tres barras pequeñas (B3) en las abrazaderas de fijación (C) restantes en la barra horizontal superior.

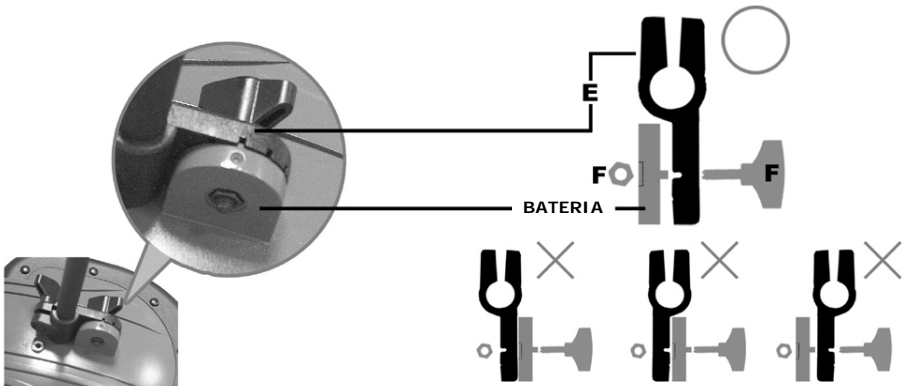

6. Fije las cinco partes (A3) a cada uno de los cinco pads de la batería. Fije el perno y la tuerca (F) como se muestra.

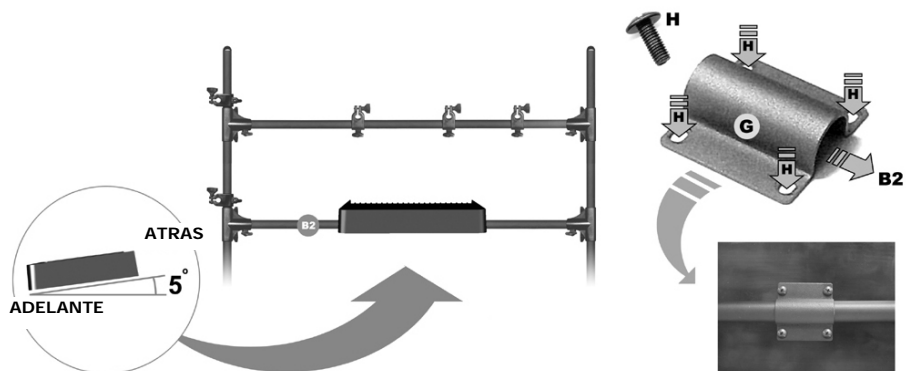

7. Fije la mediacña de montaje (G) a la parte posterior de la caja de disparo del IET01 como se muestra en la figura. Fijela a la barra horizontal inferior como se muestra en la figura e inclínela adecuadamente. La máquina de ritmos IDM01 se colocará sobre esto.



8. Ésta es la manera en que se verá el ensamblaje terminado.
 9. Fije la máquina de ritmos IDM01 en la parte superior de la caja de disparo IET01 usando los broches de velcro.

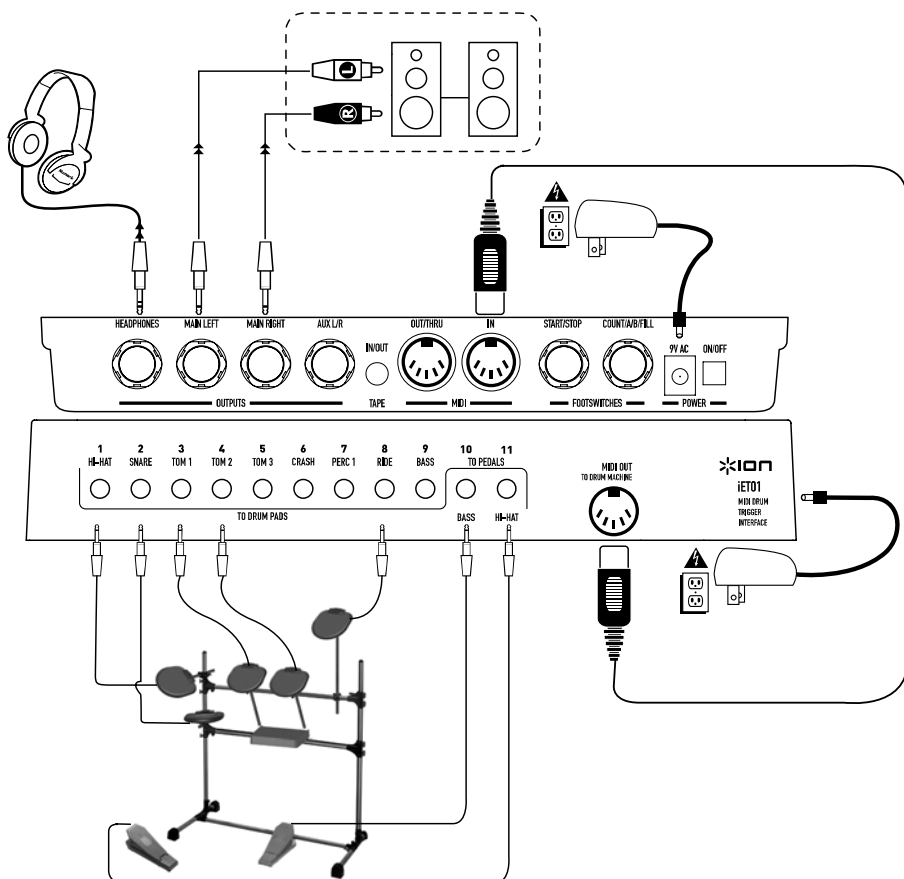

Guía de instalación rápida

1. Asegúrese de que todos los elementos incluidos al inicio de este manual estén en la caja.
2. LEA EL FOLLETO DE INSTRUCCIONES DE SEGURIDAD ANTES DE UTILIZAR EL PRODUCTO.
3. Estudie este diagrama de instalación.
4. Coloque la batería en una posición adecuada para su funcionamiento.
5. Asegúrese de que todos los dispositivos están apagados y de que todos los faders y controles de volumen estén en la posición «cero».
6. Conecte todas las fuentes de entrada como se indica en el diagrama.
7. Conecte las salidas a los auriculares y/o al sistema estéreo de amplificador alimentado.
8. Enchufe los adaptadores de potencia y otros dispositivos a la alimentación de corriente alterna.
9. Encienda todo en el siguiente orden:
 - d. Caja de disparo de batería iET01.
 - e. Máquina de ritmos iDMO1.
 - f. Los altavoces externos.
10. Al apagar, realice siempre esta operación en sentido inverso:
 - g. Los altavoces externos.
 - h. Máquina de ritmos iDMO1.
 - i. Caja de disparo de batería iET01.

NOTA: NO se incluyen los altavoces. Como se muestra en la figura de arriba, el cable RCA incluido se usa para conectar a un amplificador externo, mezclador o a sistemas estéreo.

Para Comenzar

Esta sección explica la manera a comenzar a usar su kit de batería electrónica. Asegúrese de que la instalación de su kit de batería electrónica concuerda con el diagrama que se muestra en la Guía de instalación rápida, que se mostró anteriormente.

- Asegúrese de que tanto la caja de disparo iETO1 como la máquina de ritmos IDMO1 estén encendidas.

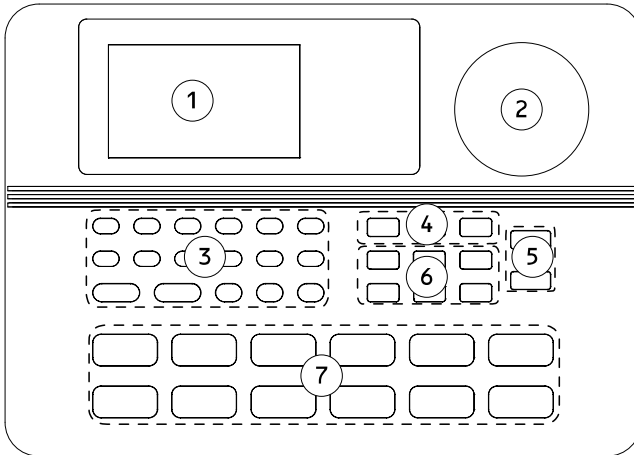

- I. Mientras está encendida la unidad, aumente el volumen de los auriculares hasta la mitad. El control del volumen es (2) en el diagrama.
- II. Al tocar los pads de la batería electrónica con las baquetas incluidas se deben producir sonidos en los auriculares.
- III. Para cambiar la batería:
 - a. Presione "DRUM SET" (conjunto de batería) en la sección (6) como se muestra en el diagrama.
 - b. El visualizador (1) mostrará el número actual del conjunto de batería.
 - c. Para cambiar los sonidos, presione las flechas de arriba y abajo en la sección (3).
- IV. Para tocar con los patrones predeterminados:
 - d. Presione el botón "STOP" (parar) en la sección (3) en del diagrama.
 - e. Presione el botón "PRESET/USER" (usuario/predeterminado) indicado en la sección (4). El visualizador mostrará entonces el valor predeterminado actual ("Rock 1" es el predeterminado).
 - f. Use las flechas de arriba y abajo en la sección (3) para visualizar los 50 patrones diferentes.
 - g. Presione "PLAY" en la sección (3) para escuchar el patrón predeterminado.
 - h. Se puede ajustar el tempo con los botones de arriba/abajo de tempo de la sección (5) que se muestra en el diagrama de arriba.
 - i. Puede tocar con las muestras predeterminadas en el kit de la batería. Para añadir un llenado presione el botón "FILL" en la sección (3) mientras la muestra se está reproduciendo.
- V. Para grabar un patrón de batería:
 - j. Presione el botón "PERFORM/COMPOSE" (tocar/componer) de la sección (4) del diagrama hasta que el visualizador indique "COMPOSE".
 - k. Presione PLAY para comenzar a grabar. Escuchará un "clic" que le corresponde al tempo del patrón actual. La grabación se reproducirá de manera continua a lo largo del patrón para que pueda añadir partes de batería una por una.
 - l. Puede entrar ritmos de batería presionando los botones de la batería en la sección (7) o golpeando los pads de la batería con las baquetas.
 - m. Presione "STOP" para parar la grabación.
- VI. Para resetear la unidad y borrar todos los valores almacenados a fin de volver a los modos predeterminados, mantenga presionados "ERASE" (borrar) y "PLAY" mientras enciende la unidad.



Ensemble de batterie électronique

Guide d'utilisation simplifié



CONTENU DE LA BOÎTE

	SD-5 (5)		BD-6 (2)		iET01 (1)		B1 (2)		B2 (5)		B3 (5)		3.5mm Cable (7)
	A1 (4)		A2 (2)		A3 (10)		C (4)		D (5)		E (5)		F (37)
	1/4" to RCA (1)		CABLE MIDI (1)		CASQUE D' ECOUTE		G (1)		H (4)		ALIMENTATION CA/VAC		

Guide d'assemblage pour support

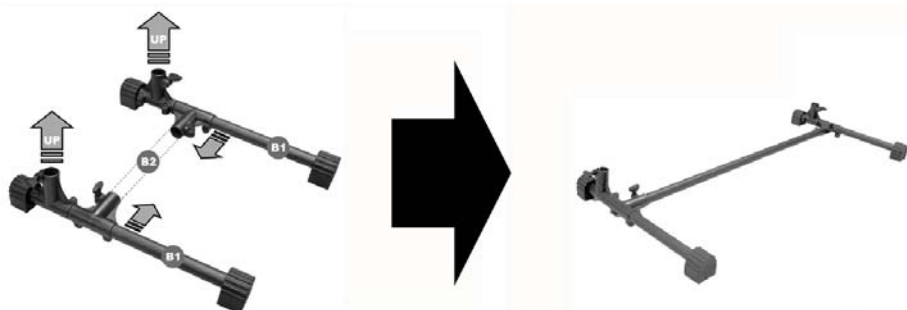

1. Fixez les pieds en caoutchouc (A1) sur l'extrémité des barres (B1) à la base du support. Le côté plat du pied en caoutchouc face au plancher. Fixez une barre horizontale (B2) dans la fixation horizontale préinstallée (C), tel qu'illustré.

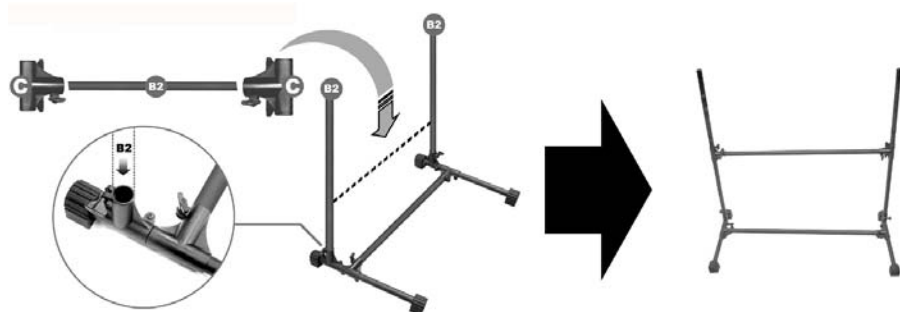

2. Insérez deux barres verticales (B2) dans l'emplacement prévu sur les fixations, tel qu'indiqué. Insérez deux bagues à angle droit (C) aux extrémités d'une barre horizontale (B2). Insérez et faites glisser les bagues sur les deux barres verticales, tel qu'illustré.

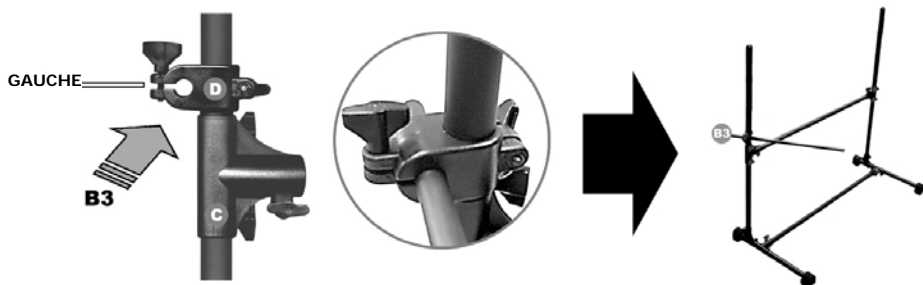

3. Faites glisser une bague de fixation (D) le long de la barre verticale gauche qui servira pour le pad de la caisse claire. Faites glisser une petite barre (B3) dans la bague (D), tel qu'illustré.

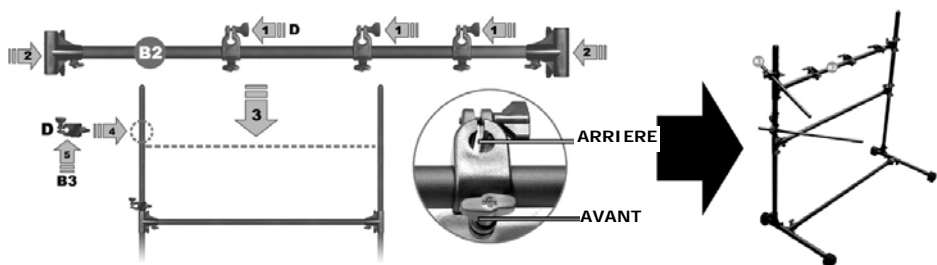

4. Insérez trois bagues de fixation (D) sur une barre horizontale (B2) et fixez deux bagues à angle droit (C) aux extrémités. Faites glisser l'assemblage sur les deux barres verticales, tel qu'illustré. Faites glisser ensuite une autre bague de fixation (D) le long de la barre verticale gauche qui servira pour le pad de charleston. Faites glisser ensuite une petite barre (B3) dans la bague de fixation (D), tel qu'illustré.

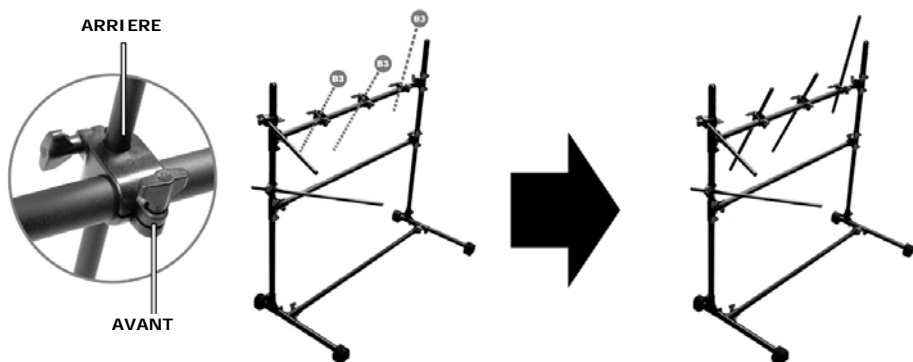

5. Insérez trois petites barres (B3) dans les bagues de fixation restantes (C) de la barre horizontale supérieure.

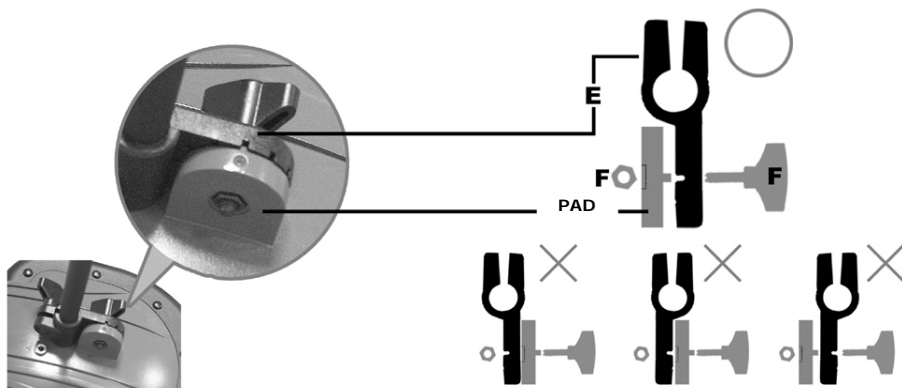

6. Fixez une bague à cinq éléments (A3) à chacun des cinq pads. Fixez l'écrou et le verrou (F) tel qu'indiqué.

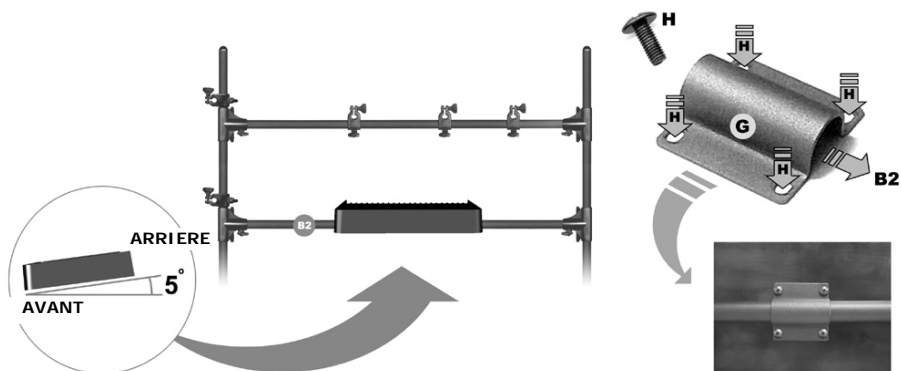

7. Fixez le support de montage (G) à l'arrière du module de déclenchement (Trigger Box) IET01 tel qu'illustré. Fixez à la barre horizontale inférieure et formez un angle de 5° tel qu'indiqué dans l'illustration. La boîte à rythmes IDM01 doit reposer sur ce module.



8. Voici à quoi ressemble le support une fois assemblé.
 9. Fixez la boîte à rythmes IDM01 sur le module de déclenchement (Trigger Box) IET01 à l'aide des bandes velcro.

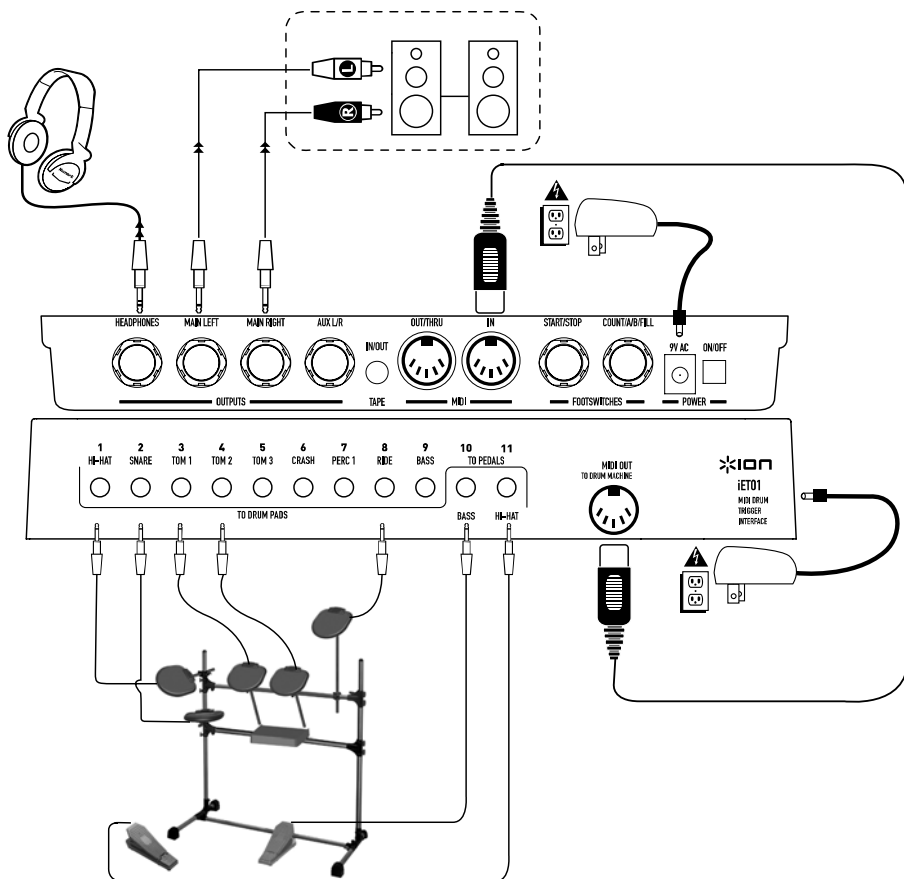

Guide d'installation rapide

1. Assurez-vous que tous les articles énumérés sur la page couverture de ce guide sont inclus dans la boîte.
2. **VEUILLEZ LIRE LE LIVRET DES CONSIGNES DE SÉCURITÉ AVANT D'UTILISER LE PRODUIT.**
3. Examinez bien le schéma d'installation.
4. Placez l'ensemble de batterie en position de fonctionnement.
5. Assurez-vous que tous les haut-parleurs sont hors tension et que le volume et tous les atténuateurs sont réglés à « zéro ».
6. Branchez toutes les sources tel qu'indiqué sur le schéma.
7. Reliez les sorties aux casque d'écoute et/ou au système d'amplificateurs de puissance stéréo.
8. Branchez les deux adaptateurs de courant et les autres appareils dans une prise d'alimentation CA.
9. Mettre tous les appareils sous tension dans l'ordre suivant :
 - j. Module de déclenchement (Trigger Box) iET01.
 - k. Boîte à rythme iDMO1.
 - l. Tous haut-parleurs externes.
10. Pour mettre hors tension, toujours inverser l'opération :
 - m. Tous haut-parleurs externes.
 - n. Boîte à rythme iDMO1.
 - o. Module de déclenchement (Trigger Box) iET01.

NOTE : Les haut-parleurs NE SONT PAS inclus. Tel qu'illustré dans le schéma ci-dessus, le câble RCA fourni est utilisé pour brancher un amplificateur externe, une console de mixage ou un système stéréo.

Guide de démarrage

Cette section couvre la mise en marche de votre batterie électronique. Veuillez vous assurer que l'installation de votre ensemble de batterie électronique ressemble à celle du schéma du Guide d'utilisation simplifié. Veuillez à ce que le module de déclenchement (Trigger box) iDM01 et la boîte à rythmes iET01 sont sous tension.

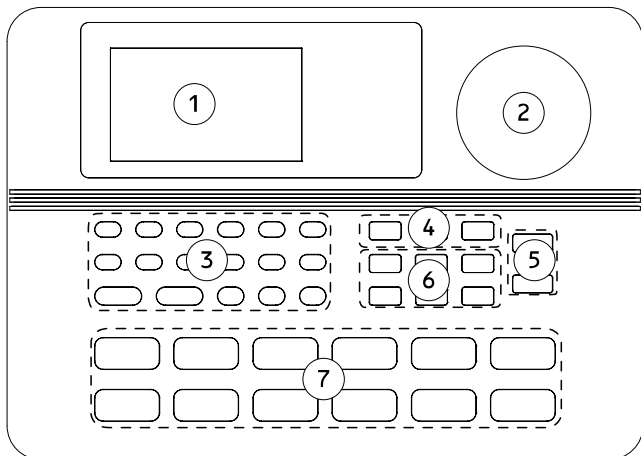

- I. Avec l'appareil sous tension, augmenter le volume de moitié. Le réglage du volume est représenté par (2) sur le schéma.
- II. Frapper sur les pads de la batterie électronique à l'aide des baguettes devrait produire des sons que vous pouvez entendre avec le casque d'écoute.
- III. Pour modifier l'ensemble des sons de percussion (drum kit) :
 - n. Appuyer sur la touche DRUM SET (6) tel qu'indiqué sur le schéma.
 - o. Le numéro du rythme de batterie en cour apparaît à l'écran (1).
 - p. Utiliser les flèches de sélection (3) pour modifier les sons.
- IV. Pour jouer avec des programmes :
 - q. Appuyer sur la touche d'arrêt (STOP) dans la section (3) tel qu'indiqué sur le schéma.
 - r. Appuyer sur la touche de pré-réglage/utilisateur (PRESET/USER) située dans la section (4) du schéma. Le pré-réglage en cour devrait apparaître à l'écran (Rock 1 par défaut).
 - s. Utiliser les flèches de sélection dans la section (3) pour faire défiler les 50 programmes différents.
 - t. Appuyer sur la touche de mise en marche (PLAY) dans la section (3) pour entendre les programmes :
 - u. Le tempo peut être réglé à l'aide des touches de sélection dans la section (5) tel qu'indiqué dans le schéma ci-dessus.
 - v. Il est possible de jouer sur des échantillons de programme. Appuyer sur la touche de rythme de fond (FILL) située dans la section (3) pour ajouter un rythme de fond à un échantillon de programme.
- V. Pour sauvegarder un rythme de batterie :
 - w. Appuyer sur la touche de lecture/composition (PERFORM/COMPOSE) dans la section (4) tel qu'indiqué sur le schéma jusqu'à ce que le mot «COMPOSE» soit affiché.
 - x. Appuyez sur la touche de lecture (PLAY) pour lancer l'enregistrement. Vous entendrez un clic correspondant au tempo du programme en cours. L'enregistrement bouclera continuellement durant le programme afin de permettre l'ajout de rythmes de batterie, une partie à la fois.
 - y. Pour ajouter des rythmes de batterie, appuyez sur les touches de batterie dans la section (7) ou frapper sur les pads de la batterie électronique à l'aide des baguettes.
 - z. Appuyez sur la touche d'arrêt (STOP) pour arrêter l'enregistrement.
- VI. Pour réinitialiser l'appareil, effaçant toutes les paramètres sauvegardés pour retourner aux réglages d'usine, enfoncer les touches d'effacement (ERASE) et de lecture (PLAY) lors de la mise en marche de l'appareil.

























Elektronisches Trommelset

Schnellaufbauanleitung



PACKUNGSI NHALT

 SD-5 (5)	 BD-6 (2)	 iET01 (1)	 TROMMEL SCHLAGGEL	 iDM01 (1)	 B1 (2) W:40cm ϕ :2cm	 B2 (5) W:80cm ϕ :2cm	 B3 (5) W:40cm ϕ :1cm	 3.5mm Cable (7)	
 A1 (4)	 A2 (2)	 A3 (10)	 C (4)	 D (5)	 E (5)	 F (37)	 G(1)	 H (4)	
 1/4" to RCA (1)	 MIDI - KABEL (1)	 KOPFHORER (1)	 V (1)						 GLEICHSTROM

Zusammenbau des Ständers

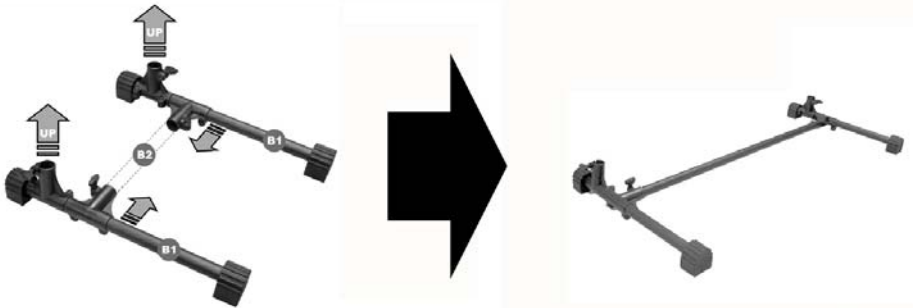

1. Befestigen Sie die GummifüÙe (A1) an den Enden jeder Basisstange (B1), mit dem flachen Teil des Fußes zum Boden hin. Befestigen Sie die Querstange (B2) an der bereits installierten horizontalen Klemme (C), wie in der Abbildung gezeigt.

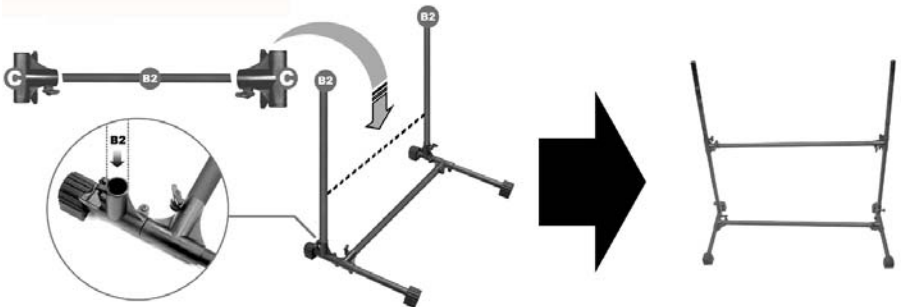

2. Schieben Sie die zwei senkrechten Stangen (B2) in die verbleibenden Aussparungen, wie in der Abbildung gezeigt, nach oben gerichtet ein. Schieben Sie zwei Klemmen (C) auf die Enden der Querstange (B2). Schieben Sie diese dann, wie gezeigt, auf die zwei senkrechten Stangen.

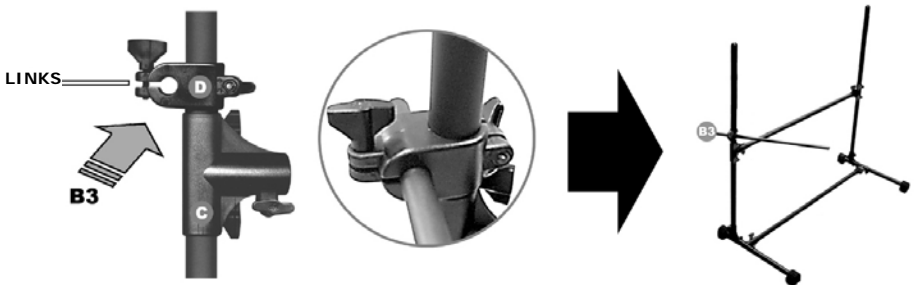

3. Schieben Sie eine Klemme (D) auf die linke, senkrechte Stange. Diese wird für die Schnarrentrommel verwendet. Schieben Sie eine kleine Stange (B3) in die Klemme (D), wie in der Abbildung gezeigt.

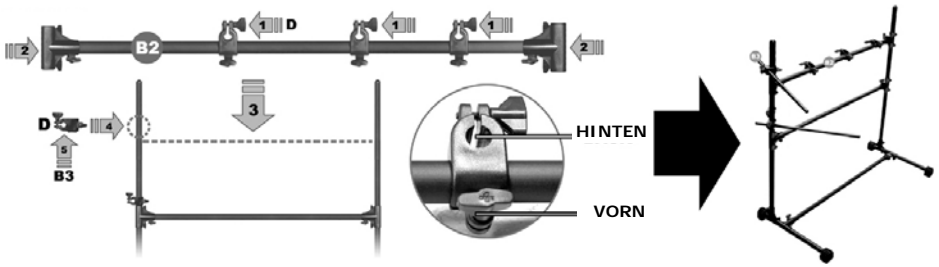

4. Schieben Sie drei Klemmen (D) auf die Querstange (B2) und zwei horizontale Klemmen (C) auf die beiden Enden. Schieben Sie diese Konstruktion, wie gezeigt, auf die zwei senkrechten Stangen. Schieben Sie nun eine weitere Klemme (D) auf die linke senkrechte Stange, diese wird für das Pedalbecken verwendet. Schieben Sie dann eine kleine Stange (B3), wie gezeigt, in die Klemme (D).

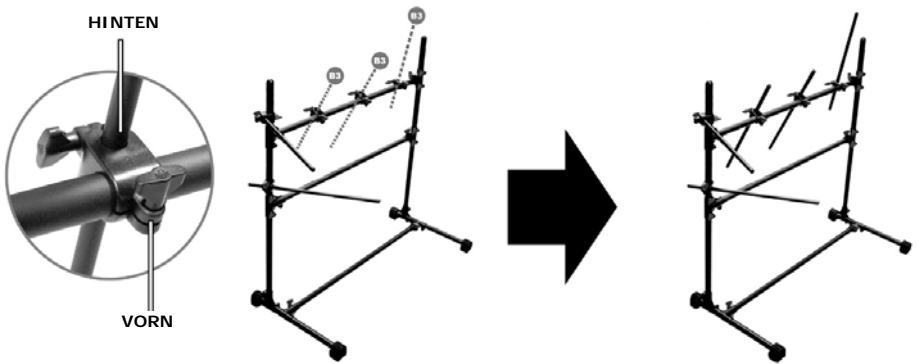

5. Schieben Sie drei kleine Stangen (B3) in die verbleibenden Klemmen (C) entlang der oberen Querstange.

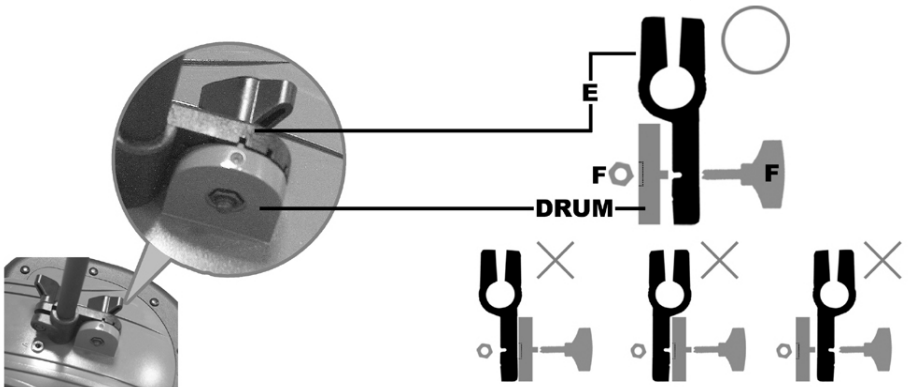

6. Montieren Sie die fünf Teile (A3) an jede der fünf Schlagflächen. Bringen Sie den Bolzen und die Mutter (F) wie gezeigt an.

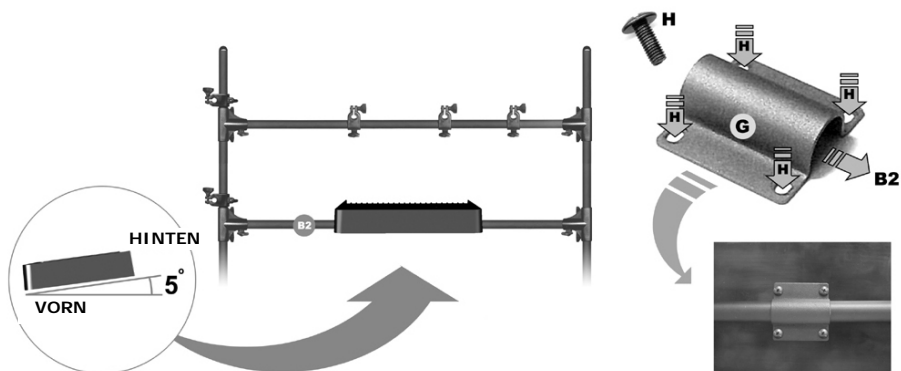

7. Bringen Sie die Halteklammer (G) an der Rückseite der IET01-Trigger Box wie in der Abbildung gezeigt an. Montieren Sie diese an die untere Querstange wie in der Abbildung gezeigt und richten Sie diese im angegebenen Winkel ein. Sie dient als Basis für den IDM01 Schlagzeugcomputer.



8. So sieht die fertige Konstruktion aus.
 9. Bringen Sie den IDM01-Schlagzeugcomputer mit Velcrostoffstreifen oben auf der IET01-Trigger Box an.

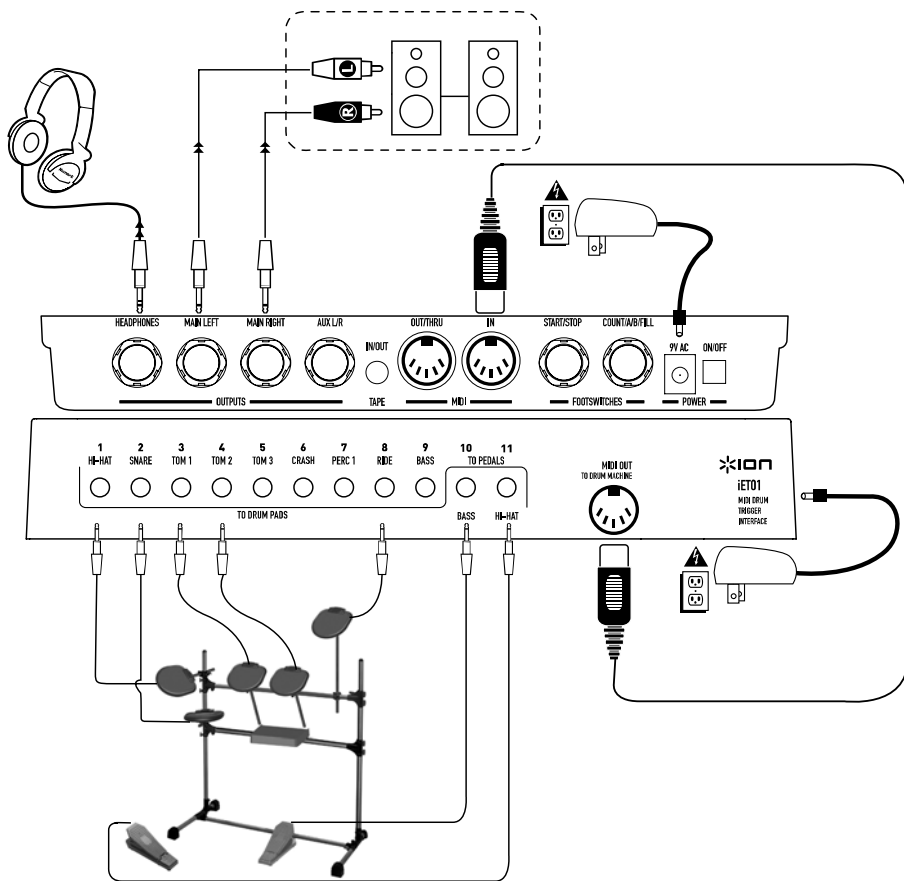

Schnellaufbauanleitung

1. Überprüfen Sie, dass sich alle auf der Vorderseite dieser Anleitung aufgeführten Teile in der Verpackung befinden.
2. LESEN SIE DAS BÜCHLEIN MIT DEN SICHERHEITSHINWEISEN, BEVOR SIE DAS GERÄT VERWENDEN
3. Sehen Sie sich dieses Aufbaudiagramm genau an.
4. Stellen Sie das Schlagzeugset an eine für den Betrieb geeignete Stelle.
5. Stellen Sie sicher, dass alle Lautsprecher ausgeschaltet sind und alle Lautstärkenregler/Fader auf "Null" stehen.
6. Schließen Sie alle Eingabequellen wie im Diagramm gezeigt an.
7. Schließen Sie die Ausgänge an den Kopfhörer und/oder an eine Stereoanlage mit Verstärker an.
8. Schließen Sie beide Netzadapter und die anderen Geräte an das (Wechsel-)Stromnetz an.
9. Schalten Sie alle Geräte in der folgenden Reihenfolge ein.
 - p. iET01-Schlagzeug-Trigger Box,
 - q. iDM01-Schlagzeugcomputer
 - r. und zuletzt vorhandene externe Lautsprecher.
10. Beim Ausschalten drehen Sie diese Reihenfolge jeweils um, indem Sie
 - s. zunächst vorhandene externe Lautsprecher,
 - t. dann den iDM01-Schlagzeugcomputer
 - u. und zuletzt die iET01-Schlagzeug-Trigger Box ausschalten.

HINWEIS: Lautsprecher sind NICHT beinhaltet. Wie in der oberen Abbildung gezeigt, dient das mitgelieferte RCA-Kabel zum Anschluss an einen externen Verstärker, ein Mischpult oder Heimstereoanlagen.

Inbetriebnahme

Dieser Abschnitt enthält Hinweise zur Inbetriebnahme Ihres elektronischen Schlagzeugsets. Überprüfen Sie, dass der Aufbau Ihres elektronischen Schlagzeugsets dem vorher in der Schnellaufbauanleitung gezeigten Diagramm entspricht.

- Stellen Sie sicher, dass sowohl die iET01-Trigger Box und der iDM01-Schlagzeugcomputer eingeschaltet sind.

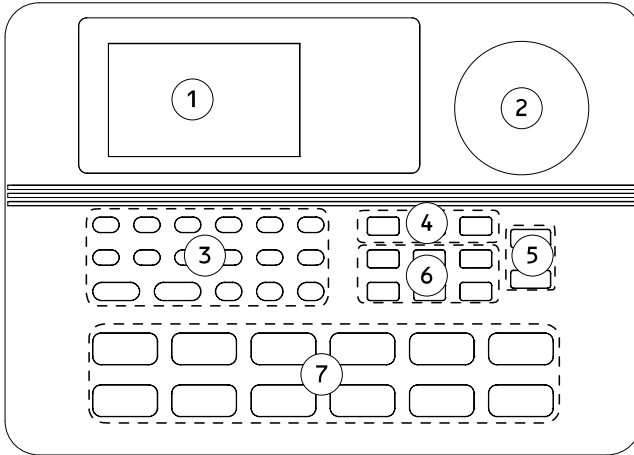

- I. Bei eingeschaltetem Gerät gehen Sie auf halbe Kopfhörerlautstärke. Der Lautstärkeregler ist im Diagramm mit (2) markiert.
- II. Werden die elektronischen Trommelflächen mit den beiliegenden Trommelstöcken geschlagen, sollte dies im Kopfhörer Töne erzeugen.
- III. Wechsel des Schlagzeugsets:
 - aa. Drücken Sie "DRUM SET" in Abschnitt (6), wie im Diagramm gezeigt.
 - bb. In der Anzeige (1) erscheint die Nummer des momentanen Schlagzeugsets.
 - cc. Drücken Sie die Auf- und Ab-Pfeile in Abschnitt (3), um die Töne zu verändern.
- IV. Begleitung von vorhandenen Vorlagen:
 - dd. Drücken Sie die "STOP"-Taste im auf dem Diagramm mit (3) bezeichneten Abschnitt.
 - ee. Drücken Sie die im Abschnitt (4) befindliche, mit "PRESET/USER" bezeichnete Taste. In der Anzeige erscheint dann die momentane Voreinstellung ("Rock 1" als Werksvorgabe).
 - ff. Mit den Auf- und Ab-Pfeilen können Sie die 50 verschiedenen Vorlagen durchlaufen.
 - gg. Um eine Vorlage zu hören, drücken Sie "PLAY" in Abschnitt (3).
 - hh. Das Tempo kann durch die Tempo-Auf und -Ab-Tasten in Abschnitt (5) (siehe Diagramm) verändert werden.
 - ii. Sie können die Vorlagen auf dem Schlagzeugset begleiten. Um einen rhythmischen Einwurf hinzuzufügen, drücken Sie die "FILL"-Taste in Abschnitt (3) während die Vorlage gespielt wird.
- V. Aufnahme einer Schlagzeugvorlage:
 - jj. Drücken Sie die "PERFORM/COMPOSE"-Taste in Abschnitt (4) (siehe Diagramm), bis auf der Anzeige "COMPOSE" erscheint.
 - kk. Drücken Sie "PLAY", um mit der Aufnahme zu beginnen. Sie werden ein dem momentanen Tempo angepasstes Klicken vernehmen. Die Aufnahme durchläuft die gesamte Vorlage fortlaufend ohne Ende, sodass Sie eine Schlagzeugsequenz nach der anderen hinzufügen können.
 - ll. Sie können Trommelschläge eingeben, indem Sie die Trommeltasten in Abschnitt (7) drücken oder die Trommelflächen mit den Stöcken schlagen.
 - mm. Drücken Sie "STOP", um die Aufnahme zu beenden.
- VI. Um das Gerät zurückzusetzen, also alle gespeicherten Werte auf die vom Werk vorgegebenen zu setzen, halten Sie die Tasten "ERASE" und "PLAY" während des Einschaltens des Geräts gedrückt.

























Kit batteria elettronica

Manuale rapido di utilizzazione



CONTENUTO DELLA CONFEZIONE

 SD-5 (5)	 BD-6 (2)	 iET01 (1)	 BACCHETTE	 iDM01 (1)	 B1 (2) W:40cm ϕ :2cm	 B2 (5) W:80cm ϕ :2cm	 B3 (5) W:40cm ϕ :1cm	 3.5mm CAVO	
 A1 (4)	 A2 (2)	 A3 (10)	 C (4)	 D (5)	 E (5)	 F (37)	 G(1)	 H (4)	 ALIMENTAZIONE (2)
 1/4" to RCA (1)	 CAVO MIDI (1)	 CUFFIE (1)							

Istruzioni per l'assemblaggio del supporto

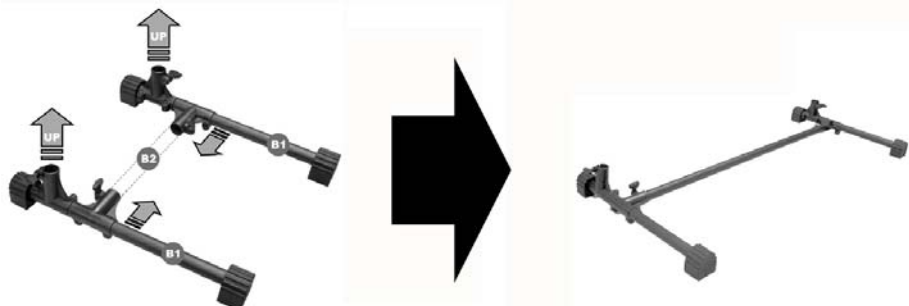

10. Inserire i piedini in gomma (A1) ai capi di ciascuna barra alla base del supporto (B1). La parte piatta della gomma è rivolta al suolo. Installare una barra orizzontale (B2) sul morsetto orizzontale predisposto (C) come da illustrazione.

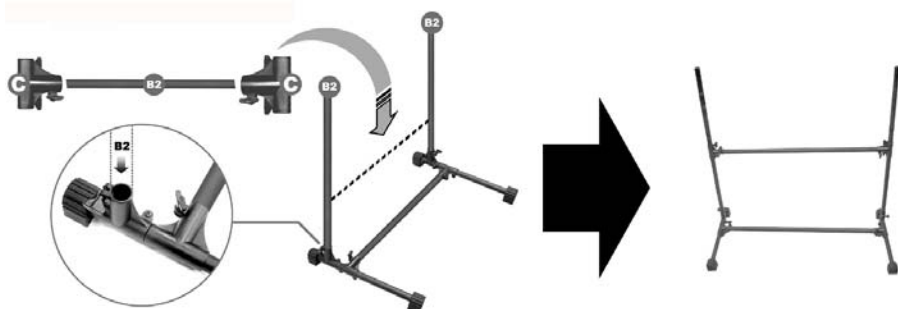

11. Inserire due barre verticali (B2) negli alloggiamenti rimanenti rivolte verso l'alto come illustrato. Inserire due morsetti (C) ai capi di una barra orizzontale (B2). Far scorrere sulle due barre verticali come illustrato.



12. Far scorrere un morsetto (D) lungo la barra verticale sinistra, che verrà impiegata per il rullante. Far scorrere una barra piccola (B3) nel morsetto (D) come illustrato in figura.

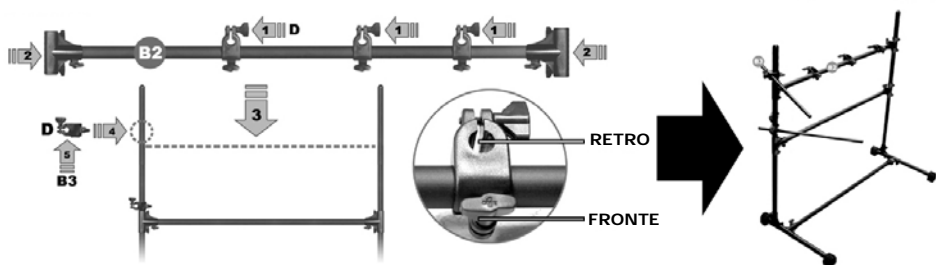

13. Inserire tre morsetti (D) su di una barra orizzontale (B2) ed inserire due morsetti orizzontali (C) alla fine. Far scorrere l'insieme sulle due barre verticali come illustrato. Far scorrere ora un altro morsetto (D) lungo la barra verticale sinistra, che verrà impiegato per l'Hi-Hat. Quindi far scorrere una barra piccola (B3) nel morsetto (D) come illustrato.

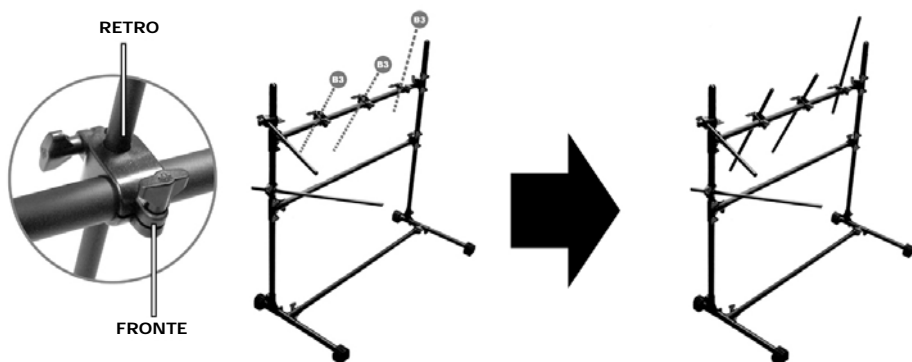

14. Inserire le tre barre piccole (B3) nei morsetti rimanenti (C) sulla barra orizzontale superiore.

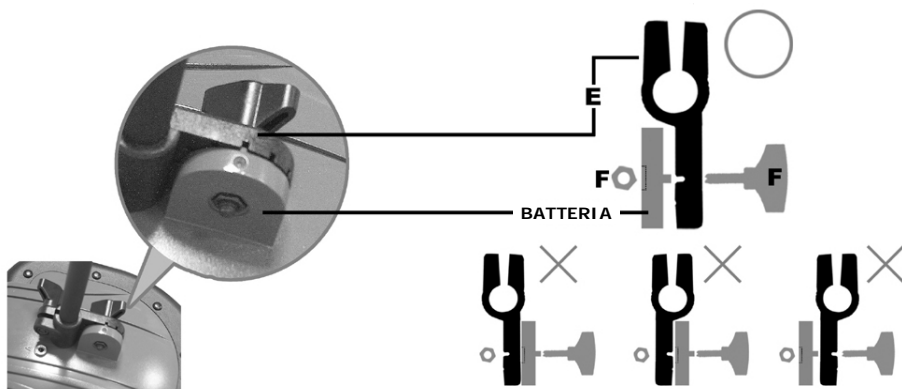

15. Attaccare le cinque parti (A3) a ciascuno dei cinque pad della batteria. Attaccare la vite e il dado (F) come indicato.

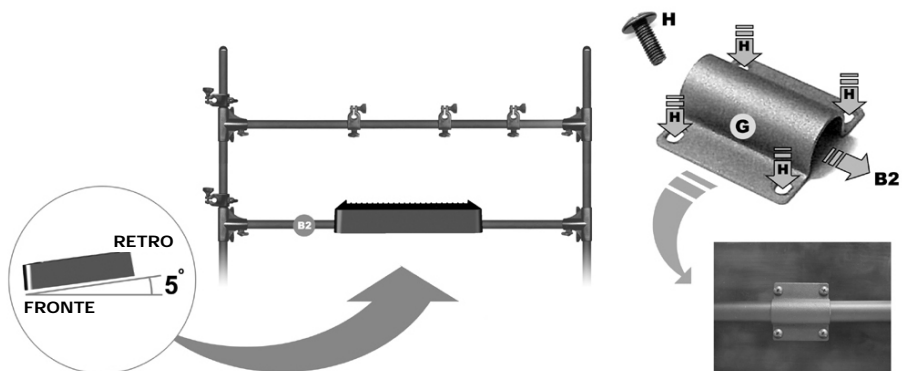

16. Attaccare il supporto di montaggio (G) alla parte posteriore dell'IET01 Trigger Box come illustrato in figura. Attaccarlo alla barra orizzontale inferiore come illustrato in figura ed angolarlo di conseguenza. La Drum Machine iDM01 verrà a trovarsi su di esso.



17. Ecco come apparirà l'insieme finito.
 18. Attaccare la Drum Machine iDM01 sull'IET01 Trigger Box servendosi delle fasce di velcro.

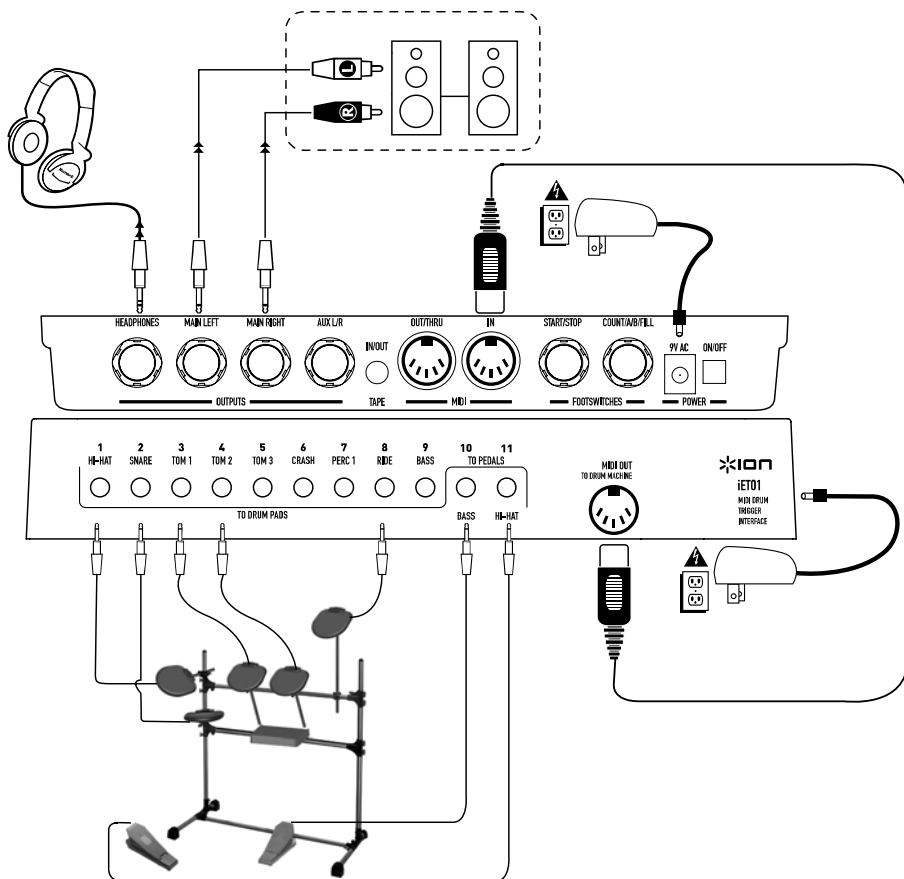

Guida d'impostazione rapida

11. Verificare che tutti gli elementi elencati sul frontespizio di questo manuale siano contenuti nella confezione.
12. PRIMA DI UTILIZZARE IL PRODOTTO LEGGERE IL LIBRETTO DELLE ISTRUZIONI DI SICUREZZA
13. Esaminare attentamente lo schema di montaggio.
14. Porre la batteria in una posizione adeguata all'uso.
15. Assicurarsi che tutti i dispositivi altoparlanti siano spenti e che il volume e i fader siano su "zero."
16. Collegare tutte le sorgenti d'ingresso come indicato nel diagramma.
17. Collegare le uscite alle cuffie e/o al sistema di amplificatore stereo.
18. Collegare entrambi gli adattatori di alimentazione e gli altri dispositivi all'alimentazione C.A.
19. Accendere tutto nel seguente ordine:
 - a. iET01 Drum Trigger Box.
 - b. iDMO1 Drum Machine.
 - c. Altoparlanti esterni.
20. Al momento dello spegnimento, invertire sempre questa operazione, spegnendo:
 - a. Gli altoparlanti esterni.
 - b. iDMO1 Drum Machine.
 - c. iET01 Drum Trigger Box.

NOTA: gli altoparlanti NON sono inclusi. Come illustrato nella figura soprastante, il cavo RCA in dotazione serve al collegamento di un amplificatore esterno, di un mixer o di un sistema home stereo.

Per iniziare

Questo paragrafo introduce all'uso del kit di batteria elettronica. Assicurarsi che l'impostazione del kit di batteria elettronica corrisponda allo schema illustrato in precedenza nella guida d'impostazione rapida.

- Assicurarsi che sia l'IET01 Trigger Box che la Drum Machine IDM01 siano accessi.

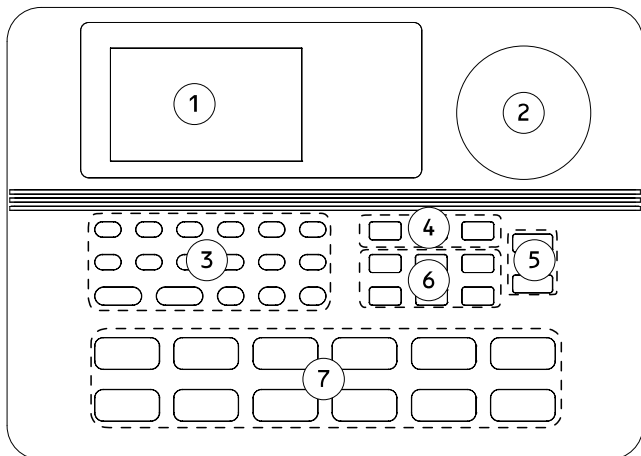

- VII. Quando il dispositivo è acceso, alzare il volume sulle cuffie in posizione intermedia. Il comando del volume è il numero (2) sullo schema.
- VIII. Suonando i pad della batteria elettronica con le bacchette in dotazione, si dovrebbero produrre suoni nelle cuffie.
- IX. Per cambiare il kit della batteria:
- a. Premere "DRUM SET" nella sezione (6) come illustrato nel diagramma.
 - b. Il display (1) mostrerà il numero dell'impostazione attuale della batteria.
 - c. Per modificare i suoni, premere le frecce su e giù nella sezione (3).
- X. Per suonare contemporaneamente a schemi predefiniti:
- a. Premere il tasto "STOP" nella sezione (3) del diagramma.
 - b. Premere il tasto contrassegnato "PRESET/USER" elencato nella sezione (4). Il display mostrerà quindi la impostazione corrente ("Rock 1" è predefinito).
 - c. Servirsi delle frecce su e giù nella sezione (3) per scorrere attraverso i 50 schemi diversi.
 - d. Premere "PLAY" nella sezione (3) per ascoltare lo schema predefinito.
 - e. Il tempo può essere regolato servendosi dei tasti tempo up e down nella sezione (5) illustrata nel diagramma.
 - f. È possibile suonare a tempo con i campioni predefiniti del kit della batteria. Per aggiungere un fill premere il tasto "FILL" nella sezione (3) durante la riproduzione del campione.
- XI. Per registrare uno schema di batteria:
- a. Premere il tasto "PERFORM/COMPOSE" nella sezione (4) dello schema fino a quando a display non compare "COMPOSE".
 - b. Premere "PLAY" per iniziare a registrare. Si sentirà un suono corrispondente al tempo dello schema attuale. La registrazione passerà in modo continuo lungo lo schema, sarà quindi possibile aggiungere le parti di batteria una alla volta.
 - c. È possibile inserire il beat di batteria premendo i tasti della batteria nella sezione (7) oppure suonando i pad della batteria con le bacchette.
 - d. Premere "STOP" per interrompere la registrazione.
- XII. Per resettare il dispositivo, cancellando tutti i valori immagazzinati ritornando alle modalità predefinite, mantenere la pressione su "ERASE" e "PLAY" durante l'accensione dell'apparecchio.