



Passport
PD-250
**PORTABLE
SOUND SYSTEMS**

**INSTRUCTION MANUAL
INSTRUCCIONES DE FUNCIONAMIENTO
MODE D'EMPLOI
ISTRUZIONI OPERATIVE
BEDIENUNGSANLEITUNG
操作方法**



Fender Passport PD-250

Deluxe Portable Sound System

INTRODUCTION

250 Watts of Clear Stereo Sound

Custom Designed Loudspeakers Utilizing the latest in High-Performance Speaker technology

Built-in Digital Reverb

VIP™ (Vocal Input Priority) Allows input one to automatically override all other inputs when a signal is present on input one

Four Mono Microphone / Line Inputs with XLR and 1/4" balanced inputs connections

Two Stereo Inputs with 1/4" and RCA Connections

Switch Mode Power Supply Allows Use Anywhere In The World

Everything You Need To Get Started:

- Passport Mixer Amplifier
- Two Dynamic Microphones & Cables
- Two Speaker Cables, 9m (30')
- IEC Power Cable
- Two, State of the Art, Full-Range Speaker

Enclosures

- Full transportation enclosure

Congratulations on your purchase of a Fender Passport PD-250 high performance, self-contained portable audio system. Your Passport includes everything you will need for great sound... Anywhere.

Carry your Passport as you would a large sized suit case. Flip open the speaker latches, and you'll discover two full-range speaker cabinets, a powered mixer, dynamic microphones, plus all the cables you need to get started. Use your Passport to amplify voices, musical instruments, computer sound cards, CD's, tape playback and more. Passport's quick and easy set-up, its ability to cover large audiences and simple operation are the hallmarks of this innovative product line.

The Passport's control panel features four mono mic/line inputs and two stereo channels (six channels total). The stereo input channels can be used for either mono or stereo operation allowing superb flexibility in input use. Moreover, the revolutionary speaker technology in each speaker enclosure deliver remarkably clean, full range sound with exceptional audience coverage and remarkable feedback rejection. The self-powered mixer provides a total of 250 watts of high quality stereo sound.

For vocal operation, the Passport's VIP (Vocal Input Priority) feature can be used to reduce or "duck" the background music level as you begin to speak and then restore your background music when you have finished speaking. Experiment with the tone controls, digital reverb and speaker placement and discover the Passport's incredible power and versatility.



This symbol warns the user of dangerous voltage levels localized within the enclosure.



This symbol advises the user to read all accompanying literature for safe operation of the unit.

IMPORTANT SAFEGUARDS:

- WARNING : TO PREVENT DAMAGE, FIRE OR SHOCK HAZARD, DO NOT EXPOSE THIS UNIT TO RAIN OR MOISTURE.

- NO USER SERVICEABLE PARTS INSIDE, REFER SERVICING TO QUALIFIED PERSONNEL ONLY.

- THIS UNIT MUST BE EARTH GROUNDED.

SAFETY PRECAUTIONS



The Fender Passport sound system is supplied with a detachable power cable with an IEC female connector and a male AC connector.

Depending on the territory in which the Passport system is purchased, the power cable will be supplied with one of a number of male AC connectors to accommodate the different safety and code requirements of specific countries. All AC cables supplied with Passport products are three pin grounded types.

Under no circumstances should the ground (earth) pin be disconnected or removed.

Your Passport System features a Switch-Mode-Power-Supply designed to operate on any AC voltage and line frequency to convert AC power with maximum efficiency.

When traveling abroad with the Passport system, as a standard precaution, always check the local voltage and set the voltage selector switch located adjacent to the power input socket on the rear of the mixer / amplifier to the appropriate operating range. This check must be performed before connecting the power cable. The Fender Passport has two range settings: 115 V or 230 V.

Failure to select the appropriate voltage range will cause the unit to go into protect mode, void any warranty and may cause damage to the unit.

For example, The United States of America is standardized at 117 volts / 60 Hz, Japan operates on 100 volts / 50 Hz. For both of these countries the range selector must be set to 115 V. Countries in the EEC have standardized at 230 volts / 50 Hz., however, there are different types of AC plugs used. For all these countries the selector should be at the 230 V position. When using plug adapters or operating in a territory other than the one in which the unit was purchased, take great care to comply with local safety requirements and electrical codes of practice.

If you are not sure of the local voltage, wiring codes & colors, AC grounding, or correct procedures for connection, consult a qualified technician.

Warning



Under no circumstances should the ground pin on the Passport or on any of your electrical equipment be lifted (cut off or disconnected).

By following the correct procedures and safety precautions, risks of severe shock hazard can be minimized. Best of all, avoid operating the system in conjunction with ungrounded or improperly grounded electrical equipment.

TRANSPORTATION LATCHES

To open and close your Passport system, simply follow these guidelines:

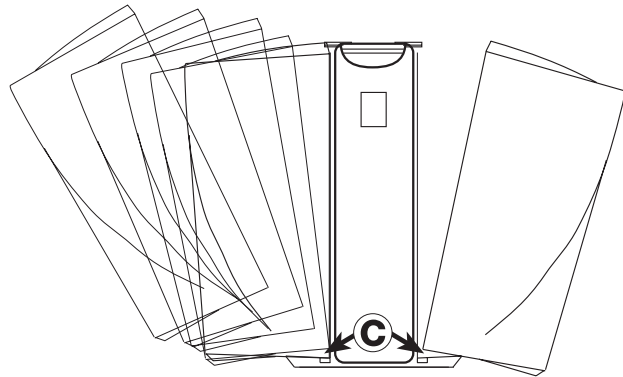
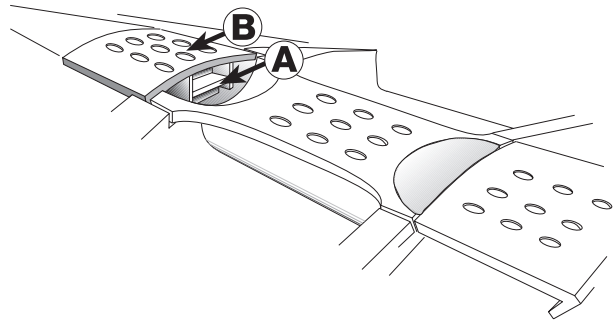

1. Place your finger tip under the safety latch and gently lift. When the safety latch has disengaged, lift the main latch to remove the speaker.

2. To replace, position the speaker on the tower foot and bring the speaker in to close the engagement with the tower and latch. Position the latch hook over the speaker notch and close the latch. The safety latch will automatically engage.

Note: These parts are precision engineered and no force is needed to secure them. Careful alignment of parts will ensure easy operation.

MONO MIC / LINE CONTROL FUNCTIONS

CHANNELS 1 - 4

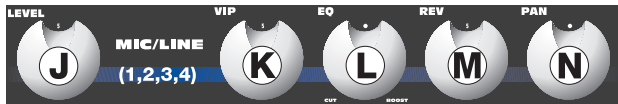

J. LEVEL – Adjusts the volume level of the individual channel. Rotating the knob clockwise increases the respective channel’s contribution to the “Main Out” mix, while rotating it counterclockwise decreases the volume. Adjust this control after the Passport’s master output level volume has been set.

K. VIP (CHANNEL 1 ONLY) – The VIP or Vocal Input Priority control adjusts the level at which the volume of all other channels are automatically reduced in favor of the source attached to the Mic/Line Input 1. This unique feature permits a user to speak while other inputs (such as background music) continue at temporarily reduced levels. The VIP circuit is “pre-volume control” which means it is effective regardless of level control setting of channel one. Adjust this control while speaking into a microphone on channel 1, with other program material input through another channel. Depending on the duration and level of the signal being input to Mic/Line 1 and the position of the control, the VIP circuit will trigger a reduction in level of all the other channels. The original levels will be automatically restored when there is no signal present on channel 1. In typical use, the circuit will return normal levels in about 4 seconds. With the level set at a higher or a stronger signal, normal levels will be restored after approximately 6 seconds. The VIP circuit has an intentionally slow release time which prevents interruptions when a speaker pauses for thought or effect. Care should be taken to avoid the VIP triggering on sound from the main speakers. At high settings, the microphone may “hear” the main system speakers and trigger a reduction in level. **When not using the VIP feature, be sure to turn the control completely counterclockwise.**

L. EQ – Adjusts the amount of frequency increase or decrease in the channel. Rotating the knob counterclockwise increases the bass or low frequency response while simultaneously decreasing the treble or high frequency response. Likewise, rotating the knob clockwise increases the treble or high frequency response while simultaneously decreasing the bass or low frequency response. When the tone controls are set at their notched or straight up position, the channel response is “flat” with no frequencies increased or decreased. To set the EQ, start with this control in the 12 o’clock (notched) position. Simply turn the control until things sound good!

M. REV/AUX – Adjusts the amount of signal sent to the Reverb processor, and to the Rev/Aux output jack. Reverb can be used to enhance the sound quality of any

performance where appropriate and desired. In the full left position there is no level sent to the reverb processor or Rev/Aux jack. Care should be taken to set the Reverb return master control to a middle position or above, before adjusting levels from the individual channels. When the reverb/auxiliary mix is set, overall levels of reverb can be adjusted at the master control.

Keep in mind that while Reverb or effects can enhance a musical performance or presentation. Too much reverb can make the same performance or presentation unintelligible or “muffled”. Keep your audience in mind when setting reverb levels.

N. PAN – The Pan control features a notched position indicator and adjusts the perceived “position” of the mono signal from the input within the stereo field created by the two speaker cabinets. Full Left or Right rotation of this control sends the signal to the that channel only, with no signal sent to the other. The center position sends the

STEREO CONTROL FUNCTIONS

same amount of signal to both speakers.



J. STEREO INPUT LEVEL – Adjusts the volume level of the stereo input channel. Rotating the knob clockwise increases the stereo input channel’s contribution to the “Main Out” mix, while rotating it counterclockwise decreases the volume. Adjust this control after the Passport’s master output level volume has been set.

L. EQ LOW – Adjusts the relative level of the low frequency content for the stereo channel. Rotating the knob counterclockwise decreases the bass or low frequency response. Likewise, rotating the knob clockwise increases the bass or low frequency response.

L. EQ HI – Adjusts the relative level of the high frequency content. Rotating the knob counterclockwise decreases the treble or high frequency response. Likewise, rotating the knob clockwise increases the treble or high frequency response. When the EQ controls are set at their notched or straight up position, the channel frequency response is “flat” with no frequencies increased or decreased.

M. REV/AUX – Adjusts the amount of signal sent to the internal Reverb processor, and to the Rev/Aux output jack. In the full left position the control is effectively off. Care should be taken to set the Reverb return master control to a middle position or above, before adjusting levels from the individual channels. When the reverb/auxiliary mix is set, overall levels of reverb can be adjusted at the master control.

N. BAL – The balance control features a notched position indicator and adjusts the perceived “position” of the mono signal from the input within the stereo field created by the two speakers. Full Left or Right rotation of this control sends the signal to the that channel only, with no signal sent to the other. The center position sends the same amount of signal to both speakers.

MASTER CONTROL FUNCTIONS

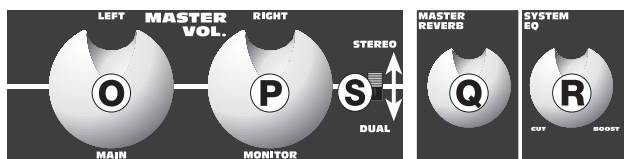

O & P. MASTER VOLUME LEVEL CONTROLS – The Left and Right Master Volume Controls adjust the output volume of the PD-250. The Master controls feature notched position indicators. For the majority of applications the Passport system has been balanced to operate with these controls at their notched 12 o’clock positions. In situations where more volume is required the master controls can provide an additional 6 dB of gain when turned to the right of the center position.

Set the system up in the normal manner and adjust levels as necessary. Raise the master volume controls beyond their 12 o’clock positions only after increasing the individual channel level controls.

Passport’s internal amplifiers have on-board processing designed to optimize the system’s performance when used with the custom designed PD-250 speakers.

S. STEREO/ DUAL SELECTOR SWITCH – Allows the PD-250’s power amps to be configured as stereo or “dual-mono”. In the Stereo mode, the system operates as a traditional stereo power mixer/ amplifier. In the Dual mode, the channel level controls set the level for the Main mix (LEFT master volume control). The Rev/Aux controls set the individual channel levels for the Monitor (RIGHT master volume control).

When the Dual mode position is selected with the switch, the Pan and Balance controls become inoperative (you have selected a mono setting for the output). Additionally, the internal reverb is only sent to the MAIN speaker output. Reverb is not available to the MONITOR speaker output. The reverb level sends for the MAIN mix are also controlled from the channel REV/AUX channel controls.

The overall reverb level to the MAIN mix is controlled by the Reverb Master Control.

Q. MASTER REVERB – Adjusts the amount of reverb signal level sent to the mix or output. Rotating the knob clockwise increases the reverb signal sent to the main mix. When the knob is in its full counterclockwise position, there is no reverb heard in the mix.

R. SYSTEM EQ – Adjusts the overall amount of frequency increase or decrease on the Passport. Rotating the knob counterclockwise increases the bass frequency response while simultaneously decreasing the high frequency response. Likewise, rotating the knob clockwise increases the high frequency response while simultaneously decreasing the bass frequency response. When the system EQ control is set at its notched or straight up position, the channel response is “flat” with no frequencies increased or decreased. To set the System EQ, start with this control in the 12 o’clock (flat) position. Simply turn the control until things sound good!

You will notice that the input jacks and channel controls are color coded. This is done to easily identify which set of controls is associated with which input connections.

MIC / LINE / STEREO INPUTS

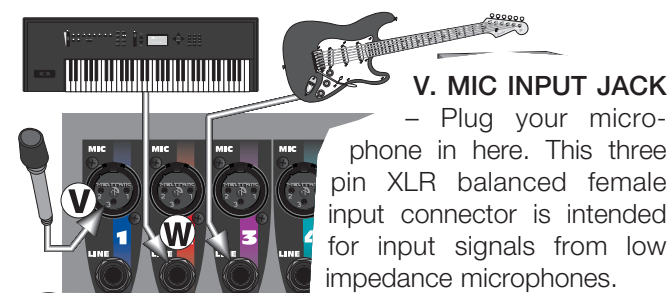

V. MIC INPUT JACK – Plug your microphone in here. This three pin XLR balanced female input connector is intended for input signals from low impedance microphones.

W. LINE INPUT JACK – Plug your instrument in here. This 1/4 inch balanced input jack suited for use with items having a line level output such as high impedance microphones, keyboards, drum machines, outboard effects, etc. It accepts both balanced and unbalanced cables.

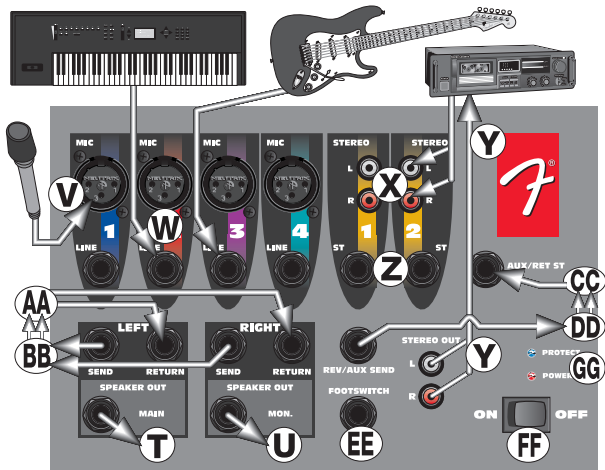

X & Z. STEREO INPUTS – Stereo phono (RCA) input jacks and 1/4" TRS jacks (wired for Tip=Left, Ring=Right and Sleeve=Ground, the standard format of commercially available cables) designed for use with a tape player, CD player, or any other stereo source. Use these jacks for connecting the output of a computer sound card or other similar device to your Passport. Adapters that convert an 1/8" male plug to RCA male phono plugs are readily available at electronics stores. Note: These connectors are set at a constant "line level".

Y. STEREO OUT – The Tape Out RCA jacks provide a mix output that is independent of the Master Level Controls. Connect these to the inputs of a recording device, such as a cassette or DAT recorder, to record your event. Changes made during the performance, to the input level controls, channel EQ, and reverb controls will be heard in the Tape Out mix. Changes made to the master level controls will not effect the level of the recording. Adjust recording levels according to the instructions on your recording device.

AUX AND FOOTSWITCH JACKS

DD. REV/ AUX SEND – Plug your external effects signal processor in here. Although the Passport is already equipped with on-board digital reverb, an external effects signal processor can be incorporated into the Passport's signal flow. This 1/4 inch output jack is designed to feed the Passport's effects bus signal to an external signal processing device, such as a digital delay or a chorus.

CC. AUX RETURN – Plug your external effects signal processor's output signal in here. This 1/4 inch input stereo jack is designed to accept signals from an external processing device, such as a digital delay or a chorus unit. This input can also be used as a stereo input with the volume controlled at the master volume knobs.

EE. FOOT SWITCH – The Footswitch connector allows the internal reverb return to be muted, or shut off, through the use of a simple foot operated switch (Fender part number 099-4052-000). The footswitch should be wired to connect the tip to the sleeve to turn the reverb off, and requires a standard speaker or instrument cable.

AA & BB. – AMPLIFIER SEND/ RETURN JACKS – Each channel of the amplifier has a Send and Return jack. These jacks provide a point to patch in an equalizer, or other processor into the sound system. The signal at the send jack is located after the mixer section and before the power amplifier. The send jack should be connected to the input of the external device. The return jack is a patch point that enters into the power amplifiers. The return jack should be connected to the output of the external device.

T & U. SPEAKER OUTPUTS – These are speaker level (powered) output jacks designed to feed each of your Passport speaker enclosures. Use the enclosed cables (or other speaker cable) to connect the Passport's speakers to the power tower.

FF. POWER SWITCH – Turns the AC power ON and OFF. When the switch is in the OFF position, your Passport is completely shut down.

REAR PANEL

AC CONNECTOR/ LINE CORD – The Passport is equipped with a grounding type IEC supply cord to reduce the possibility of shock hazard. Be sure to connect it to a grounded AC receptacle. **DO NOT ALTER THE AC PLUG.**



The power mains (AC) fuse and fuse holder are under the IEC (power cord) socket. Replacement fuses must be of the same rating (6.3A, 250V) and size as originally equipped. To replace a blown fuse, remove the IEC power cord. Pull out the fuse holder and find the spare fuse inside.

Your Passport system is capable of running on battery power. The off-white plastic connector on the rear of your Passport is the DC power input connector for connecting the Passport DC-DC converter. The converter is then connected to a battery. Available accessories include the Passport DC-DC converter (Fender part number 069-1002-000) and 12 volt battery pack (Fender part number 069-9003-000).

REAR STORAGE COMPARTMENT

A small storage compartment can be found on the rear of the Passport tower. To access this compartment, simply lift the latch and pull open the storage door. This compartment is ideal for storing cables, microphones or other items when you are transporting your Passport.

On the back panel of the storage compartment you will see a narrow metal strip with a screw on either end. This is the protective cover for the wireless adapter terminal. Custom wireless systems are available for your Passport. The receiver for the wireless system installs in the storage compartment.

SET-UP AND CONNECTIONS

Before turning on the Power, read and heed the safety warnings on page 2.

It is wise to establish a routine for connecting and powering up your sound system. Provided you have a properly grounded AC outlet or outlet strip with sufficient power handling capacity, plug all sound system equipment into the same outlet or strip. This will enhance system safety and performance. Take care that the AC circuit is capable of handling the peak power demands of your system. Consult the product handbooks or a qualified electrician if in doubt.

When setting up, be sure to follow these simple set-up guidelines:

1. First, turn all channel Level, VIP (channel 1 ONLY) and Rev/Aux controls to their full counterclockwise (OFF) positions. Next, place all EQ, Pan and Master controls at 12 o'clock in their center notched positions. Be sure to set the appropriate input (mic/line switch position) for the source you are setting up.
2. Next, connect each speaker cable to the appropriate Left & Right Speaker outputs on the rear tower and on each speaker front panel with the enclosed cables.
3. Connect all sources such as microphones, tape decks, keyboards etc., into the appropriate inputs.
4. Finally, check the local voltage and set the voltage selector switch located adjacent to the power input socket on the rear of the mixer/amplifier to the appropriate operating range. (See Safety Precautions on page 2.) Plug the power cable into the IEC (power cord) socket on the rear of the Passport Tower and connect the other end to a properly grounded 3 wire AC power outlet.

POWERING UP

Turn the Power Switch to the ON position. The Power LED will illuminate green and the system will turn on. If other powered equipment is to be attached to the system, it is always advisable to turn on your Passport last. In this way any transient spikes and thumps caused by other equipment will not be amplified and sent to your system speakers. For the same reasons it is advisable to turn off your Passport system first before turning off the attached equipment.

Should the Power LED not illuminate when the rear panel power switch is operated, check your power connections and retry. Should the Power LED still fail to illuminate after you have confirmed the power connections, disconnect all cables and check the Passport fuses. Be sure to replace any blown fuses with fuses of the correct value. Reconnect the power and speaker cables and turn the rear panel power switch on.

Re-set the system by turning on the power switch. If the Power LED illuminates red, the system is indicating a thermal protect mode or cooling problem. Be sure to check the air inlet filter at the base of the unit by removing it and making sure it is clear of debris.

Turn power off and wait for a few minutes allowing heat to dissipate and the Passport to reset itself. If after doing so the Power LED continues to glow red this indicates a fault with your system and you should consult an authorized Fender service center.

If no audio is present in one of the speakers, check to see if your control settings are correct. Next, unplug the cable from your working speaker and reconnect it to the other speaker. If the second speaker now works, this indicates that the first cable is bad, and should be repaired or replaced.

SET-UP SYSTEM VOLUME AND LEVELS

To set system volume and operating levels, be sure to follow these simple set-up guidelines:

1. First, slowly raise the large Left and Right Master volume controls to their 12 o'clock notched positions.
2. Use a microphone (or other source) in the same position as it will be used on stage and in the manner in which it will be used for the event. Slowly bring up the appropriate channel input level control listening for the onset of feedback or howling or until the required level is reached. Have a helper "walk" the audience area to make sure coverage and levels are sufficient for your needs. The system's overall volume can be raised simply by rotating the Left and Right Master volume controls to the desired level.

3. Consider the application and needs of the event and set the System EQ control as appropriate. This is best achieved by playing recorded material of the same type as your show program, or by having an assistant speak into the microphone while you listen in the audience area.

For public address (spoken voice), it is advisable to rotate the System EQ control clockwise to enhance the mid and high frequencies, and limit the low frequency content. For large outdoor spaces this will also give the maximum headroom and output capability. Carefully consider the individual event's needs and set your control for the maximum effect.

POWER TOWER™

In setting up the system, the Passport Mixing console should ideally be placed where system performance can be evaluated by the operator. If no ongoing adjustments will be necessary, the mixer may be placed conveniently and where the cable lengths allow.

Take care to place the Power Tower where the cables will not trip anyone. All cables should be carefully secured.

The storage compartment in the rear of the Tower can hold cables, microphones and other system parts. To open simply slide the catch upwards and pull open.

The mains (AC) fuse holder is under the IEC (power cord) socket on the right rear of the Tower. To change a fuse, remove the IEC plug and, using an appropriate tool pull out the fuse holder. Note there is a spare fuse in the fuse holder; the Passport utilizes a T6.3A 250V fuse. Only replace fuses with one of an identical value and size.

The Passport System is weather resistant in its packed- transport mode. However, when operating outdoors, take care to fully protect the Power Tower in the event of exposure to rain.

Remember to allow free air flow through the front air inlet located at the bottom of the front panel on the Passport power tower.

SPECIFICATIONS

Part Number

069-2001-0X3

Frequency Response

20 Hz to 40 kHz \pm 1 dB (at send output)
30 Hz to 30 kHz \pm 1 dB (at speaker output, with processor threshold exceeded)

Distortion

< 0.05%, 20 Hz to 20 kHz, 1 dB below rated output

System Signal to Noise Ratio

> 80 dB @ 1 w, "A" WTD

Power Output

125 W/ch continuous average power, 8ohm, both channels driven with THD < 1%

Input Impedance (Channels 1-2-3 XLR and 1/4")

"Mic" switch position: 2 k ohm
"Line" switch position: 66 k ohm

Input Impedance (Phono and Stereo Channel 1/4")

78 k ohm

Max. Input Level

Mic: -7 dBu
Line: 30 dBu
Stereo: 26 dBu

Return Input Impedance

47 k ohm

Fuse type

T6.3A, 250 V

Passport System

Width: 840 mm (33.7 in.)
Height: 615 mm (24.2 in.)
Depth: 300 mm (11.8 in.)
Weight: 24 kgs (53 lbs)

Speakers

Width: 340 mm (13.4 in.)
Height: 610 mm (24.2 in.)
Depth: 300 mm (11.8 in.)
Weight: 6.8 kgs (15 lbs)

Power Tower

Width 185 mm (7.3 in.)
Height 615 mm (24.2 in.)
Depth 300 mm (11.8 in.)
Weight 10.5 kgs (23 lbs)

Tower Footprint

350 x 300 mm (13.8 x 11.8 in.)

Microphone

Dynamic Cardioid, balanced

Microphone Cable

XL -Male to XL-Female, 6 m (20 feet)

Speaker Cables

1/4 in. to 1/4 in., 9 m (30 feet)
0 dBu is referenced to 0.775 volts rms

VISIT US ON THE WEB – For information on all of Fender's Passport and Fender Audio products, go to www.fenderaudio.com.

PASSPORT ACCESSORIES – A complete line of accessories are available for your Passport Sound System. Contact your local dealer or visit our website for more information.

ST275 SPEAKER STAND KIT – Includes 2 heavy duty, lightweight aluminum speaker stands and a carry bag.
Part Number 069-9001-000

ST280 STAND KIT – Includes 2 heavy duty, lightweight aluminum speaker stands, two tripod microphone stands and a carry bag.
Part Number 069-9008-000

P51 MICROPHONE KIT – Contains one dynamic cardioid microphone, mic clip, mic cable and vinyl carry pouch.
Part Number 069-9000-000

DC-DC CONVERTER – Necessary for running your Passport system off battery power.
Part Number 069-9002-000

PASSPORT BATTERY PACK – Deep-cycle 12v battery capable of running a Passport system for up to 6 hours on a single charge. (note must use the DC-DC converter when running a Passport off a battery).
Part Number 069-9003-000

DC ACCESSORY BAG – Custom designed carry bag for the DC-DC Converter and Passport Battery Pack.
Part Number 069-9009-000

PASSPORT P-150 PROTECTIVE COVER – Padded vinyl cover for your Passport P-150 and PD-150 system.
Part Number - 069-9010-000

DUAL SPEAKER MOUNT – Adapter for mounting two speakers on a single speaker stand.
Part Number - 069-9007-000

WALL MOUNT ADAPTER – A single heavy duty wall-mount bracket for mounting a Passport speaker for installation.
Part Number - 069-9006-000

PASSPORT HAND HELD WIRELESS SYSTEM – Custom designed wireless system for use with Passport sound systems. Once installed, this system becomes a permanent part of your sound system. Includes a hand held electret condenser microphone and receiver module.
Part Number - 069-1201-00x (x indicates frequency)

PASSPORT EXECUTIVE WIRELESS SYSTEM – Custom designed wireless system for use with Passport sound systems. Once installed, this system becomes a permanent part of your sound system. Includes a receiver module, and a belt pack transmitter with interchangeable headset, lavalier and instrument cable elements. Custom molded carry case included.
Part Number - 069-1205-00x (x indicates frequency)

FENDER DYNAMIC CARDIOID MICROPHONE – High quality, dynamic cardioid hand held microphone. Includes mic clip.
Part Number - 069-9012-000

Fender Passport PD-250

Sistema de sonido portátil Deluxe

INTRODUCCION

250 vatios de sonido estéreo nítido

Altavoces de diseño personalizado que utilizan la última tecnología en altavoces de alto rendimiento

Reverberación digital incorporada

El sistema VIP™ (Vocal Input Priority, prioridad de entrada vocal) permite a la entrada uno anular todas las demás entradas cuando exista una señal en la entrada uno

Cuatro micrófonos mono / Entradas de línea con XLR y conexiones de entradas con balance de 1/4 pulgadas

Dos entradas estéreo con conexiones RCA de 1/4 pulgadas

El suministro de corriente del modo de encendido permite utilizarlo en cualquier lugar del mundo

Todo lo que necesita para empezar:

- Amplificador mezclador de Passport
- Dos micrófonos dinámicos y cables
- Dos cables de altavoz de 9 m (30 pies)
- Cable de alimentación IEC
- Dos cajas acústicas de gama completa último modelo
- Caja para transportar el equipo completo



Este símbolo advierte al usuario que en el interior de la carcasa hay niveles peligrosos de voltaje.



Este símbolo advierte al usuario que lea toda la documentación adjunta para utilizar la unidad con seguridad.

Enhorabuena por haber adquirido un sistema de sonido portátil autónomo Fender Passport PD-250 de alto rendimiento. El equipo Passport incluye todo lo que necesita para producir un sonido excelente ... En cualquier lugar.

Transporte el equipo del mismo modo en que llevaría una maleta de gran tamaño. Abra los pasadores del altavoz y encontrará dos cajas de altavoces de gama completa, un mezclador y micrófonos dinámicos, además de todos los cables necesarios para empezar a utilizar el sistema. Utilice el equipo para amplificar voces, instrumentos musicales, tarjetas de sonido, reproducciones de cintas y CD, y mucho más. La fácil y rápida instalación de Passport, su capacidad para cubrir grandes audiencias y su sencillo funcionamiento son los distintivos de esta innovadora línea de productos.

El panel de control de Passport dispone de cuatro entradas de línea/micro mono y dos canales estéreo (seis canales en total). Los canales de entrada estéreo se pueden utilizar tanto para su funcionamiento en estéreo como en mono, lo cual proporciona una magnífica flexibilidad del uso de las entradas. Además, la revolucionaria tecnología en altavoces de cada caja acústica proporciona un sonido de gama completa increíblemente nítido, con una extraordinaria cobertura de audiencia y un sorprendente rechazo del feedback. El mezclador de alimentación independiente proporciona un total de 250 vatios de sonido estéreo de alta calidad.

En el caso del uso vocal del sistema, la función VIP (Vocal Input Priority) de Passport se puede utilizar para reducir o "bajar" el nivel de la música de fondo mientras se habla y, a continuación, restablecer la música una vez que se haya terminado de hablar. Experimente con los controles de tono, la reverberación digital y la ubicación del altavoz y descubrirá la increíble potencia y versatilidad de Passport.

IMPORTANTES SALVAGUARDIAS:

- **ADVERTENCIA : PARA EVITAR DAÑOS, INCENDIOS Y DESCARGAS ELÉCTRICAS, NO EXPONGA ESTA UNIDAD A LA LLUVIA NI A LA HUMEDAD.**
- **CONTIENE PIEZAS CUYO MANTENIMIENTO NO LO PUEDE REALIZAR EL USUARIO, SÓLO PERSONAL CUALIFICADO.**
- **ESTA UNIDAD DEBE CONECTARSE A UNA TOMA DE TIERRA.**

PRECAUCIONES DE SEGURIDAD



El sistema de sonido Fender Passport incluye un cable de alimentación desmontable con un conector IEC hembra y un conector macho de CA. El cable de alimentación se suministrará con un tipo u otro de conector macho de CA, según el territorio en el que se adquirió el sistema Passport, para ajustarse a los distintos requisitos de seguridad y de código de cada país concreto. Todos los cables de CA que se proporcionan con los productos de Passport tienen tres clavijas.

En ningún caso se desconectará ni retirará la clavija de conexión.

El sistema Passport dispone de un suministro de corriente en el modo de encendido diseñado para funcionar con cualquier voltaje de CA y con cualquier frecuencia de línea, para transformar la corriente alterna con la máxima eficacia.

Antes de viajar al extranjero con el sistema Passport, compruebe siempre el voltaje local como medida de precaución y coloque el conmutador de selección de voltaje, situado junto a la toma de corriente en la parte trasera del amplificador / mezclador, en la posición adecuada de funcionamiento. Esta comprobación debe realizarse antes de conectar el cable de alimentación. El sistema Fender Passport tiene dos posiciones de voltaje: 115 V o 230 V.

En caso de no seleccionar el rango de voltaje adecuado, la unidad entrará en el modo de protección, se anularán todas las garantías y la unidad puede resultar dañada.

Por ejemplo, el estándar en Estados Unidos es 117 voltios/60 Hz, mientras que en Japón es 100 voltios/50 Hz. Para ambos países el conmutador de selección de voltaje deberá colocarse en la posición 115 V. El estándar en los países europeos es 230 voltios/50 Hz; sin embargo, se utilizan distintos tipos de enchufes. Para todos estos países, el conmutador de selección de voltaje deberá colocarse en la posición 230 V. Si utiliza adaptadores de enchufe o utiliza la unidad en un territorio distinto a donde la adquirió, tenga mucho cuidado de cumplir los requisitos de seguridad locales, así como los códigos eléctricos de uso.

Si no está seguro de cuál es el voltaje local, los colores y códigos de los cables, la toma de CA o los procedimientos correctos de conexión, consulte a un técnico cualificado.

Advertencia



No saque ni desconecte en ningún caso la clavija de conexión de Passport ni de cualquier otra pieza del equipo eléctrico. Si se siguen los procedimientos correctos y se respetan las precauciones de seguridad, se pueden minimizar los riesgos de descargas eléctricas graves. Lo mejor es evitar el uso del sistema junto con un equipo eléctrico que no disponga de toma de tierra o cuya conexión no sea adecuada.

PASADORES DE TRANSPORTE

Para abrir y cerrar el sistema Passport, sólo tiene que seguir estas instrucciones:

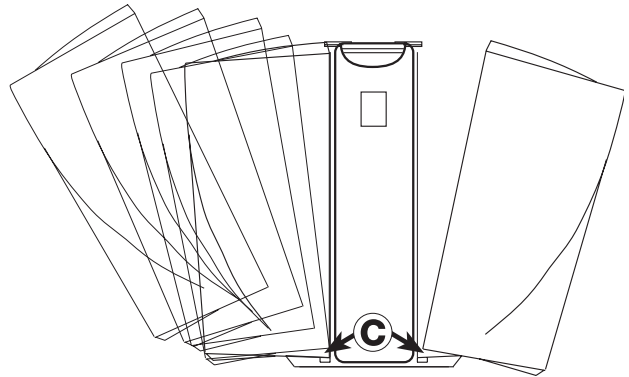
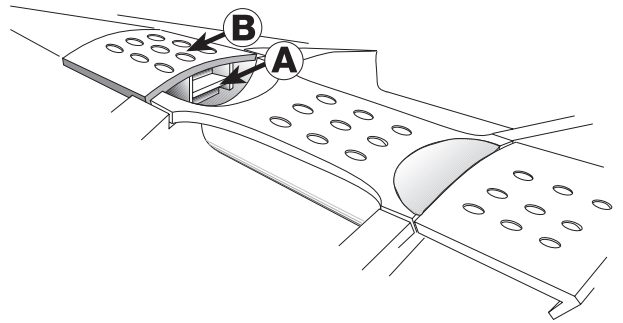

1. Deslice la punta del dedo por debajo del pasador de seguridad y levántelo con cuidado. Cuando éste se haya soltado, levante el pasador principal para sacar el altavoz.
2. Para volver a colocarlo, sitúe el altavoz sobre el pie de la torre e introdúzcalo para cerrar el acoplamiento con la torre y el pasador. Sitúe el gancho del pasador sobre la ranura del altavoz y cierre el pasador. El pasador de seguridad se acoplará automáticamente.

Nota: Estas piezas están fabricadas con gran precisión, por lo que no es necesario forzarlas para asegurarlas. Si se colocan las piezas con cuidado, el funcionamiento será sencillo.

FUNCIONES DE CONTROL DE LINEA / MICROFONO MONO

CANALES 1–4



J. LEVEL (NIVEL): Ajusta el nivel de volumen del canal individual. Al girar este mando a la derecha aumenta la contribución de cada canal a la mezcla de salida principal “Main Out”, mientras que si se gira en el sentido contrario, el volumen disminuye. Ajuste este control una vez que haya establecido el volumen principal del nivel de salida de Passport.

K. VIP (CHANNEL 1 ONLY) [VIP (SÓLO CANAL 1)]: El control VIP (Vocal Input Priority) ajusta el nivel al cual se reduce de forma automática el volumen de todos los demás canales en favor de la fuente asignada a la entrada 1 de línea/micrófono. Esta función exclusiva permite al usuario hablar mientras otras entradas (como la música de fondo) continúan a niveles reducidos temporalmente. El circuito VIP es “previo al control de volumen”, lo que significa que es eficaz independientemente del valor del control de nivel del canal uno. Ajuste este control mientras habla por un micrófono en el canal 1, con otra entrada de material de programa a través de otro canal. Dependiendo de la duración y del nivel de la señal que entre a través de la línea/micrófono 1 y de la posición del control, el circuito VIP producirá una reducción del nivel en todos los demás canales. Los niveles originales se restablecerán cuando no haya ninguna señal en el canal 1. En condiciones normales, el circuito recobra sus niveles normales en unos 4 segundos. Si el nivel se encuentra en una señal más alta o más fuerte, los niveles normales se restablecerán al cabo de unos 6 segundos. El circuito VIP posee un tiempo de relajación deliberadamente lento, que evita las interrupciones cuando un hablante hace una pausa para pensar o para causar algún efecto. Procure evitar que el sonido de los altavoces principales se active mediante el circuito VIP. Si los niveles son altos, el micrófono puede “oír” los altavoces principales del sistema y producir una reducción del nivel. **Cuando no utilice la función VIP, asegúrese de girar el control completamente a la izquierda.**

L. EQ (ECUALIZACIÓN): Ajusta la cantidad de aumentos y disminuciones de frecuencia del canal. Al girar el mando a la izquierda, aumenta la respuesta de frecuencia de los bajos o graves. Asimismo, al girar el mando a la derecha, aumenta la respuesta de frecuencia de los altos o agudos, mientras que la respuesta de frecuencia de los bajos o graves disminuye simultáneamente. Cuando los controles de tono se encuentran en posición apuntando hacia arriba, la respuesta del canal es “plana”, es decir, sin aumentos ni disminuciones de las frecuencias. Para ajustar el ecualizador, empiece situando este control en la posición (marcada) de las 12 en punto. Después, sólo tiene que girar el control hasta conseguir un buen sonido.

M. REV/AUX: Ajusta la cantidad de señal enviada al procesador de reverberación y al conector de salida Rev/Aux. La reverberación se puede utilizar para mejorar la calidad de sonido de cualquier interpretación de forma adecuada y como desee. Si está girado completamente hacia la izquierda, no se envía ningún nivel al procesador de reverberación ni al conector

Rev/Aux. Procure ajustar el control principal de retorno de reverberación a una posición media o por encima, antes de ajustar los niveles de los canales individuales.

Una vez establecida la mezcla de reverberación/auxiliar, se pueden ajustar los niveles globales de reverberación con el control principal. Tenga en cuenta que, si bien la reverberación o los efectos pueden mejorar una presentación o interpretación musical, demasiada reverberación puede hacer que dicha presentación o interpretación sea ininteligible o “distorsionada”. Tenga en cuenta a la audiencia a la hora de ajustar los niveles de reverberación.

N. PAN: El control Pan dispone de un indicador de posición y ajusta la “posición” percibida de la señal mono desde la entrada dentro del campo estéreo creado por las dos cajas de altavoces. Si se gira este control completamente hacia la izquierda o hacia la derecha, la señal se enviará sólo a ese canal y no se enviará ninguna señal al otro. Si el control está en la posición central, se enviará la misma cantidad de señal a ambos altavoces.

FUNCIONES DE CONTROL ESTÉREO



J. STEREO INPUT LEVEL (NIVEL DE ENTRADA ESTÉREO): Ajusta el nivel de volumen del canal de entrada estéreo. Al girar este mando a la derecha aumenta la contribución del canal de entrada estéreo a la mezcla de salida principal “Main Out”, mientras que si se gira en el sentido contrario, disminuye el volumen. Ajuste este control una vez que haya establecido el volumen principal del nivel de salida de Passport.

L. EQ LOW (ECUALIZACIÓN DE GRAVES): Ajusta el nivel relativo del contenido de baja frecuencia para el canal estéreo. Al girar el mando a la izquierda, disminuye la respuesta de frecuencia de los bajos o graves. Asimismo, al girar el mando a la derecha, aumenta la respuesta de frecuencia de los bajos o graves.

L. EX HI (ECUALIZACIÓN DE AGUDOS): Ajusta el nivel relativo del contenido de alta frecuencia. Al girar el mando a la izquierda, disminuye la respuesta de frecuencia de los altos o agudos. Asimismo, al girar el mando a la derecha, aumenta la respuesta de frecuencia de los altos o agudos. Cuando los controles de ecualización se encuentran en posición apuntando hacia arriba, la respuesta del canal de frecuencia es “plana”, es decir, sin aumentos ni disminuciones de las frecuencias.

M. REV/AUX: Ajusta la cantidad de señal enviada al procesador de reverberación interno y al conector de salida Rev/Aux. El control estará desactivado si se gira completamente hacia la izquierda. Procure ajustar el control principal de retorno de reverberación a una posición media o por encima, antes de ajustar los niveles de los canales individuales. Una vez establecida la mezcla de reverberación/auxiliar, se pueden ajustar los niveles globales de reverberación con el control principal.

N. BAL (BALANCE): El control de balance dispone de un indicador de posición y ajusta la “posición” percibida de la señal mono desde la entrada dentro del campo estéreo creado por los dos altavoces. Si se gira este control completamente hacia la izquierda o hacia la derecha, la señal se enviará sólo a ese canal y no se enviará ninguna señal al otro. Si el control está en la posición central, se enviará la misma cantidad de señal a ambos altavoces.

FUNCIONES DE CONTROL PRINCIPALES

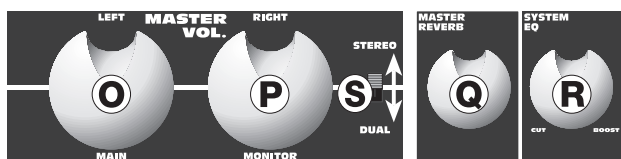

O y P. MASTER VOLUME LEVEL CONTROLS (CONTOLES PRINCIPALES DE NIVEL DE VOLUMEN): Los controles principales de volumen izquierdo y derecho ajustan el volumen de salida del PD-250. Los controles principales disponen de indicadores de posición. Para la mayoría de las aplicaciones, el sistema Passport ha sido ajustado para que funcione con estos controles en la posición de las 12 en punto. En situaciones en las que se requiere más volumen, los controles principales pueden proporcionar un aumento adicional de 6 dB si se giran hacia la derecha de la posición central.

Prepare el sistema de la forma habitual y ajuste los niveles como sea necesario. Aumente los controles principales de volumen para que sobrepasen las posiciones de las 12 en punto, pero sólo cuando haya aumentado los controles de nivel de canal individual.

Los amplificadores internos de Passport poseen procesamiento incorporado diseñado para optimizar el rendimiento del sistema cuando se utilice con los altavoces de diseño personalizado PD-250.

S. STEREO/DUAL SELECTOR SWITCH (CONMUTADOR DE SELECCIÓN ESTÉREO/DUAL): Permite configurar los amplificadores de potencia PD-250 como estéreo o como “mono dual”. En el modo Estéreo, el sistema funciona como un amplificador/mezclador de potencia estéreo tradicional. En el modo Dual, los controles de nivel de canal establecen el nivel de la mezcla principal (control principal de volumen IZQUIERDO). Los controles Rev/Aux establecen los niveles de canal individual del monitor (control principal de volumen DERECHO). Cuando se selecciona la posición del modo Dual con el conmutador, los controles Pan y de balance permanecen inoperantes (seleccionó una configuración mono para la salida). Además, la reverberación interna sólo se envía a la salida del altavoz PRINCIPAL. La reverberación no está disponible para la salida del altavoz MONITOR. El nivel de reverberación enviado para la mezcla PRINCIPAL también se controla desde los controles del canal REV/AUX. El nivel global de reverberación para la mezcla

PRINCIPAL está controlado por el Control principal de reverberación.

Q. REVERBERACIÓN PRINCIPAL: Ajusta la cantidad de nivel de señal de reverberación enviado a la mezcla o salida. Al girar el mando a la derecha aumenta la señal de reverberación enviada a la mezcla principal. Cuando el mando haya alcanzado la posición máxima a la izquierda, no se escuchará reverberación en la mezcla.

R. SYSTEM EQ (ECUALIZACION DEL SISTEMA): Ajusta la cantidad global de aumentos y disminuciones de frecuencia del sistema Passport. Al girar el mando a la izquierda aumenta la respuesta de frecuencia de los graves, mientras que la respuesta de frecuencia de los agudos disminuye simultáneamente. Asimismo, al girar el mando a la derecha aumentará la respuesta de frecuencia de los agudos, mientras que la respuesta de frecuencia de los graves disminuirá simultáneamente. Cuando los controles de ecualización del sistema se encuentran en posición apuntando hacia arriba, la respuesta del canal es “plana”, es decir, sin aumentos ni disminuciones de las frecuencias. Para ajustar el ecualizador del sistema, empiece situando este control en la posición (plana) de las 12 en punto. Después, sólo tiene que girar el control hasta conseguir un buen sonido.

Observe que los conectores de entrada y los controles de canal están codificados por colores. Con esto se pretende identificar fácilmente qué conjunto de controles se asocia a cada conexión de salida.

ENTRADAS LINEA / MICROFONO / ESTÉREO



V. MIC INPUT JACK (CONECTOR DE ENTRADA DE MICROFONO):

Conecte el micrófono aquí. Este conector de entrada con balance XLR de tres clavijas está diseñado para señales de entrada de micrófonos de baja impedancia.

W. LINE INPUT JACK (CONECTOR DE ENTRADA DE LINEA):

Conecte el instrumento aquí. Este conector de entrada con balance de 1/4 pulgadas es adecuado para su uso con elementos que tengan una salida de nivel de línea, tales como micrófonos de alta impedancia, teclados, cajas de ritmo, efectos externos, etc. Admite tanto cables con balance como sin balance.

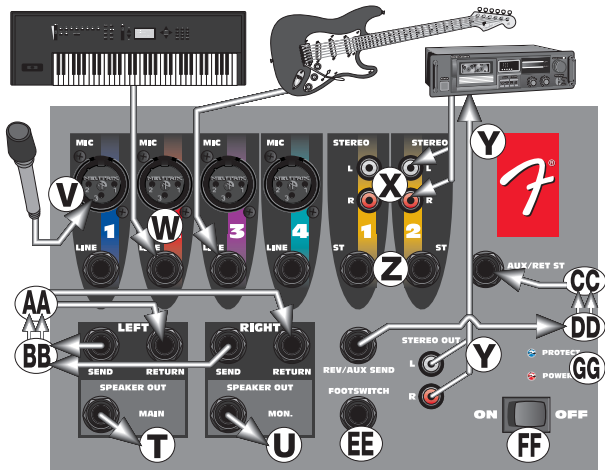

X y Z. STEREO INPUTS (ENTRADAS ESTÉREO): Conectores de entrada fonográfica estéreo (RCA) y conectores TRS de 1/4 pulgadas (cableado para Punta=Izquierda, Anillo=Derecha y Común=Tierra, formato estándar de cable disponible comercialmente) diseñados para su uso con reproductores de cintas y de CD o con cualquier otra fuente estéreo. Utilice estos conectores para conectar la salida de una tarjeta de sonido u otro dispositivo similar al sistema Passport. En las tiendas de electrónica podrá encontrar adaptadores para transformar un conector macho de 1/8 pulgadas en conectores macho de entrada fonográfica (RCA). Nota: Estos conectores están ajustados a un “nivel de línea” constante.

Y. STEREO OUT (SALIDA ESTÉREO): Los conectores RCA de salida de cinta proporcionan una salida de mezcla independiente de los controles principales de nivel. Conéctelos a las entradas de un dispositivo de grabación, tales como una grabadora digital o de cassette, para grabar su evento. Los cambios realizados a los controles de nivel de entrada, ecualización de canal y controles de reverberación durante la interpretación se escucharán en la mezcla de salida de cinta. Los cambios realizados a los controles principales de nivel no se efectuarán en el nivel de grabación. Ajuste los niveles de grabación según las instrucciones del dispositivo de grabación.

CONECTORES DE CONMUTADOR DE PEDAL Y AUXILIARES

DD. REV/AUX END (ENVÍO DE REV/AUX): Conecte aquí el procesador de señales de efectos externos. Aunque Passport ya esté equipado con reverberación digital externa, se puede incorporar un procesador de señales de efectos externos al flujo de señales de Passport. Este conector de salida de 1/4 pulgadas está diseñado para transmitir la señal del bus de efectos de Passport a un dispositivo de procesamiento de señales externas, como una unidad de chorus o de delay digital.

CC. AUX RETURN (RETORNO DE AUX): Conecte la señal de salida del procesador de señales de efectos externos aquí. Este conector de entrada estéreo de 1/4 pulgadas ha sido diseñado para aceptar señales de un dispositivo de procesamiento externo como, por ejemplo, una unidad de chorus o de delay digital.

Esta entrada también se puede utilizar como una entrada estéreo, cuyo volumen se puede controlar mediante los botones principales de volumen.

EE. FOOT SWITCH (CONMUTADOR DE PEDAL): El conector de conmutador de pedal permite silenciar o desactivar el retorno de reverberación interna, mediante el uso de un simple conmutador accionado por pedal (número de pieza de Fender 099-4052-000). El conmutador de pedal debe estar preparado para conectar la punta al común para desactivar la reverberación, para lo cual requiere un cable estándar para instrumentos o altavoces.

AA y BB. AMPLIFIER SEND/RETURN JACKS (CONECTORES DE ENVÍO/RETORNO DE AMPLIFICADORES): Cada canal del amplificador tiene un conector de retorno y otro de envío. Estos conectores proporcionan un punto para conectar un ecualizador u otro procesador al sistema de sonido. La señal se ubica en el conector de envío después de la sección del mezclador y antes del amplificador de potencia. El conector de envío debe conectarse a la entrada del dispositivo externo. El conector de retorno es un punto de conexión que se introduce en los amplificadores de potencia. El conector de retorno debe conectarse a la salida del dispositivo externo.

T y U. SPEAKER OUTPUTS (SALIDAS DE ALTAVOZ): Estos son conectores de salida a nivel del altavoz diseñados para transmitir a cada una de las cajas acústicas de Passport. Utilice los cables que incluye el equipo (u otros cables para altavoces) para conectar los altavoces de Passport a la torre.

FF. POWER SWITCH (INTERRUPTOR DE ENCENDIDO): Activa y desactiva el suministro de CA. Si coloca el interruptor en la posición de apagado (OFF), Passport se apagará por completo.

PANEL POSTERIOR

AC CONNECTOR / LINE CORD (CONECTOR DE CA / CABLE DE LINEA): Passport incluye un cable de alimentación IEC de toma de tierra para reducir el riesgo de descargas eléctricas. Asegúrese de conectarlo a una toma de CA. **NO MODIFIQUE EL ENCHUFE DE CA.**



El fusible y el portafusible del sistema de alimentación (CA) se encuentran bajo la toma de corriente IEC (cable de alimentación). Los fusibles de recambio deben ser de la misma potencia (6,3 A, 250 V) y tamaño que los del equipo original. Para sustituir un fusible fundido, retire el cable de alimentación IEC. Saque el portafusible y retire el fusible fundido.

El sistema Passport tiene capacidad para funcionar con una batería. El conector de plástico de color hueso situado en la parte posterior de Passport es el conector de entrada de CC, para conectar el transformador CC-CC de Passport. El transformador se conecta a una batería. Entre los accesorios disponibles se encuentran el transformador CC-CC de Passport (número de pieza de Fender 069-1002-000) y el conjunto de baterías de 12 voltios (número de pieza de Fender 069-9003-000).

COMPARTIMENTO TRASERO DE ALMACENAMIENTO

Existe un pequeño compartimiento de almacenamiento en la parte posterior de la torre de Passport. Para acceder a este compartimiento, sólo tiene que levantar el pasador y tirar de la puerta para abrirla. Este compartimiento es ideal para almacenar cables, micrófonos y otros elementos cuando transporte el equipo.

En el panel posterior del compartimiento de almacenamiento encontrará una estrecha franja metálica con un tornillo en cada extremo. Ésta es la cubierta protectora de la terminal del adaptador inalámbrico. Existen sistemas inalámbricos para el equipo Passport. El receptor del sistema inalámbrico se instala en el compartimiento de almacenamiento.

CONFIGURACION Y CONEXIONES

Antes de encender, lea y respete las advertencias de seguridad de la página 2.

Se recomienda crear una rutina para conectar y encender el sistema de sonido. Si dispone de una toma de corriente alterna adecuada con capacidad suficiente para soportar el suministro eléctrico, conecte el equipo completo del sistema de sonido a la misma toma de corriente. Esto aumentará el rendimiento y la seguridad del sistema. Procure que el circuito de CA sea capaz de soportar las demandas máximas de suministro eléctrico del sistema. Para resolver cualquier duda, consulte los manuales del producto o a un técnico electricista cualificado.

Antes de la instalación, siga estas sencillas instrucciones:

1. En primer lugar, gire todos los controles Rev/Aux, VIP (SÓLO canal 1) y de nivel de canal a la izquierda hasta sus posiciones máximas (OFF). A continuación, sitúe todos los controles principales, Pan y de ecualización en la posición de las 12 en punto. Asegúrese de poner la entrada adecuada (posición del conmutador en línea/micrófono) para la fuente que esté utilizando.
2. A continuación, conecte cada cable del altavoz a las salidas de altavoz derecha e izquierda correspondientes, en la parte posterior de la torre y en el panel frontal de cada altavoz, utilizando los cables que incluye el equipo.
3. Conecte todas las fuentes, tales como micrófonos, pletinas, teclados, etc., a las entradas correspondientes.
4. Por último, compruebe el voltaje local y sitúe el conmutador de selección de voltaje, situado junto a la toma de corriente en la parte trasera del amplificador / mezclador, en el rango de operatividad adecuado. (Consulte la sección de precauciones de seguridad en la página 2) Conecte el cable de alimentación a la toma de corriente IEC situado en la parte posterior de la torre de Passport y conecte el otro extremo a una toma de corriente alterna adecuada de 3 hilos.

ENCENDIDO

Coloque el interruptor de encendido en la posición de activado (ON). El indicador LED de encendido se iluminará en verde y se activará el sistema. Si se han conectado otros equipos al sistema, se recomienda siempre encender el sistema Passport en último lugar. De esta forma, cualquier pico de voltaje transitorio provocado por los demás equipos no se amplificará ni se transmitirá a los altavoces del sistema. Por la misma razón, se recomienda apagar el sistema Passport en primer lugar, antes de apagar los equipos conectados con él.

En caso de que el indicador LED de encendido no se ilumine al accionar el interruptor de encendido situado en el panel posterior, compruebe las conexiones de corriente e inténtelo de nuevo. Si a pesar de todo, el indicador LED de encendido sigue sin iluminarse tras haber comprobado las conexiones de corriente, desconecte todos los cables y compruebe los fusibles de Passport. Asegúrese de sustituir todos los fusibles fundidos por fusibles en buen estado. Vuelva a conectar la electricidad y los cables de altavoz, y encienda el interruptor del panel posterior.

Encienda de nuevo el sistema accionando el interruptor de encendido. Si el indicador LED de encendido se ilumina en rojo, indica que el sistema se encuentra en un modo de protección térmica o que tiene un problema de refrigeración. Retire el filtro de entrada de aire situado en la base de la unidad y compruebe que está limpio de partículas.

Apague y espere unos minutos para que se disipe el calor y el sistema Passport vuelva a activarse por sí solo. Si después de haber hecho esto, el indicador LED de encendido sigue estando en rojo, significa que se ha producido un fallo en el sistema y deberá consultar a un centro de servicio Fender autorizado.

Si no se escucha alguno de los altavoces, compruebe si la configuración de control es correcta. A continuación, desenchufe el cable del altavoz que funciona y vuelva a conectarlo al otro altavoz. Si el segundo altavoz funciona en este caso, significa que el primer cable está mal y que se debe arreglar o sustituir.

CONFIGURACION DE LOS NIVELES Y VOLUMEN DEL SISTEMA

Para establecer los niveles de operación y el volumen del sistema, procure seguir estas sencillas instrucciones de configuración:

1. En primer lugar, aumente lentamente los controles principales de volumen izquierdo y derecho hasta situarlos en la posición de las 12 en punto.
2. Utilice un micrófono (u otra fuente) en la misma posición en que se utilizaría en el escenario y de la forma en que se utilizaría para el evento. Aumente lentamente el sonido del control de nivel de entrada del canal adecuado para el inicio del feedback hasta que se alcance el nivel requerido. Realice una prueba en el área de audiencia para asegurarse de que la cobertura y los niveles se adaptan suficientemente a sus necesidades. El volumen global del sistema se puede aumentar simplemente girando los controles principales de volumen derecho e izquierdo hasta obtener el nivel deseado.

3. Tenga en cuenta la aplicación y las necesidades del evento y configure el control de ecualización del sistema de la forma adecuada. Esto se consigue mejor reproduciendo material grabado del mismo tipo como programa de demostración, o bien con un ayudante que hable en el micrófono mientras usted escucha en el área de audiencia.

Para un sistema de megafonía (voz oral), se recomienda girar el control de ecualización del sistema a la derecha para mejorar las frecuencias alta y media, y limitar el contenido de frecuencia baja. Para grandes espacios exteriores, esto también proporcionará la máxima altura y capacidad de salida. Tenga en cuenta las necesidades de cada evento particular y configure los controles para obtener el máximo efecto.

POWER TOWER™

Al configurar el sistema, lo ideal sería colocar la consola de mezclador de Passport en un lugar donde el operador pueda evaluar el rendimiento del sistema. Si no son necesarios ajustes continuos, el mezclador se puede colocar según convenga y según permita la longitud de los cables.

Procure colocar la torre donde nadie pueda tropezar con los cables. Todos los cables deben asegurarse cuidadosamente.

Los cables, micrófonos y otros componentes del sistema se pueden guardar en el compartimento de almacenamiento situado en la parte posterior de la torre. Para abrirlo, sólo tiene que deslizar el pasador hacia arriba y tirar.

El portafusible del sistema de alimentación (CA) se encuentra bajo la toma de corriente IEC (cable de alimentación) situado en la parte posterior derecha de la torre. Para cambiar un fusible, retire la toma IEC y saque el portafusible utilizando una herramienta apropiada. Compruebe si hay un fusible fundido en el portafusible; Passport utiliza un fusible T6.3A, 250 V. Sustituya los fusibles sólo por otros de idéntico tamaño y potencia.

El sistema Passport es resistente a la intemperie en su modo de transporte y empaquetado. Sin embargo, cuando lo utilice al aire libre, procure proteger completamente la torre en caso de exposición a la lluvia.

Recuerde que debe permitir el flujo libre de aire a través de la entrada de aire frontal situada en la parte inferior del panel frontal de la torre de Passport.

ESPECIFICACIONES

Número de pieza

069-2001-0X3

Respuesta de frecuencia

20 Hz a 40 kHz \pm 1 dB (a la salida) 30 Hz a 30 kHz \pm 1 dB (a la salida de los altavoces, sobrepasando el umbral del procesador)

Distorsión

< 0.05 %, 20 Hz a 20 kHz, 1 dB por debajo de la potencia de salida nominal

Relación señal-ruido del sistema

> 80 dB @ 1 W, "A" WTD

Potencia de salida

Promedio de potencia continua de 125 W/canal, 8 ohmios, funcionamiento de ambos canales con < 1% de DAT

Impedancia de entrada (canales 1-2-3 XLR y 1/4 pulgadas)

Posición del conmutador "Micrófono": 2 k ohmios
Posición del conmutador "Línea": 66 k ohmios

Impedancia de entrada (Canal estéreo y fonográfico de 1/4 pulgadas)

78 k ohmios

Nivel máximo de entrada

Micrófono: -7 dBu
línea: 30 dBu
estéreo: 26 dBu

Impedancia de entrada

47 k ohmios

Tipo de fusible

T6,3 A, 250 V

Sistema Passport

Ancho: 840 mm (33,7 pulgadas.)
Alto: 615 mm (24,2 pulgadas)
Fondo: 300 mm (11,8 pulgadas)
Peso: 24 kgs (53 libras)

Altavoces:

Ancho: 340 mm (13,4 pulgadas.)
Alto: 610 mm (24,2 pulgadas)
Fondo: 300 mm (11,8 pulgadas)
Peso: 6,8 kgs (15 libras)

Power Tower

Ancho: 185 mm (7,3 pulgadas.)
Alto: 615 mm (24,2 pulgadas)
Fondo: 300 mm (11,8 pulgadas)
Peso: 10,5 kgs (23 libras)

Base de la torre

350 x 300 mm (13,8 x 11,8 pulgadas)

Micrófono

Cardioide dinámico, con balance

Cable del micrófono

XL-Macho a XL-Hembra, 6 m (20 pies)

Cables del altavoz

1/4 pulgadas a 1/4 pulgadas, 9 m (30 pies)
0 dBu se refiere a 0,775 voltios RCM

VISITE NUESTRA PAGINA WEB: Si desea obtener más información acerca de los productos de sonido de Fender o Passport de Fender, visite la página Web en la dirección www.fenderaudio.com.

ACCESORIOS DE PASSPORT: Existe una línea completa de accesorios disponible para el sistema de sonido Passport. Si desea obtener más información, póngase en contacto con su proveedor local o visite nuestro sitio Web.

ST275 KIT DE SOPORTES DE ALTAVOCES: Incluye 2 soportes de altavoz de aluminio, ligeros y resistentes, y una bolsa de transporte. Número de pieza: 069-9001-000

ST280 KIT DE SOPORTES: Incluye 2 soportes de altavoz de aluminio, ligeros y resistentes, dos trípodes de micrófono y una bolsa de transporte. Número de pieza: 069-9008-000

P51 KIT DE MICROFONOS: Contiene un micrófono cardioide dinámico, una pinza de micrófono, un cable de micrófono y una bolsa de transporte de vinilo. Número de pieza: 069-9000-000

TRANSFORMADOR CC-CC: Necesario para utilizar el sistema Passport sin batería. Número de pieza: 069-9002-000

CONJUNTO DE BATERIAS DE PASSPORT: Baterías de ciclo profundo de 12 V con potencia suficiente para funcionar con un sistema Passport durante un máximo de 6 horas con una sola carga. (recuerde que debe utilizar el transformador CC-CC cuando utilice el sistema Passport sin baterías). Número de pieza: 069-9003-000

BOLSA DE ACCESORIOS DE CC: Bolsa de transporte de diseño personalizado para el transformador CC-CC y para el conjunto de baterías de Passport. Número de pieza: 069-9009-000

CUBIERTA PROTECTORA PARA PASSPORT P-150: Cubierta acolchada de vinilo para los sistemas Passport P-150 y PD-150. Número de pieza: 069-9010-000

SOPORTE DUAL PARA ALTAVOCES: Adaptador para montar dos altavoces en un sólo soporte de altavoces. Número de pieza: 069-9007-000

SOPORTE PARA MONTAJE EN LA PARED: Un único y resistente soporte para el montaje de un altavoz Passport en una instalación. Número de pieza: 069-9006-000

SISTEMA INALAMBRICO DE MANO PARA PASSPORT: Sistema inalámbrico de diseño personalizado para su uso con sistemas de sonido Passport. Una vez instalado, este sistema pasa a formar parte permanente del sistema de sonido. Incluye un micrófono condensador electret de mano y un módulo receptor. Número de pieza: 069-1201-00x (x indica frecuencia)

SISTEMA INALAMBRICO EJECUTIVO PARA PASSPORT: Sistema inalámbrico de diseño personalizado para su uso con sistemas de sonido Passport. Una vez instalado, este sistema pasa a formar parte permanente del sistema de sonido. Incluye un módulo receptor y un transmisor de cinturón con auriculares con micrófono intercambiable, micrófono de solapa y elementos de cable para instrumento. Se incluye un maletín de transporte moldeado. Número de pieza: 069-1205-00x (x indica frecuencia)

MICROFONO CARDIOIDE DINAMICO DE FENDER: Micrófono cardioide dinámico de mano de alta calidad. Incluye una pinza de micrófono. Número de pieza: 069-9012-000

Fender Passport PD-250

Système son portatif de luxe

INTRODUCTION

250 Watts de son stéréo d'ambiance

Haut-parleurs personnalisés utilisant les technologies les plus récentes intégrées aux haut-parleurs à haute performance

Réverbération numérique intégrée

Technologie VIP™ (Vocal Input Priority) permettant à la première entrée d'écraser automatiquement toutes les autres entrées lorsqu'un signal est présent dans la première entrée

Quatre microphones mono / Entrées de lignes avec XLR et des connexions d'entrées symétriques à 1/4"

Deux entrées stéréo avec des connexions 1/4" et RCA

Sélecteur d'alimentation permettant d'utiliser le système partout dans le monde

Ce dont vous avez besoin pour démarrer :

- Amplificateur-mélangeur Passport
- Deux microphones dynamiques et câbles
- Deux câbles de haut-parleur de 9 m (30')
- Câble d'alimentation IEC
- Deux enceintes haut-parleur de pointe à gamme étendue
- Enceinte entièrement transportable



Ce symbole avertit l'utilisateur de la présence de niveaux de tension à risque dans l'enceinte.



Ce symbole conseille à l'utilisateur de lire toute la documentation jointe au produit pour garantir une sécurité de fonctionnement.

Félicitations, vous venez d'acquérir un système son Fender Passport PD-250 autonome, portatif et extrêmement performant. Votre Passport inclut tout ce dont vous avez besoin pour un son exceptionnel ... où que vous soyez. Transportez votre Passport comme une grande valise. En ouvrant les verrous du haut-parleur, vous découvrirez deux enceintes acoustiques à gamme étendue, un mélangeur sous tension, des microphones dynamiques ainsi que tous les câbles dont vous avez besoin pour démarrer. Utilisez votre Passport pour amplifier des voix, des instruments de musique, des cartes son pour PC, des CD, une lecture de bande, etc. L'installation simple et rapide de Passport ainsi que sa capacité à prendre en charge des opérations simples et grand public caractérisent cette gamme de produits innovante.

Le panneau de contrôle du Passport est doté de quatre entrées mono de micro/ligne et de deux canaux stéréo (six canaux au total). Les canaux d'entrée stéréo peuvent être utilisés dans le cadre d'un fonctionnement mono ou stéréo, offrant une souplesse remarquable au niveau des entrées. En outre, la technologie révolutionnaire intégrée à chaque enceinte acoustique offre un son clair sur toute la gamme avec une portée exceptionnelle et un rejet impressionnant des effets de retour. Le mélangeur à alimentation propre fournit au total 250 watts de son stéréo haute qualité.

Dans le cas d'applications vocales, la fonction VIP (Vocal Input Priority) du Passport peut être utilisée pour réduire ou « esquiver » le niveau de musique de fond lorsque vous prenez la parole puis pour rétablir votre musique de fond lorsque vous avez fini de parler. Testez les commandes de réglage du son, la réverbération numérique et l'emplacement des haut-parleurs et découvrez l'incroyable puissance et la polyvalence du Passport.

IMPORTANTES SAUVEGARDES:

- **ATTENTION : POUR ÉVITER L'ENDOMMAGEMENT DE L'APPAREIL, UN DÉBUT D'INCENDIE OU UN CHOC ÉLECTRIQUE, NE L'EXPOSEZ JAMAIS À L'HUMIDITÉ OU À LA PLUIE.**
- **AUCUNE MAINTENANCE NE DOIT ÊTRE EFFECTUÉE POUR LES PIÈCES SITUÉES DANS L'APPAREIL. LES RÉPARATIONS ET LA MAINTENANCE DOIVENT ÊTRE EXÉCUTÉES UNIQUEMENT PAR UN PERSONNEL QUALIFIÉ.**
- **CET APPAREIL DOIT ÊTRE MIS À LA TERRE.**

CONSIGNES DE SÉCURITÉ



Le système son Fender Passport est fourni avec un câble d'alimentation amovible doté d'un connecteur femelle IEC et d'un connecteur mâle CA. Selon le pays où le système Passport a été acheté, la câble d'alimentation est fourni avec un nombre de connecteurs mâles CA adapté aux exigences locales en matière de code et de sécurité. Tous les câbles CA fournis avec les produits Passport sont de type trois broches avec mise à la terre.

Ne jamais déconnecter ou retirer la broche de terre.

Votre système Passport inclut la fonction Sélectionner le mode d'alimentation, conçue pour fonctionner sur n'importe quelle tension et fréquence de lignes CA afin de convertir une alimentation CA avec un maximum d'efficacité.

Si vous utilisez le système Passport à l'étranger, vérifiez toujours la tension locale et positionnez le commutateur de tension, situé à côté du socle de puissance d'entrée à l'arrière du mélangeur / amplificateur, sur le mode de fonctionnement adapté. Ce contrôle doit être effectué avant de brancher le câble d'alimentation. Le système Fender Passport peut être configuré sur l'une des plages suivantes : 115 V ou 230 V.

Si vous sélectionnez une plage de tension inappropriée, l'unité fonctionnera en mode protection, engendrant l'annulation de toute garantie et, éventuellement, l'endommagement de l'unité.

Aux États-Unis, par exemple, la norme est de 117 volts/60 Hz comparé à 100 volts/50 Hz pour le Japon. Dans ces deux pays, le commutateur de sélection doit être configuré sur 115 v. Dans les pays de l'UE, la norme en vigueur est de 230 volts/50 Hz ; toutefois, différents types de fiches CA y sont utilisés. Dans l'ensemble de ces pays, le sélecteur doit être positionné sur 230 v. Si vous utilisez un adaptateur de fiche ou si vous allumez l'appareil sur un territoire différent du lieu d'achat, assurez-vous du respect des exigences locales en matière de sécurité et de codes électriques.

Si des doutes persistent sur la tension locale, les codes et couleurs du câblage, la mise à la terre CA ou les procédures correctes de connexion, adressez-vous à un technicien qualifié.

Attention



La broche de terre sur le Passport ou sur tout équipement électrique ne doit en aucun cas être retirée (coupée ou déconnectée). Le respect des procédures et des consignes de sécurité peut considérablement réduire les risques d'électrocution. Évitez surtout que le système fonctionne conjointement avec un équipement électrique sans mise à la terre ou avec une mise à la terre incorrecte.

VERROUS DE TRANSPORT

Pour ouvrir ou fermer votre système Passport, il vous suffit de suivre les instructions suivantes :

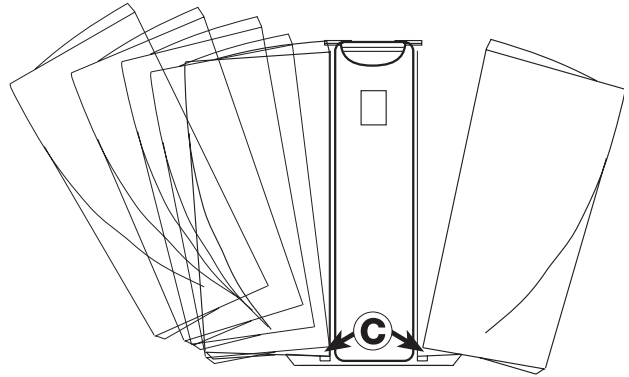
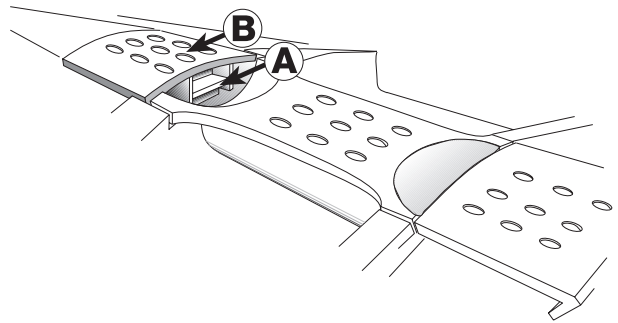

1. Placez le bout du doigt sous le verrou de sécurité et soulevez-le lentement. Une fois que le verrou de sécurité est désenclenché, soulevez le verrou principal pour retirer le haut-parleur.
2. Pour replacer le haut-parleur, positionnez-le sur le pied de la tour puis encastrez-le avec la tour et le verrou. Positionnez le crochet de verrouillage dans le cran du haut-parleur, puis fermez le verrou. Le verrou de sécurité s'enclenche automatiquement.

Remarque : ces pièces ont été conçues avec précision et leur fonctionnement est assuré sans forcer. L'alignement exact de ces pièces garantit un fonctionnement sans complication.

FONCTIONS DE COMMANDE MONO DE MICRO / LIGNE

CANAUX 1 À 4

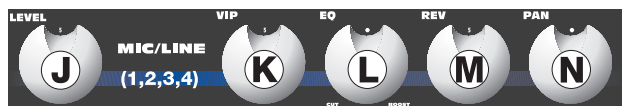

J. LEVEL – Règle le volume du canal individuel. Si vous tournez le bouton dans le sens des aiguilles d'une montre, le canal sélectionné viendra s'ajouter à la sortie principale, tandis que vous baisserez le volume en le tournant dans le sens inverse des aiguilles d'une montre. Réglez cette commande après le réglage principal du volume du niveau de sortie de Passport.

K. VIP (CHANNEL 1 ONLY) [VIP (CANAL 1 UNIQUEMENT)] – La commande VIP ou Vocal Input Priority règle le niveau à partir duquel les volumes de tous les autres canaux sont automatiquement réduits en faveur de la source jointe à l'entrée 1 mic/ligne. Cette fonctionnalité unique permet à l'utilisateur de parler pendant que d'autres entrées (telles que la musique de fond) continuent à des niveaux momentanément réduits. Le volume du circuit VIP est réglé à l'avance, ce qui signifie qu'il fonctionne quel que soit le réglage de la commande de niveau pour le premier canal. Réglez cette commande lorsque vous parlez dans un microphone sur le canal 1, avec d'autres entrées de contenu de programme vers un canal différent. La durée et le niveau du signal d'entrée vers Mic/Line 1 ainsi que l'emplacement de la commande peuvent inciter le circuit VIP à réduire le niveau de tous les autres canaux. Les niveaux initiaux sont automatiquement rétablis lorsqu'aucun signal n'est présent dans le canal 1. Le circuit revient généralement à ses niveaux normaux au bout de 4 secondes. Dans le cas d'un niveau réglé pour un signal plus aigu ou plus fort, les niveaux normaux sont rétablis au bout de 6 secondes environ. Le circuit VIP a un temps de relâche volontairement long permettant d'éviter les interruptions lorsque l'orateur marque une pause pour réfléchir ou pour agir. Évitez le déclenchement VIP du son à partir des haut-parleurs principaux. À des réglages élevés, le microphone peut « entendre » les haut-parleurs du système principal et engendrer une réduction de niveau. **Si vous n'utilisez pas la fonction VIP, assurez-vous de tourner le bouton entièrement dans le sens inverse des aiguilles d'une montre.**

L. EQ – Règle la valeur d'augmentation ou de diminution de fréquences dans le canal. La rotation du bouton dans le sens inverse des aiguilles d'une montre augmente la réponse en fréquences basses ou graves. En revanche, la rotation du bouton dans le sens des aiguilles d'une montre augmente la réponse en fréquence élevée ou aiguë tout en diminuant la réponse en fréquence faible ou grave. Lorsque les commandes de tonalité sont en position crantée ou orientée vers le haut, la réponse du canal est « brute », sans réduction ni augmentation de fréquences. Pour régler l'égalisateur (EQ), démarrez avec ce bouton sur la position midi (crantée). Tournez le bouton jusqu'à ce que le son soit bon !

M. REV/AUX – Règle le nombre de signaux envoyés au processeur de réverbération et à la prise jack de sortie Rev/Aux. La réverbération peut être utilisée pour augmenter la qualité du son lorsque cette augmentation est appropriée et souhaitée. Dans la position complètement à gauche, aucun niveau n'est envoyé vers le processeur de réverbération ou la prise jack Rev/Aux.

Avant de procéder à l'ajustement des niveaux à partir des canaux individuels, veillez à régler le bouton principal de retour de réverbération sur une position milieu ou supérieure. Une fois que le mixage réverbération/auxiliaire est configuré, l'ensemble des niveaux de réverbération peut être réglé sur la commande centrale.

N'oubliez pas que la réverbération ou les effets peuvent améliorer un spectacle ou une représentation musicale. Une réverbération trop importante, par contre, peut rendre ce même spectacle ou la représentation inintelligible ou « étouffée ». Pensez à votre public lorsque vous réglez les niveaux de réverbération.

N. PAN – La commande Pan inclut un indicateur de position crantée et permet d'ajuster la « position » du signal mono qui est perçue à partir de l'entrée du champ stéréo créé par les deux enceintes acoustiques. Lorsque vous tournez complètement ce bouton vers la gauche ou vers la droite, le signal est uniquement envoyé vers ce canal et aucun autre signal n'est envoyé vers les autres canaux. En position centrale, la quantité de signaux envoyée vers les deux haut-parleurs est la même.

FONCTIONS DE COMMANDE STÉRÉO

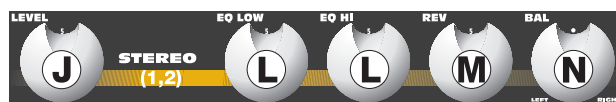

J. STEREO INPUT LEVEL – Règle le niveau de volume du canal d'entrée stéréo. Si vous tournez le bouton dans le sens des aiguilles d'une montre, le canal d'entrée stéréo viendra s'ajouter à la sortie principale, tandis que vous baisserez le volume en le tournant dans le sens inverse des aiguilles d'une montre. Réglez cette commande après le réglage principal du volume du niveau de sortie de Passport.

L. EQ LOW – Règle le niveau relatif du contenu des basses fréquences pour le canal stéréo. La rotation du bouton dans le sens inverse des aiguilles d'une montre réduit la réponse en fréquences basses ou graves. En revanche, la rotation du bouton dans le sens des aiguilles d'une montre augmente la réponse en fréquences basses ou graves.

L. EQ HI – Règle le niveau relatif du contenu des hautes fréquences. La rotation du bouton dans le sens inverse des aiguilles d'une montre réduit la réponse en hautes fréquences ou en fréquences aiguës. En revanche, la rotation du bouton dans le sens des aiguilles d'une montre augmente la réponse en fréquences aiguës ou en hautes fréquences. Lorsque les boutons EQ sont en position crantée ou orientée vers le haut, la réponse en fréquence du canal est « brute », sans réduction ni augmentation de fréquences.

M. REV/AUX – Règle la quantité de signaux envoyée vers le processeur de réverbération interne et vers la prise jack de sortie Rev/Aux. En positionnant le bouton complètement à gauche, cette commande s'éteint. Avant de procéder à l'ajustement des niveaux à partir des canaux individuels, veillez à régler le bouton principal de retour de réverbération sur une position milieu ou supérieure. Une fois que le mixage réverbération/auxiliaire est configuré, l'ensemble des niveaux de réverbération peut être réglé sur la commande centrale.

N. BAL – La commande Balance est un indicateur de position crantée qui permet de régler la « position » du signal mono qui est perçue à partir de l'entrée du champ stéréo créé par les deux haut-parleurs. Lorsque vous tournez complètement ce bouton vers la gauche ou vers la droite, le signal est uniquement envoyé vers ce canal et aucun autre signal n'est envoyé vers les autres canaux. En position centrale, la quantité de signaux envoyée vers les deux haut-parleurs est la même.

FONCTIONS DE COMMANDE PRINCIPALES

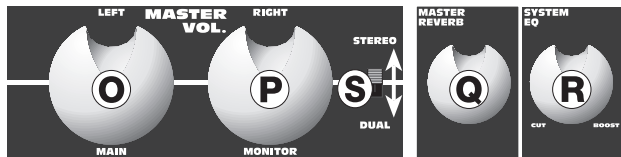

O & P. MASTER VOLUME LEVEL CONTROLS (MASTER-RÉGLAGES DE VOLUME) – Les réglages du volume principal de gauche et de droite permettent d'ajuster le volume de sortie du PD-250. Les commandes principales incluent des indicateurs de position crantée. Pour la plupart des applications, le système Passport a été équilibré pour fonctionner avec ces commandes sur leurs positions midi (crantées). Si un volume plus important est requis, tournez vers la droite les commandes principales positionnées au milieu et elles fourniront 6 dB de gain supplémentaire.

Configurez normalement le système et réglez les niveaux en fonction de vos besoins. Élevez les commandes principales de volume au-delà de leurs positions centrales uniquement après avoir augmenté les réglages de niveaux des canaux individuels.

Les amplificateurs internes du Passport sont équipés d'un processeur intégré conçu pour optimiser les performances du système lorsqu'il est utilisé avec les haut-parleurs personnalisés PD-250.

S. STEREO/DUAL SELECTOR SWITCH (COMMUTATEUR STEREO/DUAL) – Permet de configurer les amplificateurs de puissance de PD-250 en tant que stéréo ou « double mono ». En mode Stéréo, le système fonctionne comme un amplificateur/mélangeur de puissance stéréo classique. En mode Double, les réglages du niveau du canal fixent le niveau de la console principale (réglage principal du volume de GAUCHE). Les réglages Rev/Aux fixent les niveaux des canaux individuels pour le Moniteur (réglage principal du volume de DROITE).

Lorsque le mode Double est sélectionné au moyen du commutateur, les commandes Pan et Balance sont alors inutilisables (vous avez sélectionné une configuration mono pour la sortie). En outre, la réverbération interne est uniquement envoyée vers la sortie PRINCIPALE du haut-parleur. Aucune réverbération n'est envoyée vers la sortie haut-parleur du MONITEUR. Le niveau de réverbération envoyé vers la console PRINCIPALE est également réglable à partir des commandes de canal du canal REV/AUX. Le niveau de réverbération total envoyé vers la console PRINCIPALE est défini à partir de la commande de réverbération principale.

Q. MASTER REVERB – Permet de régler le niveau des signaux de réverbération à envoyer vers la console ou vers la sortie. La rotation de ce bouton dans le sens des aiguilles d'une montre amplifie le signal de réverbération envoyé vers la console principale. Lorsque le bouton est tourné à fond dans le sens inverse des aiguilles d'une montre, aucune réverbération n'est perçue dans la console.

R. SYSTEM EQ – Permet de régler l'augmentation ou la diminution totale de fréquences de Passport. La rotation de ce bouton dans le sens inverse des aiguilles d'une montre augmente la réponse en fréquences graves tout en diminuant la réponse en hautes fréquences. En revanche, la rotation de ce bouton dans le sens des aiguilles d'une montre augmente la réponse en hautes fréquences tout en diminuant la réponse en fréquences graves. Lorsque la commande d'égalisation du système est en position crantée ou orientée vers le haut, la réponse du canal est « brute », sans réduction ni augmentation de fréquences. Pour égaliser le système, démarrez avec cette commande sur la position midi (brute). Tournez le bouton jusqu'à ce que le son soit bon !

Notez que des codes de couleur sont appliqués aux prises jack et aux commandes de canal. Ainsi, il est possible de déterminer rapidement à quelles connexions d'entrée un groupe de commandes donné est associé.

ENTRÉE MIC / LIGNE / STÉRÉO



V. MIC INPUT JACK (PRISE JACK MIC) –

Branchez votre microphone ici. Cette prise femelle balancée XLR à trois broches est conçue pour les signaux d'entrée provenant de micros à basse impédance.

W. LINE INPUT JACK (PRISE JACK DE LIGNE) –

Branchez votre instrument ici. Ce jack d'entrée balancé 1/4" (0,635 cm) est adapté aux composants avec une sortie de niveau de ligne telles que les microphones à grande impédance, les claviers, les boîtes à rythmes, les appareils à effets, etc. Il accepte les câbles balancés et non balancés.

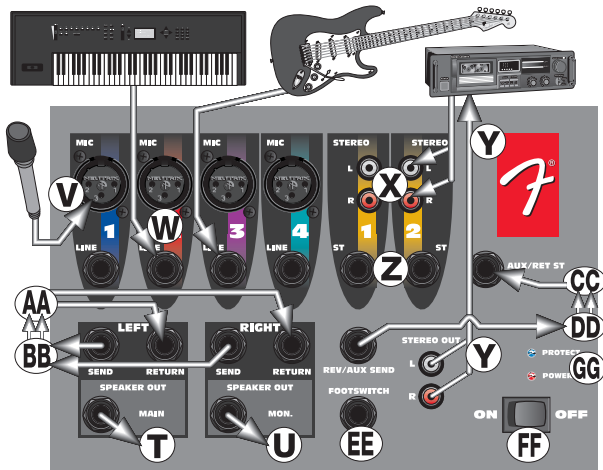

X & Z. STEREO INPUTS – Les fiches jack d’entrée stéréophonique (RCA) et les fiches jack TRS 1/4” (avec Pointe=Gauche, Nuque=Droit et Manchon=Terre, format standard des câbles disponibles dans le commerce) ont été conçus pour être utilisés avec un lecteur de bande, un lecteur laser ou toute autre source stéréo. Utilisez ces fiches jack pour connecter à votre Passport la sortie d’une carte son d’ordinateur ou autre périphérique de ce genre. Les adaptateurs convertissant une fiche mâle 1/8” en fiches phono mâles RCA sont disponibles dans tous les magasins spécialisés. Remarque : ces connecteurs sont réglés pour avoir un « niveau de ligne » constant.

Y. STEREO OUT – Les fiches jack RCA de sortie de bande fournissent un signal de sortie indépendant des commandes de niveau principales. Connectez-les aux entrées d’un appareil enregistreur (tel qu’un magnétophone à cassette ou un magnétophone numérique) afin d’enregistrer votre performance. Les modifications effectuées au cours de la représentation sur les réglages du niveau d’entrée, de l’égalisation des canaux et de la réverbération seront perceptibles dans la sortie de bande. Les modifications apportées aux principaux réglages de niveau n’affecteront pas le niveau de l’enregistrement. Règle les niveaux d’enregistrement en fonction des instructions figurant sur votre appareil enregistreur.

PRISES JACK AUX ET POUR PÉDALE

DD. REV/ AUX SEND – Branchez ici votre processeur de signaux externes à effets. Bien que votre Passport soit déjà équipé d’une réverbération numérique interne, un processeur externe de signaux à effets peut être intégré à la circulation des signaux du Passport. La fiche jack de sortie 1/4” est destinée à envoyer le signal de bus à effets du Passport vers un périphérique de traitement de signaux externes, tels qu’un retard numérique ou un chœur.

CC. AUX RETURN – Branchez ici le signal de sortie de votre processeur externe de signaux à effets. Cette fiche jack 1/4” d’entrée stéréo est conçue pour accepter les signaux provenant d’appareils de traitement de signaux externes tels qu’un retard numérique ou un appareil chorus. Cette entrée peut également être utilisée en tant qu’entrée stéréo avec un volume réglé à partir des commandes de volume principales.

EE. FOOT SWITCH – Le connecteur à pédale de commande permet d’atténuer ou d’arrêter le retour de réverbération, en utilisant un simple interrupteur à pédale (numéro de pièce Fender 099-4052-000). L’interrupteur à pédale doit être monté avec la pointe connectée au manchon pour arrêter la réverbération et requiert un haut-parleur standard ou un câble d’instrument.

AA & BB. AMPLIFIER SEND/RETURN JACKS (FICHES JACK D’AMPLIFICATEUR D’ENVOI/DE RETOUR) – Chaque canal de l’amplificateur a une fiche jack d’envoi et de retour. Ces fiches jack permettent de raccorder un égalisateur ou autre processeur au système son. Le signal du jack d’envoi est situé après la section du mélangeur et avant l’amplificateur de puissance. Le jack d’envoi doit être connecté à l’entrée du périphérique externe. Le jack de retour est un point de raccordement permettant la connexion à des amplificateurs de puissance. Le jack de retour doit être connecté à la sortie du périphérique externe.

T & U. SPEAKER OUTPUTS (SORTIES DU HAUT-PARLEUR) – Il s’agit de fiches jack de sortie situées au niveau du haut-parleur et conçues pour alimenter chacune des enceintes acoustiques de votre Passport. Utilisez les câbles fournis (ou un autre câble de haut-parleur) pour connecter les haut-parleurs du Passport à la tour d’alimentation.

FF. POWER SWITCH – Permet de mettre l’amplificateur sous tension ou hors tension. Lorsqu’il est en position OFF, Passport est complètement éteint.

PANNEAU ARRIERE

AC CONNECTOR / LINE CORD (CONNECTEUR CA / CORDON D’ALIMENTATION) – Le Passport est équipé d’un cordon d’alimentation IEC mis à la terre afin de réduire les risques de décharges électriques. Assurez-vous de le connecter à une prise CA mise à la terre. **NE MODIFIEZ PAS LA PRISE CA.**



Le fusible d’alimentation (CA) et le porte-fusible se trouvent sous la prise IEC (cordon d’alimentation). Les fusibles de rechange doivent avoir les mêmes caractéristiques (6,3 A, 250 V) et la même taille que les fusibles d’origine. Pour remplacer un fusible qui a sauté, retirez le cordon d’alimentation IEC. Sortez le porte-fusible pour y chercher le fusible de rechange.

Votre système Passport peut être alimenté par batterie. Le connecteur en plastique blanc à l’arrière de votre Passport est le connecteur d’entrée de courant continu permettant de connecter le convertisseur CC-CC du Passport. Le convertisseur est ensuite connecté à une batterie. Le convertisseur CC-CC du Passport (numéro de pièce Fender 069-1002-000) et le bloc-batterie 12 volts (numéro de pièce Fender 069-9003-000) figurent parmi les accessoires disponibles.

COMPATIMENT DE RANGEMENT ARRIERE

Un petit compartiment de rangement est situé à l'arrière de la tour du Passport. Pour accéder à ce compartiment, il vous suffit de lever le verrou et d'ouvrir la porte du compartiment. Lorsque vous devez transporter votre Passport, ce compartiment est idéal pour ranger câbles, micros ou autres éléments.

Sur le panneau arrière du compartiment de rangement, vous trouverez une lame de métal étroite avec une vis aux deux extrémités. Il s'agit du couvercle de protection pour la connexion de l'adaptateur sans câble. Des systèmes sans câble personnalisés sont disponibles pour votre Passport. Le récepteur du système sans câble s'installe dans le compartiment de rangement.

INSTALLATION ET CONNEXIONS

Avant de mettre en marche le système, lisez attentivement les avertissements relatifs à la sécurité de la page 2.

Il est judicieux d'établir un programme pour la connexion et la mise sous tension du système son. À condition que vous disposiez d'une prise de courant ou d'une plaquette de connexion C/A correctement mise à la terre, avec une puissance admissible suffisante, branchez l'ensemble des équipements du système son sur la même prise ou plaquette de connexion. Il en résultera une amélioration au niveau des performances et de la sécurité du système. Assurez-vous que le circuit CA est capable de répondre à l'appel maximum de puissance de votre système. En cas de doute, consultez les manuels relatifs au produit ou adressez-vous à un électricien qualifié.

Lors de la configuration, veillez à respecter les consignes suivantes :

1. Pour commencer, tournez à fond tous les boutons canaux Level, VIP (UNIQUEMENT canal 1) et Rev/Aux dans les sens inverse des aiguilles d'une montre (position OFF). Ensuite, placez toutes les commandes EQ, Pan et Master sur midi, dans leurs positions centrales crantées. Assurez-vous de définir la bonne entrée (indicateur de position micro/ligne) pour la source que vous êtes en train de configurer.
2. Avec les câbles fournis, connectez ensuite chaque câble de haut-parleur aux sorties de haut-parleur gauche et droite appropriées, à l'arrière de la tour et sur le panneau avant de chaque haut-parleur.
3. Branchez toutes les sources (microphones, tables de défilement, claviers, etc.) dans les entrées appropriées.
4. Enfin, vérifiez la tension locale et positionnez le commutateur de tension, situé à côté du socle de puissance d'entrée à l'arrière du mélangeur/amplificateur, sur le mode de fonctionnement adapté (voir les consignes de sécurité à la page 2). Connectez le câble d'alimentation au socle IEC (cordon d'alimentation) à l'arrière de la tour du Passport et branchez l'autre extrémité sur une prise à trois brins CA correctement mise à la terre.

MISE SOUS TENSION

Mettez l'interrupteur en position ON. La DEL d'alimentation est verte et le système est mis sous tension. Si un autre équipement sous tension est connecté au système, il est toujours recommandé de mettre votre Passport sous tension en dernier. Ceci permet d'éviter l'amplification et la transmission à vos haut-parleurs de pointes et bruits parasites transitoires causés par d'autres équipements. Pour les mêmes raisons, il est recommandé de désactiver d'abord votre système Passport puis l'équipement connecté.

Si la DEL d'alimentation ne s'allume pas lorsque l'interrupteur du panneau arrière est actionné, contrôlez les câbles d'alimentation et réessayez. Si la DEL d'alimentation ne s'allume toujours pas après avoir vérifié les câbles d'alimentation, déconnectez tous les câbles et contrôlez les fusibles du Passport. Veillez à remplacer les fusibles qui ont sauté par des fusibles de valeur adaptée. Rebranchez les câbles d'alimentation et des haut-parleurs et mettez le système sous tension avec l'interrupteur du panneau arrière.

Réinitialisez le système avec l'interrupteur d'alimentation. Si la DEL d'alimentation est rouge, le système indique un mode de protection thermique ou un problème de refroidissement. Veillez à contrôler le filtre d'admission d'air à la base de l'unité en le retirant et vous assurant de l'absence de résidus.

Mettez le système hors tension et patientez quelques minutes pour permettre la dissipation de la chaleur et la réinitialisation automatique de Passport. Si après cette opération, la DEL d'alimentation reste rouge, ceci indique une panne de votre système. Veuillez vous adresser à un réparateur Fender agréé.

Si l'un des haut-parleurs n'émet aucun son, contrôlez si le réglage des boutons est correct. Débranchez ensuite le câble de votre haut-parleur fonctionnel et branchez-le à l'autre haut-parleur. Si le second haut-parleur fonctionne, ceci indique que le premier câble était défectueux et qu'il doit être réparé ou remplacé.

RÉGLAGE DU VOLUME ET DES NIVEAUX DU SYSTEME

Pour régler le volume du système ainsi que les niveaux de service, il vous suffit de suivre les instructions suivantes :

1. Commencez par augmenter progressivement le volume principal de gauche et de droite en réglant les commandes sur les positions midi (crantées).
2. Utilisez un microphone (ou une autre source) de la même manière que sur scène et réglé sur la position prévue pour la scène. Augmentez doucement le niveau du bouton du canal sélectionné jusqu'au début de la réaction acoustique ou du sifflement ou jusqu'à ce que le niveau requis ait été atteint. Demandez à un assistant de « traverser » la salle pour vous assurer que la portée et les niveaux répondent à vos besoins. Le volume général du système peut être simplement augmenté en réglant le volume principal de gauche et de droite sur les niveaux souhaités.

3. Étudiez l'application et les besoins de l'événement et réglez la commande EQ du système en conséquence. Le meilleur moyen consiste à jouer du matériel enregistré de même nature que votre programme ou à demander à un assistant de parler dans le microphone pendant que vous écoutez depuis la salle.

Pour les discours en public (voix parlée), il est recommandé de tourner la commande EQ du système dans le sens des aiguilles de la montre pour améliorer les fréquences moyennes et élevées et limiter le contenu des basses fréquences. Pour les grands espaces extérieurs, cette mesure permet également d'obtenir une marge de sécurité et une puissance de sortie maximales. Étudiez soigneusement les besoins de chaque événement et réglez la commande pour obtenir une puissance maximale.

POWER TOWER™

Pour le réglage du système, il est recommandé d'installer la table de mixage Passport en un emplacement idéal pour l'évaluation des performances du système par l'opérateur. Si aucun réglage en continu n'est nécessaire, un emplacement pratique peut être choisi pour la table de mixage dans la mesure où la longueur des câbles le permet.

Veillez à placer Power Tower de manière à ce que les câbles ne gênent personne. Tous les câbles doivent être soigneusement fixés.

Le logement situé à l'arrière de Power Tower peut accueillir des câbles, microphones et autres parties du système. Pour l'ouvrir, glissez simplement le cran vers le haut et tirez. Le porte-fusible (CA) d'alimentation se trouve sous la prise IEC (câble d'alimentation) sur le côté droit de Power Tower. Pour remplacer un fusible, retirez la fiche IEC en utilisant un outil approprié pour extraire le porte-fusible. Remarque : un fusible de rechange se trouve dans le porte-fusible ; Passport utilise un fusible T6.3 250 V. Remplacez uniquement les fusibles par un fusible de valeur et de taille identiques.

Le système Passport résiste aux intempéries grâce à son emballage de transport. Toutefois, en cas d'utilisation extérieure, veillez à protéger parfaitement Power Tower en cas d'exposition à la pluie.

Pensez à ne pas entraver l'accès de l'air à l'admission d'air avant située sur la partie inférieure du panneau frontal de la tour d'alimentation de Passport.

SPÉCIFICATIONS

Numéro de pièce

069-2001-0X3

Réponse en fréquence

20 Hz à 40 kHz \pm 1 dB (sortie d'envoi)

30 Hz à 30 kHz \pm 1 dB (sortie haut-parleur, avec seuil de processeur dépassé)

Distorsion

< 0,05 %, 20 Hz à 20 kHz,

1 dB inférieur à la puissance nominale

Rapport signal/bruit du système

> 80 dB à 1 W, « A » WTD

Puissance de sortie

Puissance continue moyenne de 125 W/ch,

8 ohms, deux canaux avec DHT < 1 %

Impédance d'entrée (canaux 1-2-3 XLR et 1/4")

Position « Mic » de commutation : 2 kilohms

Position « Ligne » de commutation : 66 kilohms

Impédance d'entrée (canal phono et stéréo 1/4")

78 kilohms

Niveau d'entrée maximal

Mic : -7 dBu

Ligne : 30 dBu

Stéréo : 26 dBu

Impédance d'entrée de retour

47 kilohms

Type de fusible

T6,3A, 250 V

Système Passport

Largeur : 840 mm (33,7 in)

Hauteur : 615 mm (24,2 in)

Profondeur : 300 mm (11,8 in)

Poids : 24 kg (53 lb)

des haut-parleurs

Largeur : 340 mm (13,4 in)

Hauteur : 610 mm (24,2 in)

Profondeur : 300 mm (11,8 in)

Poids : 6,8 kg (15 lb)

Power Tower

Largeur : 340 mm (13,4 in)

Hauteur : 615 mm (24,2 in)

Profondeur : 300 mm (11,8 in)

Poids : 10,5 kg (23 lb)

Encombrement à la base de la tour

350 x 300 mm (13,8 x 11,8 in)

Microphone

Cardioïde dynamique, équilibré

Câble de microphone

Mâle XL à femelle XL, 6 m (20 pieds)

Câbles des haut-parleurs

1/4" à 1/4", 9 m (30 pieds)

0 dBu par rapport à 0,775 V rms

RETROUVEZ-NOUS SUR LE WEB – Pour obtenir des informations sur tous les produits Passport et Audio de Fender, consultez le site www.fenderaudio.com.

ACCESSOIRES POUR PASSPORT – Une liste complète des accessoires est disponible pour votre système son Passport. Pour en savoir plus, contactez votre revendeur local ou consultez notre site web.

ST275 JEU DE PIEDS DE HAUT-PARLEURS – Comprend 2 pieds en aluminium léger conçus pour une utilisation intensive et un sac de transport. Numéro de pièce 069-9001-000

ST280 JEU DE PIEDS DE HAUT-PARLEURS – Comprend 2 pieds en aluminium léger conçus pour une utilisation intensive, deux trépieds de microphone et un sac de transport. Numéro de pièce 069-9008-000

P51 KIT MICROPHONE – Comprend un microphone à cardioïde dynamique, un clip microphone, un câble de microphone et une sacoche de transport en vinyle. Numéro de pièce 069-9000-000

CONVERTISSEUR CC-CC – Nécessaire pour l'utilisation de votre système Passport avec une batterie. Numéro de pièce 069-9002-000

BLOC-BATTERIE POUR PASSPORT – Batterie 12 V à décharge poussée, capable d'alimenter un système Passport pendant 6 heures maximum avec une seule charge. Remarque : le convertisseur CC-CC est nécessaire pour utiliser Passport avec une batterie. Numéro de pièce 069-9003-000

SAC D'ACCESSOIRES CC – Sac de transport sur mesure pour le convertisseur CC-CC et le bloc-batterie de Passport. Numéro de pièce 069-9009-000

HOUSSE DE PROTECTION DE PASSPORT P-150 – Housse matelassée en vinyle pour votre système Passport P-150 ou PD-150. Numéro de pièce 069-9010-000

SUPPORT POUR DEUX HAUT-PARLEURS – Adaptateur permettant de monter deux haut-parleurs sur le même pied. Numéro de pièce 069-9007-000

ADAPTATEUR MURAL – Support mural unique pour utilisation intensive conçu pour l'installation d'un haut-parleur Passport. Numéro de pièce 069-9006-000

SYSTEME PORTATIF DE MICROPHONE SANS FIL – Système sans fil conçu sur mesure pour l'utilisation avec les systèmes son Passport. Une fois installé, ce système devient un composant permanent de votre système son. Comprend un microphone électrostatique à électret sans fil et un module de réception. Numéro de pièce 069-1201-00x (x correspond à la fréquence)

SYSTEME EXECUTIVE SANS FIL POUR PASSPORT – Système sans fil conçu sur mesure pour l'utilisation avec les systèmes son Passport. Une fois installé, ce système devient un composant permanent de votre système son. Comprend un module de réception et un émetteur portable avec casque interchangeable, micro-cravate et câbles. Valise de transport sur mesure incluse. Numéro de pièce 069-1205-00x (x correspond à la fréquence)

MICROPHONE FENDER À CADIOIDE DYNAMIQUE – Microphone portatif à cardioïde dynamique de qualité élevée. Clip microphone inclus. Numéro de pièce 069-9012-000

Fender Passport PD-250

Deluxe Portable Sound System

INTRODUZIONE

250 Watt di impeccabile suono stereo

Altoparlanti progettati appositamente, che utilizzano l'ultimissima tecnologia degli speaker di alte prestazioni

Reverbero digitale incorporato

VIP™ (Vocal Input Priority) Assegna automaticamente la priorità all'ingresso 1 quando su questo è presente il segnale

Quattro ingressi mono Mic/Line con XLR e connessioni di ingresso bilanciate da 1/4 di pollice

Due ingressi stereo con connessioni da 1/4 di pollice e RCA

Il selettore di alimentazione permette l'uso in qualunque parte del mondo

Occorrente per iniziare:

- Amplificatore Mixer Passport
- Due microfoni dinamici con i cavi
- Due cavi speaker da 9 m
- Cavo di alimentazione IEC
- Due casse speaker di ottimo livello a range completo
- Custodia completa per il trasporto



Questo simbolo indica che si avvisa l'utente della presenza di livelli di tensione pericolosi all'interno della struttura.



Questo simbolo indica che si consiglia all'utente di leggere tutta la documentazione allegata ai fini del funzionamento sicuro dell'unità.

Congratulazioni per avere acquistato il sistema audio portatile compatto ad alte prestazioni fender Passport PD-250. Passport ha tutto quello che occorre per un sound grandioso ... Ovunque. Passport si porta come una valigia di grandi dimensioni. Si aprono i ganci degli speaker e si scoprono due casse speaker a range completo, un mixer alimentato, i microfoni dinamici e tutti i cavi che occorrono per iniziare. Usare Passport per amplificare le voci, gli strumenti musicali, la riproduzione da scheda audio del computer, CD, nastro e altro ancora. Passport, facile e rapido da preparare, in grado di coprire grandi spazi e semplice da usare, fa parte di una linea di prodotti fortemente innovativa.

Il pannello di controllo di Passport presenta quattro ingressi mono Mic/Line e due canali stereo (sei canali in tutto). I canali di ingresso stereo possono essere usati in mono o stereo: questo permette una enorme flessibilità di uso degli ingressi. In più, la rivoluzionaria tecnologia delle casse speaker offre un suono chiarissimo, a range completo, con una copertura eccezionale e un'eliminazione di feedback notevole. Il mixer ad alimentazione autonoma offre un totale di 250 Watt di suono stereo di alta qualità.

Per il funzionamento vocale, la funzione VIP (Vocal Input Priority) di Passport permette di ridurre il livello della musica di sottofondo quando si inizia a parlare, e di ripristinarlo quando si finisce di parlare. Sperimentare i controlli di tono, il reverbero digitale e il posizionamento degli speaker per scoprire l'incredibile potenza e la versatilità di Passport.

IMPORTANTI MISURE DI SICUREZZA:

- **ATTENZIONE : PER EVITARE DANNI, RISCHI DI INCENDI O SCOSSE ELETTRICHE, NON ESPORRE QUESTA UNITÀ ALLA PIOGGIA O ALL'UMIDITÀ.**
- **NON CONTIENE PARTI RIPARABILI DALL'UTENTE: FARE ESEGUIRE LA MANUTENZIONE SOLTANTO DA PERSONALE QUALIFICATO.**
- **QUESTA UNITÀ DEVE ESSERE COLLEGATA A TERRA.**

PRECAUZIONI DI SICUREZZA



Il sistema fender Passport viene fornito con cavo di alimentazione scollegabile con connettore IEC femmina e connettore c.a. maschio. A seconda del territorio in cui viene acquistato il sistema Passport, il cavo di alimentazione verrà fornito con un connettore maschio c.a. definito, corrispondente ai diversi requisiti di sicurezza e codifica dei diversi paesi. Tutti i cavi c.a. forniti con i prodotti Passport sono di tipo con messa a terra a tre piedini. Non disconnettere o rimuovere in alcun caso il piedino di terra. Il sistema Passport è dotato di alimentazione commutabile, progettata per funzionare su qualunque tensione c.a. e frequenza di linea, per convertire la potenza c.a. con la massima efficienza. Quando si va all'estero con il sistema Passport, come precauzione consueta, controllare sempre la tensione locale e impostare il commutatore di tensione accanto alla presa di ingresso dell'alimentazione sul retro del mixer/amplificatore sulla tensione appropriata. Questo controllo deve essere eseguito prima di connettere il cavo di alimentazione. fender Passport ha due impostazioni di tensione: 115 V o 230 V.

La mancata selezione della corretta tensione provoca l'entrata dell'unità nella modalità protezione, invalida qualunque garanzia e può provocare danni all'unità.

Ad esempio, negli Stati Uniti la tensione è a 117 Volt/60 Hz, in Giappone a 100 Volt/50 Hz. Per entrambi questi paesi il selettore di tensione deve essere impostato a 115 V. Nei paesi della CEE si usa la tensione a 230 Volt/50 Hz, ma si usano tipi di spine diversi. Per tutti questi paesi, il selettore va impostato nella posizione 230 V. Quando si usano gli adattatori per la spina o si utilizza l'unità in un territorio diverso da quello in cui è stato acquistato, fare molta attenzione ad osservare i requisiti di sicurezza e le norme di uso di apparecchiature elettriche locali.

In caso di dubbi sulla tensione locale, sui codici di cablaggio e sui colori, sulla messa a terra c.a. o sulle procedure corrette di collegamento, consultare un tecnico qualificato. Attenzione



Non togliere in nessun caso il piedino di terra di Passport o di altre attrezzature elettriche (tagliandolo o smontandolo). Attenendosi alle corrette procedure e precauzioni di sicurezza, è possibile ridurre al minimo il rischio di scossa elettrica. In primo luogo, evitare di usare il sistema con apparecchiature elettriche prive di messa a terra o con messa a terra imperfetta.

GANCI PER IL TRASPORTO

Per aprire e chiudere il sistema, seguire queste indicazioni:

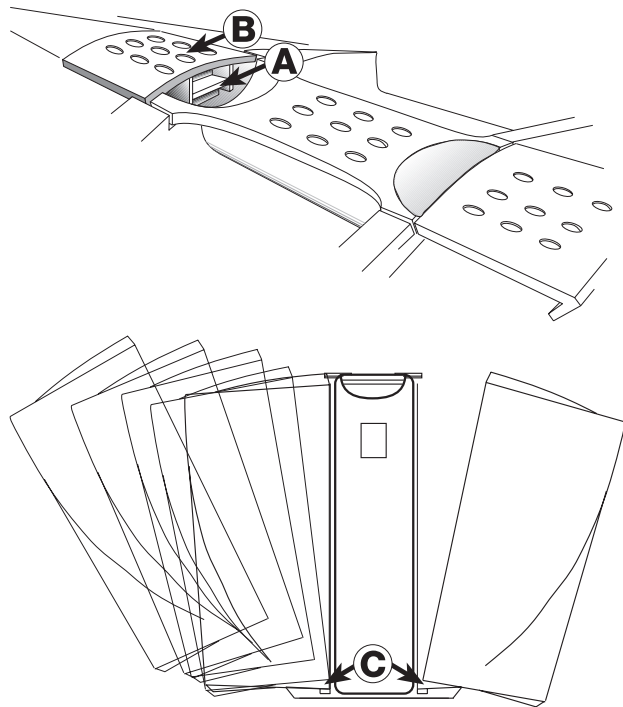

1. Sollevare con la punta del dito il gancio di sicurezza senza forzare. Dopo avere disimpegnato il gancio di sicurezza, sollevare il gancio principale per rimuovere lo speaker.
2. Per rimontarlo, posizionare lo speaker sulla base del tower ed avvicinarlo per incastrarlo sul tower e chiudere il gancio. Posizionare il gancio sull'incavo dello speaker e chiuderlo. Il gancio di sicurezza si chiude automaticamente.

Nota: Queste parti sono state progettate con la massima precisione e non occorre forzarle per fissarle. L'allineamento corretto delle parti garantisce la facilità dell'operazione.

FUNZIONI DI CONTROLLO MONO MIC / LINE

CANALI 1-4



J. LEVEL – Regola il livello di volume del singolo canale. Ruotando la manopola in senso orario aumenta il contributo del rispettivo canale al mix «Main Out», mentre diminuisce ruotandola in senso antiorario. Regolare questo controllo dopo avere impostato il volume del livello di uscita master.

K. VIP (CHANNEL 1 ONLY) [VIP (SOLO CANALE 1)] – Il controllo VIP (Vocal Input Priority) regola il livello a cui il volume di tutti gli altri canali viene automaticamente ridotto a favore della sorgente collegata all'ingresso Mic/Line 1. Questa caratteristica unica permette ad un utente di parlare mentre gli altri ingressi (ad esempio musica di sottofondo) sono a livello temporaneamente ridotto. Il circuito VIP è un «controllo pre-volume», ossia è efficace indipendentemente dall'impostazione di controllo di livello del canale 1. Regolare questo controllo mentre si parla in un microfono collegato al canale 1, con altro materiale inserito tramite un altro canale. Indipendentemente dalla durata e dal livello del segnale di ingresso a Mic/Line 1 e alla posizione del controllo, il circuito VIP provoca la riduzione di livello di tutti gli altri canali. I livelli originali vengono automaticamente ripristinati quando il canale 1 non presenta alcun segnale. Normalmente, il circuito ripristina i livelli normali in circa 4 secondi. Con il livello impostato a un segnale più alto o più forte, i livelli normali vengono ripristinati dopo circa 6 secondi. Il circuito VIP ha un tempo di rilascio intenzionalmente lungo, che evita le interruzioni quando chi parla fa una pausa a effetto o una pausa di riflessione. Fare attenzione ad evitare che il VIP si attivi per il suono proveniente dagli speaker principali. Alle alte impostazioni, il microfono può «sentire» gli speaker del sistema principale e attivare la riduzione di livello. **Quando non si usa la funzione VIP, assicurarsi di ruotare il controllo completamente in senso antiorario.**

L. EQ – Regola la quantità di aumento o diminuzione della frequenza del canale. Ruotando la manopola in senso antiorario aumenta la risposta di frequenza dei bassi. Analogamente, ruotando la manopola in senso orario aumenta la risposta di frequenza degli alti, diminuendo contemporaneamente la risposta di frequenza dei bassi. Quando il controllo di tono sono in posizione ore 12 (tacca), la risposta del canale è «piatta», senza aumenti o diminuzioni di frequenza. Per impostare la EQ, iniziare con questo controllo in posizione ore 12 (tacca). Ruotare il controllo finché non si ottiene l'effetto desiderato.

M. REV/AUX – Regola la quantità di segnale inviato al processore di riverbero e al jack di uscita Rev/Aux. Il riverbero può essere usato per migliorare la qualità del suono di qualsiasi performance, dove appropriato e desiderato. Nella posizione completamente a sinistra al processore di riverbero o al jack Rev/Aux non viene inviato alcun livello. Fare attenzione ad impostare il controllo master return Reverb in posizione intermedia o verso l'alto prima di regolare i livelli provenienti dai singoli canali.

Quando il mix reverb/auxiliary è impostato, i livelli globali di riverbero possono essere regolati dal controllo master. Considerare che mentre il riverbero o gli effetti possono migliorare una performance musicale o una presentazione, troppo riverbero può renderla incomprensibile o «smorzata». Considerare sempre il pubblico quando si impostano i livelli di riverbero.

N. PAN – Il controllo Pan presenta un indicatore con la tacca e regola la «posizione» percepita del segnale mono proveniente dall'ingresso del campo stereo creato dalle due casse speaker. Ruotando il controllo completamente a sinistra o a destra, il segnale viene inviato a quel solo canale. La posizione centrale invia la stessa quantità di segnale ai due speaker.

FUNZIONI DI CONTROLLO STEREO

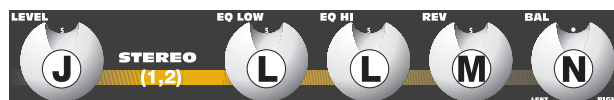

J. STEREO INPUT LEVEL – Regola il livello di volume del canale di ingresso stereo. Ruotando la manopola in senso orario aumenta il contributo del canale di ingresso stereo al mix «Main Out», mentre diminuisce ruotandola in senso antiorario. Regolare questo controllo dopo avere impostato il volume del livello di output principale.

L. EQ LOW – Regola il livello relativo del contenuto di bassa frequenza per il canale stereo. Ruotando la manopola in senso antiorario diminuisce la risposta di frequenza dei bassi. Analogamente, ruotando la manopola in senso orario aumenta la risposta di frequenza dei bassi.

L. EQ HI – Regola il livello relativo del contenuto di alta frequenza. Ruotando la manopola in senso antiorario diminuisce la risposta di frequenza degli alti. Analogamente, ruotando la manopola in senso orario aumenta la risposta di frequenza degli alti. Quando il controllo EQ sono in posizione ore 12 (tacca), la risposta del canale è «piatta», senza aumenti o diminuzioni di frequenza.

M. REV/AUX – Regola la quantità di segnale inviato al processore di riverbero interno e al jack di uscita Rev/Aux. Quando è ruotato tutto a sinistra, il controllo è spento. Fare attenzione ad impostare il controllo master return Reverb in posizione intermedia o superiore prima di regolare i livelli dai singoli canali. Quando il mix reverb/auxiliary è impostato, i livelli globali di riverbero possono essere regolati dal controllo master.

N. BAL – Il controllo Balance presenta un indicatore con la tacca e regola la «posizione» percepita del segnale mono proveniente dall'ingresso del campo stereo creato dai due speaker. Ruotando il controllo completamente a sinistra o a destra, il segnale viene inviato a quel solo canale. La posizione centrale invia la stessa quantità di segnale ai due speaker.

FUNZIONI DI CONTROLLO MASTER

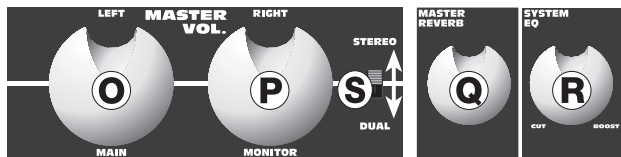

O & P. MASTER VOLUME LEVEL CONTROLS (CONTROLLI DI LIVELLO VOLUME MASTER) – I controlli di volume master sinistro e destro regolano il volume di uscita di PD-250. I controlli Master presentano indicatori con la tacca. Per la maggioranza delle applicazioni, il sistema Passport è stato bilanciato per funzionare con i controlli in posizione ore 12 (sulla tacca). In situazioni in cui si richiede un maggiore volume, i controlli master possono fornire 6 dB di guadagno in più quando sono a destra della posizione centrale.

Impostare il sistema come di consueto e regolare i livelli in base alla necessità. Aumentare i controlli di volume master oltre la posizione ore 12 solo dopo avere aumentato i controlli di livello dei singoli canali.

Gli amplificatori interni di Passport hanno un sistema interno di elaborazione progettato appositamente per ottimizzare le prestazioni del sistema quando viene usato con gli speaker PD-250 appositamente progettati.

S. STEREO/DUAL SELECTOR SWITCH (SELETTORE STEREO/DUAL) – Permette di configurare gli amplificatori di PD-250 come stereo o come «dual-mono». Nella modalità Stereo, il sistema funziona come un mixer/amplificatore di potenza stereo tradizionale. Nella modalità Dual, i controlli di livello dei canali impostano il livello del mix Main (controllo volume master sinistro). I controlli Rev/Aux impostano il livello dei singoli canali per il Monitor (controllo volume master destro).

Quando con il selettore si imposta la posizione della modalità Dual, i controlli Pan e Balance non funzionano (è stata scelta l'impostazione mono per l'uscita). Inoltre, il reverbero interno viene inviato solo all'uscita speaker MAIN. Il reverbero non è disponibile per l'uscita speaker MONITOR. Le mandate di livello di reverbero del mix MAIN sono inoltre controllate dai controlli del canale REV/AUX. Il livello di reverbero generale inviato al mix MAIN è controllato dal controllo Master Reverb.

Q. MASTER REVERB – Regola il livello di segnale di reverbero inviato al mix o all'uscita. Ruotando la manopola in senso orario, aumenta il segnale di reverbero inviato al mix MAIN. Quando è ruotata completamente in senso antiorario, nel mix non si sente alcun reverbero.

R. SYSTEM EQ – Regola la quantità globale di aumento o diminuzione della frequenza di Passport. Ruotando la manopola in senso antiorario aumenta la risposta di frequenza dei bassi diminuendo contemporaneamente la risposta di frequenza degli alti. Analogamente, ruotando la manopola in senso orario aumenta la risposta di frequenza degli alti diminuendo contemporaneamente la risposta di frequenza dei bassi. Quando il controllo di EQ di sistema sono in posizione ore 12 (tacca), la risposta del canale è «piatta», senza aumenti o diminuzioni di frequenza. Per impostare l'EQ di sistema, iniziare con questo controllo in posizione ore 12 (tacca). Ruotare il controllo finché non si ottiene l'effetto desiderato.

Si noterà che i jack di ingresso e i controlli di canali sono codificati per colore. Questo serve per individuare facilmente il set di controlli associato alle diverse connessioni di ingresso.

INGRESSI MIC / LINE / STEREO



V. JACK INGRESSO MIC – Collegare qui il microfono. Questo connettore di ingresso femmina bilanciato XLR è previsto per i segnali di ingresso provenienti da microfoni a bassa impedenza.

W. LINE INPUT JACK (JACK DI INGRESSO LINE) – Collegare qui lo strumento. Questo jack di ingresso bilanciato da 1/4 di pollice è adatto per apparecchi con uscita di livello di linea come microfoni ad alta impedenza, tastiere, percussioni, effetti esterni e così via. Accetta cavi bilanciati e non.

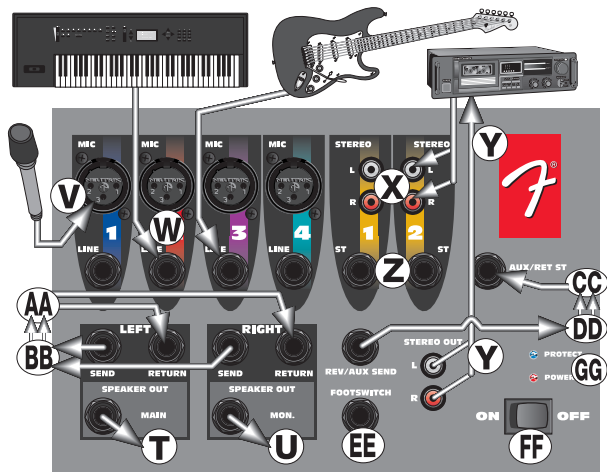

X & Z. STEREO INPUTS (INGRESSI STEREO) – Jack di ingresso phono stereo (RCA) e jack TRS da 1/4 di pollice (cablati per Punta=Sinistro, Corpo=Destro e Manic.=Terra, il formato standard dei cavi disponibili in commercio) progettati per l'uso con un lettore di nastri, lettore di CD o altra sorgente etereo. Usare questi jack per collegare l'uscita di una scheda audio di computer o di dispositivo analogo a Passport. Gli adattatori che convertono una spina maschio da 1/8 di pollice in spina maschio phono RCA si trovano presso i negozi di elettronica. Nota: Questi connettori vengono impostati a un «livello di linea» costante.

Y. STEREO OUT – I jack RCA Tape Out forniscono un'uscita mix indipendente dai controlli Master Level. Collegarli agli ingressi di un dispositivo di registrazione, come un registratore a cassetta o DAT, per registrare l'evento. Le modifiche apportate durante la performance ai controlli di livello di ingresso, EQ canali e controlli di reverbero, si sentiranno nel mix Tape Out. Le modifiche apportate ai controlli Master Level non influiscono sul livello di registrazione. Regolare i livelli di registrazione in base alle istruzioni del dispositivo di registrazione.

JACK AUX E FOOTSWITCH

DD. REV/AUX SEND – Collegare qui il processore di segnale di effetti esterni. Sebbene Passport sia già dotato di reverbero digitale incorporato, un processore di segnale di effetti esterni può essere incorporato nel flusso di segnale di Passport. Questo jack di uscita da 1/4 di pollice è stato progettato per fornire il segnale di bus effetti di Passport a un processore esterno come una unità esterna di ritardo digitale o di chorus.

CC. AUX RETURN – Collegare qui il segnale di uscita del processore di segnale di effetti esterni. Questo jack di ingresso stereo da 1/4 di pollice è stato progettato per ricevere il segnale proveniente da un processore esterno come una unità esterna di delay o di chorus digitale. Questo ingresso può essere usato anche come ingresso stereo con il volume controllato dalle manopole di volume master.

EE. FOOT SWITCH – Il connettore Footswitch permette di silenziare o disattivare il ritorno di reverbero interno tramite un semplice commutatore a pedale (fender P/N 099-4052-000). Il pedale va cablati per collegare la punta al manicotto in modo da disattivare il reverbero e richiede un cavo speaker o strumento standard.

AA & BB. AMPLIFIER SEND/RETURN JACKS (JACK SEND/RETURN AMPLIFICATORE) – Ogni canale dell'amplificatore ha un jack Send e un jack Return. Questi jack forniscono un punto per collegare un equalizzatore o un altro processore nel sistema. Il segnale del jack Send si trova dopo la sezione mixer e prima dell'amplificatore di potenza. Il jack Send deve essere collegato all'ingresso del dispositivo esterno. Il jack Return è un punto che permette di accedere agli amplificatori di potenza. Il jack Return deve essere collegato all'uscita del dispositivo esterno.

T & U. SPEAKER OUTPUTS (SPEAKER OUT) – Jack di uscita di livello speaker progettati per alimentare le casse speaker di Passport. Usare i cavi forniti (o altri cavi speaker) per connettere gli speaker di Passport al Power Tower.

FF. POWER SWITCH (INTERRUTTORE DI ALIMENTAZIONE) – Spegne e accende il sistema. Quando è su OFF, Passport è completamente spento.

PANNELLO POSTERIORE

CAVO DI ALIMENTAZIONE/CONNETTORE C.A. – Passport è dotato di cavo di alimentazione con messa a terra IEC per ridurre i rischi di scossa elettrica. Assicurarsi di connetterlo a una presa c.a. con messa a terra.

NON ALTERARE LA PRESA C.A.



Il fusibile e il portafusibile dell'alimentazione (c.a.) sono sotto la presa IEC (cavo di alimentazione). I fusibili di ricambio devono essere dello stesso tipo (6,3A, 250 V) e dimensione degli originali. Per sostituire un fusibile fulminato, rimuovere il cavo di alimentazione IEC. Estrarre il portafusibili e prendere il fusibile di ricambio all'interno.

Il sistema Passport può funzionare alimentato a batteria. Il connettore di plastica bianco sul retro di Passport e il connettore di ingresso c.c. per collegare il convertitore c.c.-c.c. di Passport. Il convertitore viene quindi collegato a una batteria. Gli accessori disponibili comprendono il convertitore c.c.-c.c. Passport (fender P/N 069-1002-000) e una batteria da 12 Volt (fender P/N 069-9003-000).

SCOMPARTO POSTERIORE

Il retro del tower di Passport presenta un piccolo scomparto; per aprirlo, basta sollevare il gancio e aprire lo sportello. Questo scomparto è ideale per contenere cavi, microfoni o altri oggetti quando si trasporta

Passport. Il pannello posteriore dello scomparto presenta una striscetta di metallo con due viti alle estremità. Si tratta del coperchio di protezione per il terminale adattatore wireless. Sono disponibili sistemi wireless personalizzati per Passport. Il ricevitore del sistema wireless si installa nello scomparto descritto sopra.

CONFIGURAZIONE E COLLEGAMENTI

Prima di accendere il sistema, leggere con attenzione le avvertenze di sicurezza di pagina 2.

È bene stabilire una routine di connessione e accensione del sistema del suono. Se si ha una presa c.a. o una basetta correttamente messa a terra con una sufficiente capacità di carico, collegare tutte le attrezzature del sistema del suono alla stessa presa o basetta. Questo accorgimento migliora la sicurezza e le prestazioni del sistema. Assicurarsi che il circuito c.a. sia in grado di gestire le esigenze massime di alimentazione del sistema. Se si è in dubbio, consultare i libretti del prodotto o un elettricista qualificato.

In fase di configurazione, assicurarsi di attenersi a queste semplici indicazioni:

1. Prima di tutto, portare i controlli di Livello VIP (SOLO canale 1) e Rev/Aux in posizione completamente antioraria (spenti). Quindi, portare i controlli EQ, Pan e Master in posizione ore 12, sulla tacca centrale. Assicurarsi di impostare l'ingresso appropriato (posizione selettore Mic/Line) per la sorgente che si sta configurando.
2. Quindi collegare ogni cavo speaker alle uscite speaker Left e Right appropriate sul retro del tower e sul pannello anteriore degli speaker, con i cavo forniti.
3. Collegare tutte le sorgenti come microfoni, deck nastri, tastiere, ecc, negli ingressi appropriati.
4. Infine, controllare la tensione locale e impostare il commutatore di tensione accanto alla presa di ingresso dell'alimentazione sul retro del mixer/amplificatore sulla tensione appropriata. (Vedere le precauzioni di sicurezza a pagina 2). Inserire il cavo di alimentazione nella presa IEC sul retro del tower Passport e collegare l'altra estremità a una presa di alimentazione c.a. a tre fili dotata di messa a terra.

ACCENSIONE

Portare l'interruttore di alimentazione su ON. Il LED Power si illumina (verde) e il sistema si accende. Se si deve collegare al sistema dell'altra apparecchiatura alimentata da energia elettrica, si consiglia di accendere Passport per ultimo. In questo modo, i picchi transitori e i rumori provocati da altra apparecchiatura non verranno amplificati e inviati agli

speaker di sistema. Per lo stesso motivo, si consiglia di spegnere Passport prima delle apparecchiature collegate.

Se il LED Power non si accende quando si posiziona su ON l'interruttore del pannello posteriore, verificare i collegamenti elettrici e riprovare. Se il LED Power ancora non si accende dopo aver verificato i collegamenti, disconnettere tutti i cavi e controllare i fusibili di Passport. Assicurarsi di sostituire i fusibili fulminati con fusibili del valore corretto. Ricollegare i cavi di alimentazione e degli speaker e riaccendere dall'interruttore del pannello posteriore.

Azzerare il sistema portando l'interruttore di alimentazione su ON. Se il LED Power si illumina in colore rosso, il sistema indica una modalità di protezione termica o un problema di raffreddamento. Assicurarsi di controllare il filtro di ingresso aria alla base dell'unità rimuovendolo e verificando che sia pulito.

Spegnere il sistema e attendere qualche minuto perché Passport si raffreddi e si ripristini. Se dopo questa operazione il LED Power è sempre di colore rosso, si è verificato un problema e occorre consultare un centro di assistenza autorizzato fender.

Se uno degli speaker non emette suono, verificare che le impostazioni dei controlli siano corrette. Quindi, scollegare il cavo dallo speaker funzionante e ricollegarlo all'altro speaker. Se il secondo speaker funziona, il primo cavo è danneggiato e va riparato o sostituito.

IMPOSTAZIONE DEL VOLUME E DEI LIVELLI DI SISTEMA

Per impostare il volume e i livelli di sistema, assicurarsi di attenersi a queste semplici indicazioni:

1. Prima, aumentare lentamente i grandi controlli di volume Master Left e Right in posizione ore 12 (tacca).
2. Usare un microfono o altra sorgente, nella stessa posizione in cui verrà usato sul palcoscenico e allo stesso modo in cui verrà usato per l'evento. Aumentare lentamente il controllo del livello di ingresso del canale appropriato, facendo attenzione alla comparsa di feedback di eco o finché non si raggiunge il livello desiderato. È bene che vi sia un assistente che percorra la zona del pubblico, per accertare che la copertura e i livelli siano sufficienti. Il volume generale del sistema si aumenta semplicemente ruotando i controlli di volume Master Left e Right fino al livello desiderato.
3. Considerare l'applicazione e le esigenze dell'evento e impostare il controllo EQ del sistema di conseguenza. Questo risultato si ottiene eseguendo del materiale registrato dello stesso tipo che verrà eseguito o facendo parlare un assistente al microfono mentre si ascolta nella zona del pubblico.

Per parlare al pubblico (voce parlata) si consiglia di ruotare il controllo System EQ in senso orario per potenziare le medie e le alte frequenze e limitare il contenuto in bassa frequenza. Per grandi spazi aperti, questo dà anche la massima copertura e capacità di output. Considerare attentamente le esigenze del singolo evento e impostare il controllo per l'effetto massimo.

POWER TOWER™

Nell'impostazione del sistema, la console di missaggio Passport andrebbe teoricamente collocata dove l'operatore può valutare le prestazioni del sistema. Se non saranno necessarie regolazioni ulteriori, il mixer si può collocare comodamente dove lo consente la lunghezza dei cavi.

Fare attenzione a collocare Power Tower dove i cavi non intralciano. Tutti i cavi vanno bloccati con attenzione.

Lo scomparto del retro del Tower può contenere cavi, microfoni e altre parti di sistema. Per aprire, spingere il gancio verso l'alto e tirare.

Il portafusibili dell'alimentazione (c.a.) è sotto la presa IEC (cavo di alimentazione) nella parte posteriore destra del Tower. Per sostituire un fusibile, rimuovere la spina IEC ed estrarre il portafusibili utilizzando uno strumento adatto. Si noti che il portafusibili contiene un fusibile di riserva; Passport utilizza un fusibile T6,3 A da 250 V. Sostituire i fusibili solo con fusibili di identico valore e dimensione.

Il sistema Passport è resistente alle intemperie nella modalità di trasporto, quando è chiuso. Tuttavia, quando ci si trova in esterni, fare attenzione a proteggere perfettamente il Power Tower nel caso di esposizione alla pioggia.

Ricordare di permettere il passaggio di aria attraverso l'ingresso aria anteriore in basso nel pannello anteriore del Power Tower Passport.

SPECIFICHE

Numero di parte

069-2001-0X3

Risposta in frequenza:

20 Hz – 40 kHz \pm 1 dB (uscita Send)
30 Hz – 30 kHz \pm 1 dB (uscita Speaker,
con soglia processore superata)

Distorsione

< 0,05 %, 20 Hz – 20 kHz,
1 dB al di sotto della potenza nominale

Rapporto segnale/rumore del sistema

> 80 dB @ 1 w, «A» WTD

Potenza

Potenza media continua 125 W/ch, 8 ohm,
i due canali guidati con THD < 1 %

Impedenza di ingresso (Canali 1-2-3 XLR e 1/4 poll.)

Posizione selett. «Mic»: 2 k ohm
Posizione selett. «Line»: 66 k ohm

Impedenza di ingresso (Canali Phono e Stereo 1/4 poll.)

78 k ohm

Livello ingresso max

Mic: -7 dBu
Line: 30 dBu
Stereo: 26 dBu

Impedenza ingresso Return

47k ohm

Tipo fusibile

T6.3 A, 250 V

Sistema Passport

Larghezza: 840 mm (33,7 poll.)
Altezza: 615 mm (24,2 poll.)
Profondità: 300 mm (11,8 poll.)
Peso: 24 kg (53 libbre)

Speaker:

Larghezza: 340 mm (13,4 poll.)
Altezza: 610 mm (24,2 poll.)
Profondità: 300 mm (11,8 poll.)
Peso: 6,8 kg (15 libbre)

Power Tower

Larghezza: 185 mm (7,3 poll.)
Altezza: 615 mm (24,2 poll.)
Profondità: 300 mm (11,8 poll.)
Peso: 10,5 kg (23 libbre)

Ingombro Tower

350 x 300 mm (13,8 x 11,8 poll.)

Microfono

Cardioide dinamico, bilanciato

Cavo microfono

da XL-Maschio a XL-Femmina, 6 m (20 piedi)

Cavi Speaker

da 1/4 poll. a 1/4 poll., 9 m (30 piedi)
0 dBu fa riferimento a 0,775 Volt rms

VISITARE IL SITO WEB – Per informazioni sui prodotti fender Passport e fender Audio, andare all'indirizzo www.fenderaudio.com.

ACCESSORI PASSPORT – Per il Passport Sound System è disponibile una linea completa di accessori. Rivolgersi al rivenditore locale o visitare il nostro sito Web per altre informazioni.

ST275 KIT SUPPORTO SPEAKER – Include 2 supporti speaker robusti ma leggeri e una custodia da trasporto. P/N 069-9001-000

ST280 KIT SUPPORTO – Include 2 supporti speaker robusti ma leggeri, due supporti treppiede microfono e una custodia da trasporto. P/N 069-9008-000

P51 KIT MICROFONO – Contiene un microfono cardiode dinamico, clip, cavo e custodia in vinile. P/N 069-9000-000

CONVERTITORE C.C.-C.C. – Necessario per usare il sistema Passport a batteria. P/N 069-9002-000

GRUPPO BATTERIA PASSPORT – Batteria 12V Deep-cycle; capacità di alimentazione di un sistema Passport fino a 6 ore senza ricarica. (Notare che occorre usare il convertitore c.c.-c.c. quando si usa Passport con batteria). P/N 069-9003-000

CUSTODIA ACCESSORI C.C. – Custodia progettata appositamente per convertitore c.c.-c.c. e gruppo batteria Passport. P/N 069-9009-000

COPERTURA DI PROTEZIONE PASSPORT P-150 – Copertura in vinile imbottita per Passport P-150 e PD-150. P/N 069-9010-000

SUPPORTO DUAL SPEAKER – Adattatore per montare due speaker su un solo supporto. P/N 069-9007-000

ADATTATORE SUPPORTO A MURO – Staffa robusta per montaggio a muro di uno speaker Passport. P/N 069-9006-000

SISTEMA WIRELESS PORTATILE PASSPORT – Sistema wireless progettato appositamente, da usare con i sistemi Passport. Una volta installato, diventa parte permanente del sistema audio. Include un modulo microfono condensatore portatile e ricevitore. P/N 069-1201-00x (x indica la frequenza)

SISTEMA WIRELESS PASSPORT EXECUTIVE – Sistema wireless progettato appositamente, da usare con i sistemi Passport. Una volta installato, diventa parte permanente del sistema audio. Include un modulo ricevitore e un trasmettitore da cintura con cuffia intercambiabile, microfono a collare ed elementi cavi strumenti. Custodia personalizzata inclusa. P/N 069-1205-00x (x indica la frequenza)

MICROFONO CARDIOIDE DINAMICO FENDER – Microfono portatile cardiode dinamico di alta qualità. Include gancio microfono. P/N 069-9012-000

Fender Passport PD-250

Tragbares Deluxe-PA-System

EINLEITUNG

250 Watt klarer Stereo-Sound

Speziell entwickelte Lautsprecher mit neuester High-Performance-Lautsprechertechnik

Integriertes Digitales Reverb

VIP™ (Vocal Input Priority) Verleiht Eingang 1 Priorität über alle anderen Eingänge, sofern an Eingang 1 ein Signal anliegt.

Vier Mono-Mikrofon- und Line-Eingänge mit XLR- und symmetrischen 6,3-mm-Klinkenbuchsen

Zwei Stereoeingänge mit 6,3-mm-Klinken- und RCA-Buchsen

Betriebsspannung umschaltbar für weltweiten Einsatz

Die komplette Grundausstattung in einem Paket:

- Passport-Mixer und -Endstufe
- Zwei dynamische Mikrofone und Kabel
- Zwei Boxenkabel, 9 m
- IEC-Netzkabel
- Zwei Allround-Lautsprecherboxen mit modernster Technik
- Voll transportfähiges Gehäuse



Dieses Symbol warnt den Benutzer vor gefährlichen Spannungen innerhalb des Gehäuses.



Dieses Symbol bedeutet für den Benutzer, dass er für einen sicheren Betrieb des Geräts die gesamte begleitende Dokumentation lesen muss.

Herzlichen Glückwunsch zum Kauf Ihres Fender Passport PD-250, des hochleistungsfähigen, tragbaren Komplett-PA-Systems. Ihr Passport bietet alles was Sie für einen Super-Sound brauchen – und das überall. Sie können Ihren Passport wie einen großen Koffer tragen. Öffnen Sie die Lautsprecherverriegelungen und entdecken Sie zwei Allround-Lautsprecherboxen, einen Mixer mit Endstufe, dynamische Mikrofone sowie alle Kabel, die Sie benötigen, um loslegen zu können. Ihren Passport können Sie als Gesangs- und Instrumentenverstärker sowie zur Verstärkung von Computer-Soundkarten, CDs, Tonbandwiedergaben usw. einsetzen. Schneller und einfacher Aufbau, ausreichende Beschallung für große Räumlichkeiten und einfache Bedienbarkeit sind die Grundeigenschaften der innovativen Passport-Produktlinie.

Auf der Bedienleiste von Passport befinden sich vier Mikrofon-/Line-Monoeingänge sowie zwei Stereokanäle (insgesamt sechs Kanäle). Die Stereoeingangskanäle sind sowohl für Mono- als auch für Stereobetrieb ausgelegt, womit die Eingänge äußerst flexibel belegt werden können. Zudem liefert jede Lautsprecherbox dank revolutionärer Lautsprechertechnik einen bemerkenswert cleanen Allround-Sound mit außergewöhnlicher Beschallungskapazität und wirksamer Feedback-Unterdrückung. Der Mixer mit integrierter Endstufe liefert eine Leistung von insgesamt 250 Watt in bester Stereoqualität.

Für Ansagen können Sie die VIP-Funktion (Vocal Input Priority) des Passport verwenden, um die Lautstärke der Hintergrundmusik während der Ansagen zu reduzieren. Probieren Sie sämtliche Einstellungen der Klangregler, des digitalen Reverbs und der Lautsprecheranordnung aus und entdecken Sie die unglaubliche Power und Vielseitigkeit von Passport.

WICHTIGER SCHUTZHINWEIS:

– ACHTUNG : UM BESCHÄDIGUNG, BRANDENTWICKLUNG UND ELEKTRISCHE SCHLÄGE ZU VERMEIDEN, SETZEN SIE DIESES GERÄT NIEMALS REGEN ODER FEUCHTIGKEIT AUS.

– IM GERÄT BEFINDEN SICH KEINE VOM BENUTZER ZU WARTENDEN TEILE. WARTUNG UND REPERATUREN DÜRFEN NUR VON QUALIFIZIERTEN TECHNIKERN DURCHGEFÜHRT WERDEN.

– DAS GERÄT MUSS GEERDET SEIN.

SICHERHEITSHINWEISE



Das Fender Passport-PA-System ist mit einem abnehmbaren Netzkabel mit einer IEC-Steckdose und einem AC-Stecker bestückt. Abhängig von dem Land/Gebiet, in dem das Passport-System gekauft wird, wird das Netzkabel mit dem passenden AC-Stecker geliefert, damit die in den jeweiligen Ländern gültigen Sicherheits- und Normbestimmungen erfüllt werden. Sämtliche mit Passport gelieferten AC-Kabel sind dreipolig (mit Schutzleiter).

Der Masseleiter (Erde) darf unter keinen Umständen abgeklemmt oder entfernt werden.

Ihr Passport-System ist mit einer umschaltbaren Spannungsversorgung ausgerüstet, damit es mit jeder beliebigen AC-Netzspannung und -frequenz betrieben werden kann und die jeweilige AC-Spannung optimal konvertiert wird.

Wenn Sie das Passport-System auf Auslandsreisen mitnehmen, sollten Sie als übliche Vorsichtsmaßnahme vor Ort immer nach der jeweiligen Netzspannung fragen und mit dem Spannungswahlschalter, der sich auf der Rückseite der Mixer-/Verstärkereinheit neben dem Netzkabelanschluss befindet, die entsprechende Betriebsspannung einstellen. Diese Überprüfung muss vor dem Anschluss des Netzkabels erfolgen. Beim Fender-Passport können zwei Spannungsbereiche eingestellt werden: 115 V oder 230 V

Wenn der falsche Spannungsbereich ausgewählt wird, schaltet das Gerät in einen Schutzmodus. Gleichzeitig erlischt jeder Garantieanspruch und das Gerät kann sogar beschädigt werden.

Beispiel: Die Standardnetzspannung in den USA beträgt 117 Volt bei 60 Hz; in Japan beträgt sie 100 Volt bei 50 Hz. Für diese beiden Länder muss der Spannungswahlschalter auf 115 V eingestellt werden. In den EU-Ländern beträgt die Netzspannung 230 V bei 50 Hz, jedoch werden dort unterschiedliche Netzsteckertypen verwendet. Für alle diese Länder muss der Spannungswahlschalter auf 230 V eingestellt werden. Wenn Sie Steckeradapter verwenden oder das Gerät außerhalb des Landes einsetzen, in dem Sie es erworben haben, beachten Sie stets die örtlichen Sicherheitsbestimmungen sowie die Bestimmungen der Merkblätter im Elektrobereich.

Wenn Sie nicht sicher sind, wie hoch die örtliche Netzspannung ist oder Fragen zu den örtlich geltenden Bestimmungen zum Anschließen von Elektrogeräten, zur Farbkennzeichnung der Leitungen/Kabel oder allgemein Fragen zum vorschriftsmäßigen Anschließen haben, wenden Sie sich an einen qualifizierten Techniker.

Warnung



Der Masseleiter (Erde) darf unter keinen Umständen weder vom Passport oder einem anderen elektrischen Gerät entfernt (durchgeschnitten oder abgetrennt) werden. Indem Sie die entsprechenden Anleitungen und Sicherheitshinweise befolgen, können Sie die Gefahr von Stromschlägen minimieren. Betreiben Sie das System am besten nie zusammen mit nicht geerdetem oder nicht vorschriftsmäßig geerdeten elektrischen Geräten.

TRANSPORTVERRIEGELUNG

Befolgen Sie zum Öffnen und Schließen des Passport-Systems die folgenden Schritte:

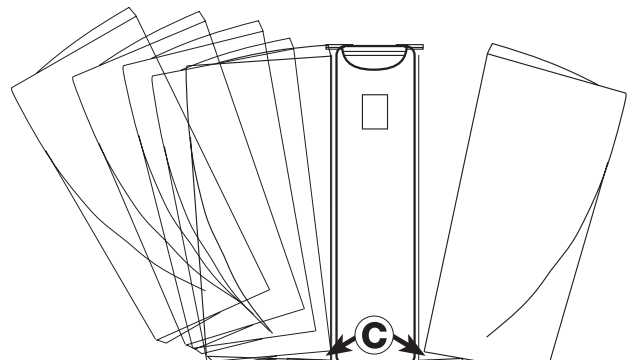
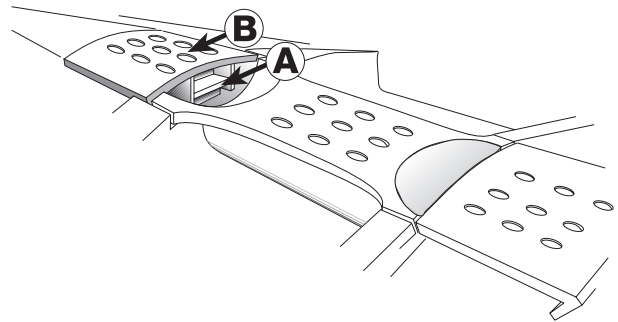

1. Heben Sie die Sicherheitsverriegelung leicht mit dem Finger an. Wenn die Sicherheitsverriegelung gelöst ist, heben Sie die Hauptverriegelung an, um den Lautsprecher abzunehmen.
2. Um den Lautsprecher wieder einzusetzen, positionieren Sie ihn auf dem Fußteil des Tower-Gehäuses und rasten Sie ihn an Tower und Verriegelung ein. Positionieren Sie den Verriegelungshaken über der Einkerbung im Lautsprecher und schließen Sie die Verriegelung. Die Sicherungsverriegelung rastet dann automatisch ein.

Hinweis: Diese Teile sind präzisionsgefertigt und können ohne Kraftaufwand arretiert werden. Ein genaues Ausrichten der Teile erleichtert die Arretierung.

FUNKTIONEN DER MIC-/LINE-MONO-REGLER

KANÄLE 1–4



J. LEVEL – Regelt die Lautstärke des jeweiligen Kanals. Wenn Sie diesen Regler im Uhrzeigersinn drehen, erhöht sich der Anteil des entsprechenden Kanals an dem „Main Out“-Mix. Durch Drehen gegen den Uhrzeigersinn wird die Lautstärke reduziert. Justieren Sie diesen Regler, nachdem Sie die Gesamtlautstärke (Master Volume) des Passport-Systems eingestellt haben.

K. VIP (CHANNEL 1 ONLY) [VIP (NUR KANAL 1)] – Der VIP-Regler (Vocal Input Priority) bestimmt den Anteil, um den die Lautstärke aller anderen Kanäle automatisch zugunsten des Mic/Line-Eingangs 1 reduziert wird. Mit dieser Funktion können Sie Ansagen machen, wobei die Lautstärke der übrigen Eingänge (wie Hintergrundmusik) während dessen reduziert wird. Die VIP-Schaltung greift vor der Lautstärkeregelung ein, d. h., sie ist unabhängig von der Lautstärkeeinstellung von Kanal 1 wirksam. Um diesen Regler einzustellen, sprechen Sie in ein an Kanal 1 angeschlossenes Mikrofon, während anderes Soundmaterial über einen anderen Kanal eingespeist wird. In Abhängigkeit von Dauer und Pegel des am Eingang Mic/Line 1 anliegenden Signals sowie der gewählten Reglerstellung bewirkt die VIP-Schaltung eine Pegelreduzierung auf den anderen Kanälen. Die ursprünglichen Lautstärkepegel werden automatisch wiederhergestellt, wenn an Kanal 1 kein Signal anliegt. Im Normalfall stellt die Schaltung die Originallautstärkepegel nach ca. 4 Sekunden wieder her. Wenn der Pegel für ein höheres bzw. stärkeres Signal eingestellt ist, werden die Originallautstärkepegel nach ca. 6 Sekunden wiederhergestellt. Die VIP-Schaltung wurde bewusst mit einer niedrigen Rückfallzeit ausgelegt. Damit werden ungewünschte Lautstärkeschwankungen bei Sprechpausen vermieden. Situationen, in denen die VIP-Schaltung auf den Sound der Systemlautsprecher reagiert, sollten vermieden werden. Bei höheren Lautstärken kann es vorkommen, dass das Mikrofon die Systemlautsprecher „hört“ und die VIP-Schaltung folglich die Lautstärke reduziert. **Wenn Sie die VIP-Funktion nicht verwenden, drehen Sie den Regler bis zum Anschlag gegen den Uhrzeigersinn.**

L. EQ – Regelt die Anhebung bzw. Absenkung der Frequenzen im Kanal. Drehen gegen den Uhrzeigersinn erhöht den Anteil der Tiefen bzw. der niedrigen Frequenzen. Entsprechend wird durch Drehen im Uhrzeigersinn der Anteil der Höhen bzw. der hohen Frequenzen verstärkt, was gleichzeitig der Anteil der Tiefen reduziert. Wenn die Klangregler sich in der oberen Mittelstellung befinden, ist der Kanal „klangneutral“, d. h. es werden keine Soundanteile hinzugefügt oder weggenommen. Um den EQ einzustellen, beginnen Sie in der oberen Mittelstellung (12 Uhr) des Reglers. Drehen Sie den Regler einfach so lange hin und her, bis Sie Ihren Sound gefunden haben.

M. REV/AUX – Regelt den Signalanteil, der an die Halleinheit und an den Rev/Aux-Ausgang gesendet wird. Mit dem Halleffekt können Sie die Soundqualität Ihrer Auftritte verbessern, wenn Sie ihn gezielt einsetzen. Ist der Regler bis zum linken Anschlag gedreht, wird kein Signal an die Halleinheit und den Rev/Aux-Ausgang gesendet. Sie sollten den Reverb/Return Master-Regler auf eine mittlere Position oder höher stellen, bevor Sie die Pegel der einzelnen Kanäle einstellen. Wenn der Reverb/Auxiliary Mix-Regler eingestellt ist, können die Gesamtpegel des Halls am Master-Regler justiert werden.

Bedenken Sie, dass Hall oder andere Effekte eine musikalische Darbietung durchaus bereichern können. Zuviel Hall kann eine Darbietung jedoch durch unklaren und dumpfen Sound verunstalten. Denken Sie bei der Einstellung des Halls also stets an Ihr Publikum.

N. PAN – Der Pan-Regler besitzt eine Anzeige für die obere Mittelstellung. Mit ihm können Sie die Position des Monosignals so einstellen, wie es innerhalb des Stereofeldes der beiden Lautsprecherboxen wahrgenommen werden soll. Wird der Regler bis zum linken oder rechten Anschlag gedreht, wird das Signal ausschließlich an den jeweiligen Kanal gesendet. Wenn der Regler sich in der Mittelposition befindet, wird das Signal zu gleichen Anteilen an beide Lautsprecher gesendet.

STEREO-REGLERFUNKTIONEN



J. STEREO INPUT LEVEL – Regelt die Lautstärke des Stereo-eingangskanals. Wenn Sie diesen Regler im Uhrzeigersinn drehen, erhöht sich der Anteil des Stereo-Eingangskanals am „Main Out“-Mix. Drehen gegen den Uhrzeigersinn reduziert die Lautstärke. Justieren Sie diesen Regler, nachdem Sie die Gesamtlautstärke (Master Volume) des Passport-Systems eingestellt haben.

L. EQ LOW – Regelt den relativen Anteil an Tiefen für den Stereokanal. Drehen gegen den Uhrzeigersinn erhöht den Anteil der Tiefen bzw. der niedrigen Frequenzen. Entsprechend wird durch Drehen gegen den Uhrzeigersinn der Anteil der Tiefen bzw. der niedrigen Frequenzen erhöht.

L. EQ HI – Regelt den relativen Höhenanteil. Drehen gegen den Uhrzeigersinn reduziert den Anteil der Höhen bzw. der hohen Frequenzen. Entsprechend erhöht Drehen im Uhrzeigersinn den Anteil der Höhen bzw. der hohen Frequenzen. Wenn die EQ-Regler sich in der oberen Mittelstellung befinden, ist der Kanal „klangneutral“, d. h. es werden keine Frequenzen reduziert oder verstärkt.

M. REV/AUX – Regelt den Signalanteil, der an die interne Halleinheit und an den Rev/Aux-Ausgang gesendet wird. Ist der Regler bis zum linken Anschlag gedreht, befindet er sich in der OFF-Stellung. Sie sollten den Reverb/Return Master-Regler auf eine mittlere Position oder höher stellen, bevor Sie die Pegel der einzelnen Kanäle einstellen. Wenn der Reverb/Auxiliary Mix-Regler eingestellt ist, können die Gesamtpegel des Halls am Master-Regler justiert werden.

N. BAL – Der Balance-Regler besitzt eine Anzeige für die obere Mittelstellung; mit ihm können Sie die Position des Monosignals einstellen, so wie es innerhalb des Stereofeldes der beiden Lautsprecher wahrgenommen werden soll. Wird der Regler bis zum linken oder rechten Anschlag gedreht, wird das Signal ausschließlich an den jeweiligen Kanal gesendet. Wenn der Regler sich in der Mittelposition befindet, wird das Signal zu gleichen Anteilen an beide Lautsprecher gesendet.

FUNKTIONEN DER MASTER-REGLER

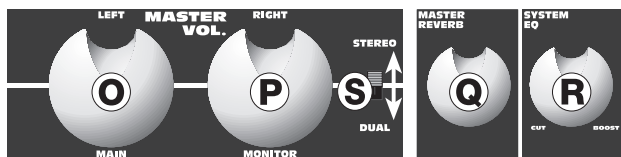

O & P. MASTER VOLUME LEVEL CONTROLS (MASTER VOLUME-LAUTSTÄRKEREGLER) – Die Master Volume-Regler Left und Right regeln die Gesamtlautstärke des PD-250. Sie besitzen Einkerbungen für die Positionsanzeige. Das Passport-System ist so ausgelegt, dass diese Regler bei den meisten Einsätzen in der oberen Mittelstellung belassen werden können. Wenn mehr Ausgangsleistung benötigt wird, kann mithilfe der Master-Regler eine zusätzliche Gain-Verstärkung von 6 dB erzeugt werden, indem diese von der Mittelposition aus nach rechts gedreht werden.

Stellen Sie das System mit den normalen Einstellungen auf und justieren Sie ggf. die Lautstärke. Drehen Sie die Master Volume-Regler erst über die Mittelposition (12 Uhr) hinaus hoch, wenn Sie die Lautstärkereglern der einzelnen Kanäle hochgedreht haben.

Die internen Verstärkereinheiten von Passport wurden optimal auf den Betrieb mit den speziell entwickelten PD-250-Lautsprechern abgestimmt.

S. STEREO/DUAL SELECTOR SWITCH (STEREO/DUAL-WAHLSCHALTER) – Hiermit können die Endstufen des PD-250 im Stereo- oder „Dual-Mono“-Betrieb konfiguriert werden. Im Stereomodus arbeitet das System als normaler Stereo-Mixer mit Endstufe. Im Dual-Modus bestimmen die Lautstärkereglern der Kanäle die Lautstärke des Main-Mix (Master Volume-Regler LEFT). Die Rev/Aux-Regler bestimmen die Lautstärkepegel der einzelnen Kanäle für den Monitor (Master Volume-Regler RIGHT).

Wenn Sie über den Schalter den Dual-Modus auswählen, werden der Pan- und der Balance-Regler deaktiviert (schließlich haben Sie Mono-Ausgabe gewählt). Zudem wird das interne Hallsignal nur an den MAIN-Lautsprecherausgang gesendet. Am MONITOR-Lautsprecherausgang liegt kein Hallsignal an. Die Pegel der an den MAIN-Mix gesendeten Hallsignale können ebenfalls über die REV/AUX-Regler der einzelnen Kanäle

gesteuert werden. Der allgemeine Hallpegel des MAIN-Mix wird über den Reverb Master-Regler eingestellt.

Q. MASTER REVERB – Regelt den Pegel des Hallsignals, das zum Mix oder zum Ausgang gesendet wird. Das Drehen dieses Reglers im Uhrzeigersinn verstärkt das an den Main-Mix gesendete Hallsignal. Wenn dieser Regler gegen den Uhrzeigersinn bis zum Anschlag gedreht ist, enthält der Mix keinen Hallanteil.

R. SYSTEM EQ – Regelt die allgemeine Frequenzverstärkung bzw. -reduktion des Passports. Drehen gegen den Uhrzeigersinn erhöht den Anteil der tiefen Frequenzen bei gleichzeitiger Reduzierung des Anteils hoher Frequenzen. Entsprechend erhöht Drehen im Uhrzeigersinn den Anteil der hohen Frequenzen bei gleichzeitiger Reduzierung des Anteils tiefer Frequenzen. Wenn sich der SYSTEM EQ-Regler in der oberen Mittelstellung befindet, ist der Kanal „klangneutral“, d. h. es werden keine Frequenzen reduziert oder verstärkt. Um den SYSTEM EQ einzustellen, beginnen Sie in der oberen Mittelstellung des Reglers. Drehen Sie den Regler einfach so lange hin und her, bis Sie Ihren Sound gefunden haben.

Sie werden feststellen, dass die Eingangsbuchsen und Kanalregler farblich gekennzeichnet sind. Mithilfe dieser Kennzeichnung können Sie die Reglergruppen optisch leichter den jeweiligen Eingangsbuchsen zuordnen.

MIC-/LINE- UND STEREOEINGÄNGE



W. (LINE INPUT JACK) LINE-EINGANGSBUCHSE – Instrumenteneingang. Dieser symmetrische 6,3-mm-Klinkeneingang ist für Equipment mit Line-Ausgangssignalen wie z. B. Mikrofone mit hoher Impedanz, Keyboards, Drum-Computer, externe Effektgeräte etc. geeignet. Zudem können symmetrische und unsymmetrische Stecker angeschlossen werden.

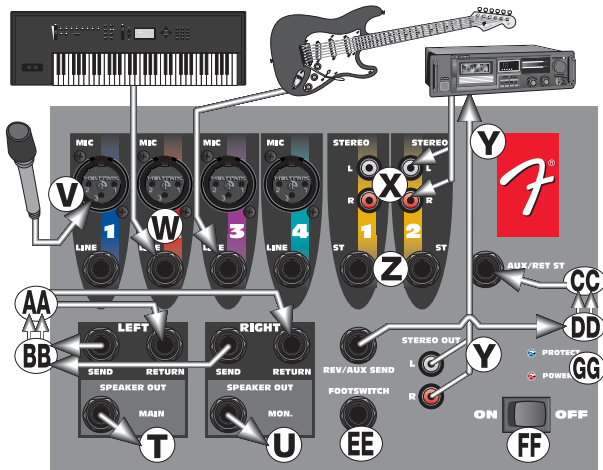

X & Z. STEREO INPUTS (STEREO-EINGÄNGE) – Stereo-Phono (RCA)-Eingangsbuchsen und 6,3-mm-TRS-Klinkenbuchsen (Tip-Ring-Sleeve-Belegung: Tip=Links, Ring=Rechts und Sleeve=Masse; entsprechend dem Standard bei handelsüblichen Kabeln) für den Anschluss von Tonband-Geräten, CD-Playern oder anderen Stereoquellen. Über diese Buchsen können Sie Ihre Computer-Soundkarte oder ähnliche Geräte an Passport anschließen. Adapter für 3,5-mm-Klinke auf RCA-Phonostecker sind im Elektrohandel erhältlich. Hinweis: Diese Anschlüsse sind nur für Line-Signale vorgesehen.

Y. STEREO OUT – An den Tape Out-RCA-Buchsen liegt ein Mix-Ausgangssignal an, das von den Master-Lautstärkereglern unabhängig ist. Verbinden Sie diese mit den Eingängen eines Aufnahmeegeräts wie z. B. einem Kassetten- oder DAT-Recorder, um Ihren Live-Auftritt aufzuzeichnen. Änderungen, die während des Auftritts an den Eingangspegelreglern, den kanalspezifischen EQ- und Hall-Reglern vorgenommen werden, sind auf dem Tape Out-Mix zu hören. Änderungen an den Master-Lautstärkereglern beeinflussen die Aufnahme nicht. Stellen Sie die Pegel für die Aufnahme entsprechend der Ihrem Aufnahmegerät beiliegenden Anleitung ein.

AUX- UND FOOTSWITCH-ANSCHLÜSSE

DD. REV/AUX SEND – Anschluss für externe Effektgeräte. Gleichwohl das Passport über einen integrierten Digitalhall verfügt, kann zusätzlich ein externes Effektgerät in den Signalweg von Passport eingeschleift werden. Über diesen 6,3-mm-Klinkenausgang kann das Effektbus-Signal von Passport ein externes Effektgerät ansteuern, z. B. ein digitales Delay oder einen Chorus.

CC. AUX RETURN – Anschluss für das Ausgangssignal des externen Effektgeräts. Über diesen Stereo-Eingang für 6,3-mm-Klinkenstecker kann ein Signal von einem externen Effektgerät wie z. B. einem digitalen Delay- oder Chorusgerät empfangen werden. Dieser Eingang kann zudem als Stereoeingang verwendet werden, wobei die Lautstärkeinstellung über die Master Volume-Regler erfolgt.

EE. FOOT SWITCH – Über diesen Anschluss kann das Return-Signal des internen Halls mithilfe eines einfachen Fußschalters stumm- bzw. ausgeschaltet werden (Fender-Artikel-Nr. 099-4052-000). Der Fußschalter sollte so belegt sein, dass zum Abschalten des Halleffekts Tip und Sleeve verbunden werden. Er muss über ein Standard-Boxen- oder Instrumentenkabel angeschlossen werden.

AA & BB. – AMPLIFIER SEND/RETURN JACKS (VERSTÄRKER-SEND/RETURN-BUCHSEN) – Jeder Kanal des Verstärkers besitzt eine Send- und eine Return-Buchse. Über diese Buchsen kann ein Equalizer oder andere Geräte an das Sound-System angeschlossen werden. Das Signal der Send-Buchse wird zwischen Mixer und Endstufe abgegriffen. Die Send-Buchse muss mit dem Eingang des externen Geräts verbunden werden. Die Return-Buchse ist direkt vor die Endstufen geschaltet. Die Return-Buchse muss mit dem Ausgang des externen Geräts verbunden werden.

T & U. SPEAKER OUTPUTS – Über diese Lautsprecher-ausgänge (mit verstärktem Signal) werden die Lautsprecherboxen von Passport angesteuert. Verwenden Sie zum Anschließen der Lautsprecher von Passport an den Verstärker-Tower die mitgelieferten Kabel (oder andere Boxenkabel).

FF. POWER SWITCH (BETRIEBSSCHALTER) – Dient zum Ein- (ON) und Ausschalten (OFF) der Spannungsversorgung. Wenn sich der Schalter in der Stellung OFF befindet, ist Passport vollständig ausgeschaltet.

RÜCKSEITE

AC CONNECTOR/LINE CORD (AC-NETZANSCHLUSS/NETZKABEL) – Passport ist zum Schutz vor elektrischen Schlägen mit einem IEC-konformen abgeschirmten Netzkabel ausgerüstet. Das Netzkabel muss an eine geerdete Netzsteckdose angeschlossen werden. **MANIPULIEREN SIE AUF KEINEN FALL DEN NETZSTECKER.**



Die AC-Hauptsicherung und der Sicherungshalter befinden sich unter dem IEC-Anschluss für das Netzkabel. Verwenden Sie nur Sicherungen des gleichen Typs und der gleichen Stärke (6,3 A, 250 V). Ziehen Sie vor dem Wechseln einer durchgebrannten Sicherung das IEC-Netzkabel. Ziehen Sie den Sicherungshalter heraus, um an die Ersatzsicherung zu gelangen.

Ihr Passport-System ist auch für Batteriebetrieb geeignet. Der weißem Plastikanschluss auf der Rückseite ist der DC-Eingang (Gleichstrom) für den Passport DC-DC Converter. Der Converter wird an einen Akku angeschlossen. Zu den erhältlichen Zubehörgeräten gehört der Passport DC-DC Converter (Fender-Artikel-Nr. 069-1002-000) und ein 12-Volt-Akkusatz (Fender-Artikel-Nr. 069-9003-000).

RÜCKSEITIGES STAUFACH

Auf der Rückseite des Passport-Towers befindet sich ein kleines Staufach. Zum Öffnen dieses Fachs heben Sie die Verriegelung an und ziehen die Klappe auf. Dieses Fach eignet sich beim Transport von Passport ideal zum Verstauen von Kabeln, Mikrofonen und anderer Gegenstände.

Auf der Rückseite des Staufachs befindet sich ein dünner Metallstreifen mit einer Schraube an beiden Enden. Dies ist die Schutzabdeckung für den Anschluss eines Wireless-Adapters. Für Passport sind spezielle Wireless-Systeme erhältlich. Der Empfänger des Wireless-Systems wird in dem Staufach montiert.

Bevor Sie das Gerät einschalten, lesen und beachten Sie die Sicherheitshinweise auf Seite 2.

INBETRIEBNAHME UND ANSCHLÜSSE

Es empfiehlt sich, zur Verkabelung und Inbetriebnahme des Sound-Systems stets die gleich Vorgehensweise zu verwenden. Schließen Sie alle Geräte des Sound-Systems an dieselbe Netzsteckdose oder -steckerleiste mit ausreichender Spannungsversorgung an, sofern diese vorschrittmäßig geerdet sind. Dadurch wird das System sicherer und leistungsfähiger. Wählen Sie eine AC-Spannungsquelle, die eine für die maximale Leistungsaufnahme des Systems ausreichende Spannung liefert. Wenn Sie diesbezüglich Fragen haben, schlagen Sie im Produkthandbuch nach oder konsultieren Sie einen qualifizierten Elektriker.

Beachten Sie beim Einstellen des Geräts die folgenden Richtlinien:

1. Drehen Sie den VIP-Regler (NUR Kanal 1) sowie bei allen Kanälen die Level- und Rev/Aux-Regler bis zum Anschlag gegen den Uhrzeigersinn (OFF-Position). Stellen Sie anschließend die EQ-, Pan- und Master-Regler jeweils in die obere Mittelposition (12 Uhr). Wählen Sie entsprechend dem Eingangsgesamt den richtigen Eingang (Mic/Line-Position).
2. Schließen Sie jetzt die beiliegenden Lautsprecherkabel an den linken und rechten Lautsprecherausgang auf der Rückseite des Towers an und stecken Sie sie auf der Vorderseite der Lautsprecher ein.
3. Schließen Sie alle Quellen wie Mikrofone, Tape-Decks, Keyboards usw. an den entsprechenden Eingänge an.
4. Beachten Sie schließlich die jeweilige Netzspannung vor Ort und stellen Sie mit dem Spannungswahlschalter, der sich auf der Rückseite der Mixer-/Verstärkereinheit neben dem Netzkabelanschluss befindet, die entsprechende Betriebsspannung ein. (Siehe Sicherheitshinweise auf Seite 2.) Stecken Sie das Netzkabel in die dafür vorgesehene IEC-Steckdose, die sich auf der Rückseite des Passport-Towers befindet, und stecken Sie es in eine vorschrittmäßig geerdete Steckdose eines Dreileitersystems ein.

INBETRIEBNAHME

Stellen Sie den Betriebsschalter auf ON. Die Power-LED leuchtet grün auf; das System ist jetzt eingeschaltet. Wenn weitere stromverbrauchende Geräte an Ihr System angeschlossen sind, sollten Sie Ihr Passport stets als letztes einschalten. Auf diese Weise werden von anderen Geräten erzeugte kurzzeitige Spannungsspitzen und Knackgeräusche nicht verstärkt und an die Systemlautsprecher übertragen. Aus dem gleichen Grund sollten Sie zuerst Ihr Passport-System und erst dann die angeschlossenen Geräte ausschalten.

Falls die Power-LED nicht aufleuchtet, nachdem Sie den Betriebsschalter auf der Rückseite betätigt haben, überprüfen Sie die Anschlüsse der Spannungsversorgung und versuchen Sie es erneut. Falls die Power-LED immer noch nicht leuchtet, nachdem Sie die Anschlüsse der Spannungsversorgung überprüft haben, stecken Sie sämtliche Kabel aus und überprüfen Sie die Sicherungen von Passport. Diese dürfen nur gegen Sicherungen gleicher Stärke ausgetauscht werden. Schließen Sie Netz- und die Boxenkabel wieder an und schalten Sie das Gerät mithilfe des Betriebsschalters auf der Rückseite ein.

Setzen Sie das Gerät zurück, indem Sie den Betriebsschalter einschalten. Wenn die Power-LED rot aufleuchtet, befindet sich das System in einem Überhitzungsschutzmodus oder die Gerätekühlung funktioniert nicht ordnungsgemäß. Überprüfen Sie den Lufteinlassfilter im unteren Bereich des Geräts. Bauen Sie ihn dazu aus und entfernen Sie Staubpartikel u. ä., mit denen er möglicherweise verstopft ist.

Schalten Sie das Gerät aus und warten Sie einige Minuten, bis die aufgestaute Wärme abgeführt und Passport automatisch zurückgesetzt wird. Wenn die Power-LED danach weiterhin rot aufleuchtet, liegt ein Systemfehler vor. Suchen Sie in diesem Fall ein autorisiertes Fender-Service-Center auf.

Wenn auf einem der beiden Lautsprecher kein Audiosignal hörbar ist, überprüfen Sie zunächst Ihre Reglereinstellungen. Entfernen Sie anschließend das Kabel des funktionierenden Lautsprechers und schließen Sie es an den anderen Lautsprecher an. Wenn der zweite Lautsprecher jetzt funktioniert, ist das erste Kabel wahrscheinlich defekt und sollte repariert oder ersetzt werden.

EINSTELLUNG DER SYSTEMLAUTSTÄRKE UND DER LEVEL-REGLER

Beachten Sie beim Einstellen der Systemlautstärke und der Level-Regler die folgenden Richtlinien:

1. Drehen Sie zuerst die großen Master Volume-Regler Left und Right langsam auf, bis sie die obere Mittelposition (12 Uhr) erreicht haben.
2. Verwenden Sie ein Mikrofon (oder ein Instrument) genau so wie bei dem richtigen Auftritt. Drehen Sie den Eingangspiegelregler des entsprechenden Kanals langsam auf, bis Feedback bzw. Rückkopplungen einsetzen oder bis die gewünschte Lautstärke erreicht ist. Eine weitere Person sollte vom Zuschauerbereich aus überprüfen, dass die Beschallung ausreichend ist und die einzelnen Instrumente und der Gesang bzw. die Ansagen gut zu hören sind. Die Gesamtlautstärke des Systems können Sie mithilfe der Master Volume-Regler Left und Right erhöhen.

3. Stellen Sie den EQ des Systems entsprechend der Anwendung und den Anforderungen des Auftritts ein. Dafür spielen Sie am besten aufgezeichnetes Material ab, das die gleichen Klangeigenschaften wie das Bühnenprogramm besitzt, oder lassen eine weitere Person Mikrofonansagen machen, während Sie selbst den Sound vom Zuschauerbereich aus checken.

Bei Ansagen empfiehlt es sich, den System EQ-Regler im Uhrzeigersinn zu drehen, um die Mitten und Höhen zu verstärken und die Tiefen zu begrenzen. Für Veranstaltungsorte im Freien wird so maximaler Headroom und maximale Ausgangsleistung möglich. Überlegen Sie genau, welche Anforderungen von dem jeweiligen Auftritt ausgehen und stellen Sie den Regler so ein, dass ein größtmöglicher Effekt erzielt wird.

POWER TOWER™

Beim Aufbau des Systems sollten Sie das Passport-Mischpult idealerweise an einer Stelle aufstellen, von der aus der Systemsound gut beurteilt werden kann. Wenn während des Auftritts keine wiederholten Einstellungen vorgenommen werden müssen, können Sie das Mischpult nach Belieben im Bereich der verfügbaren Kabellängen aufstellen.

Stellen Sie den Power Tower so auf, dass niemand über die Kabel stolpern kann. Alle Kabel sollten sorgfältig gesichert werden.

Im Staufach auf der Rückseite des Towers können Kabel, Mikrofone und weitere Anlagenteile untergebracht werden. Zum Öffnen heben Sie einfach die Verriegelung an und ziehen es auf.

Der AC-Hauptsicherungshalter befindet sich unter dem IEC-Anschluss für das Netzkabel rechts auf der Rückseite des Towers. Zum Auswechseln einer Sicherung ziehen Sie den IEC-Stecker heraus und ziehen mit einem geeigneten Werkzeug den Sicherungshalter auf. Im Sicherungshalter befindet sich eine Ersatzsicherung. Passport verwendet Sicherungen des Typs T6.3A mit 250 V. Verwenden Sie nur Sicherungen des gleichen Typs und der gleichen Stärke.

Zusammengebaut, d. h. im transportfähigen Zustand, ist das Passport-System wetterbeständig. Bei Betrieb im Freien muss der Power Tower jedoch unbedingt vor Regen geschützt sein. Denken Sie daran, dass der Lufteinlass unten auf der Vorderseite des Power Tower von Passport frei liegen muss.

TECHNISCHE DATEN

38 Artikelnummer

069-2001-0X3

Frequenzgang

20 Hz bis 40 kHz \pm 1 dB (an Ausgang Send)
30 Hz bis 30 kHz \pm 1 dB
(am LautsprecherAusgang, bei überschrittenem Prozessorschwellwert)

Verzerrung

< 0,05 %, 20 Hz bis 20 kHz,
1 dB unter der Nennleistung

Rauschabstand des Systems

> 80 dB bei 1 W, A-Filter

Ausgangsleistung

125 W/Kanal durchschnittl. Dauerleistung,
8 Ohm, bei Ansteuerung beider Kanäle THD < 1 %

Eingangsimpedanz

(Kanäle 1-2-3, XLR- und 6,3-mm-Klinkenbuchsen)

„Mic“-Position: 2 kOhm
„Line“-Position: 66 kOhm

Eingangsimpedanz (Phono- und Stereokanal, 6,3-mm-Klinke)

78 kOhm

Max. Eingangspegel

Mic: -7 dBu
Line: 30 dBu
Stereo: 26 dBu

Return-Eingangsimpedanz

47 kOhm

Sicherung

T6,3 A, 250 V

Passport System

Breite: 840 mm
Höhe: 615 mm
Tiefe: 300 mm
Gewicht: 24 kg

Lautsprecherboxen

Breite: 340 mm
Höhe: 610 mm
Tiefe: 300 mm
Gewicht: 6,8 kg

Power Tower

Breite: 185 mm
Höhe: 615 mm
Tiefe: 300 mm
Gewicht: 10,5 kg

Standfläche Tower

350 x 300 mm

Mikrofon

Dynamisch mit Nierencharakteristik, symmetrisch

Mikrofonkabel

XL-Stecker auf XL-Buchse, 6 m

Boxenkabel

6,3-mm-Klinke beidseitig, 9 m,
0 dBu bezogen auf 0,775 V RMS

BESUCHEN SIE UNS IM INTERNET – Informationen über sämtliche Passport- und Audio-Produkte von Fender erhalten Sie unter www.fenderaudio.com.

PASSPORT-ZUBEHÖR – Eine vollständige Palette von Zubehörartikeln ist für Ihr Passport-PA-System verfügbar. Erkundigen Sie sich bei Ihrem Händler oder besuchen Sie unsere Website, um nähere Informationen zu erhalten.

ST275 BOXENSTÄNDER-KIT – 2 robuste, leichte Aluminium-Boxenständer mit Tragetasche.
Artikel-Nr. 069-9001-000

ST280 STÄNDER-KIT – 2 robuste leichte Aluminium-Boxenständer, zwei dreibeinige Mikrofonständer und Tragetasche. Artikel-Nr. 069-9008-000

P51 MIKROFON-KIT – Ein dynamisches Mikrofon mit Nierencharakteristik, Mikrofon-Clip und -kabel plus Kunststoffetui. Artikel-Nr. 069-9000-000

DC-DC CONVERTER – Erforderlich für den Akkubetrieb des Passport-Systems.
Artikel-Nr. 069-9002-000

PASSPORT-AKKUSATZ – 12-V-Akku mit Tiefentladung, speist ein Passport-System bis zu 6 Stunden mit einer Aufladung. (Für den Akkubetrieb des Passport-Systems ist der DC-DC Converter erforderlich).
Artikel-Nr. 069-9003-000

DC-ZUBEHÖRTASCHE – Spezielle Tragetasche für den DC-DC Converter und den Passport Akkusatz.
Artikel-Nr. 069-9009-000

SCHUTZABDECKUNG FÜR PASSPORT P-150 – Gepolsterte Vinyl-Abdeckung für Passport P-150 and PD-150.
Artikel-Nr. 069-9010-000

BEFESTIGUNGSADAPTER FÜR ZWEI LAUTSPRECHER-BOXEN – Adapter für die Montage zweier Boxen auf einem Ständer.
Artikel-Nr. 069-9007-000

HALTER FÜR WANDBEFESTIGUNG – Ein robuster Halter für die Wandbefestigung einer Passport-Lautsprecherbox.
Artikel-Nr. 069-9006-000

PASSPORT HAND HELD WIRELESS SYSTEM – Speziell für Passport-PA-Systeme entwickeltes Wireless-System Mit der Montage wird dieses System ein dauerhafter Bestandteil Ihres PA-Systems. Enthält ein handgehaltenes Electret-Kondensatormikrofon und ein Empfängermodul.
Artikel-Nr. 069-1201-00x (x bezeichnet die Frequenz)

PASSPORT EXECUTIVE WIRELESS SYSTEM – Speziell für Passport-PA-Systeme entwickeltes Wireless-System Mit der Montage wird dieses System ein dauerhafter Bestandteil Ihres PA-Systems. Enthält ein Empfängermodul, einen Taschensender mit auswechselbarem Headset, Lavalier-Mikrofon und Instrumentenkabel-Zubehör. Wird mit Spezialtragetasche geliefert.
Artikel-Nr. 069-1205-00x (x bezeichnet die Frequenz)

DYNAMISCHES FENDER-MIKROFON MIT NIERENCHARAKTERISTIK – Qualitativ hochwertiges, dynamisches handgehaltenes Nierenmikrofon. Mit Mikrofon-Clip. Artikel-Nr. 069-9012-000

フェンダー パスポートPD-250

デラックス・ポータブル・サウンドシステム

はじめに

250Wの高音質ステレオ・サウンド

優れた機能を備えた最新のスピーカ・テクノロジーを使用。
カスタム・デザインされたスピーカ・システム

デジタルリバーブ内蔵

信号が入力1に入力された場合、他のすべての入力に対して入力1が自動的に優先処理されるVIP™（音声入力優先）システム

XLRコネクタおよび1/4インチ平衡出力コネクタによる4つのモノラル・マイクロフォン/ライン入力

2系統のステレオ入力（1/4インチ・コネクタおよびRCAコネクタ）

スイッチング方式電源の採用で、世界中どこでも使用可能

使用に当たって必要な機材：

- －パスポート ミキサーアンプ
- －ダイナミックマイクロフォンおよびケーブル各2本
- －スピーカ・ケーブル（9m）2本
- －IEC電源ケーブル
- －最先端技術のフルレンジ・スピーカ2本
エンクロージャー
- －持ち運びに便利なエンクロージャー

フェンダーPD-250オーディオ・システムをお買い上げいただきありがとうございます。本システムは、優れた機能を備えたオールインワンのポータブル・オーディオ・システムです。パスポートには、場所を選ばず優れた音質を再生するために必要なすべての機能が備えられています。

大き目のスーツケースほどの大きさで、持ち運びができます。スピーカのラッチ内部には、2台のフルレンジ・スピーカ・キャビネット、電源内蔵ミキサー、ダイナミックマイクロフォン、すべての接続ケーブルが収められています。パスポートは音声増幅、楽器、コンピュータ・サウンド・カード、CD、テープの再生などいろいろな用途にご使用できます。すぐ出来る簡単な設定、広範囲なエリアをカバーする性能、易しい操作性。パスポートの機能は、当社の革新的な製品群の中にあってもトップクラスです。

パスポートの操作パネルには、4つのモノラル・マイクロフォン/ライン出力と2つのステレオ・チャンネルがあります（合計6チャンネル）。ステレオ入力チャンネルは、モノラルまたはステレオを扱うことができます。これにより、入力を自由自在に使いこなすことができます。さらに革命的なスピーカ・テクノロジーにより、各スピーカ・エンクロージャーは全帯域にわたる高音質を実現して、広範囲なエリアをカバーし、ハウリングを防ぎます。電源内蔵ミキサーは、合計250Wの高品質なステレオ・サウンドを生み出します。

音声処理については、マイクに向かって話し始めると、VIP（音声優先）システムによってBGMの音量が自動的に小さくなり、話し終わると元の音量に戻ります。トーン・コントロール、デジタルリバーブ、スピーカ配置をいろいろと試し、パスポートの驚異的なパワーと多用途性を体験してください。

重要安全指示:

－警告：損傷、火災、感電の危険を防止するために、本製品を雨や湿気に曝さないで下さい。

－内部には一般には入手できない部品が使用されています。修理は適格な担当者に依頼してください。

－本製品はアース線で接地してください。



この表示は本製品内に危険な電圧が使用されていることを示しています。



この表示は安全にお使いいただくために、添付されているすべての説明書を読むことを指示するものです。

安全上の注意事項



フェンダー・パスポート・サウンドシステムには、脱着式電源ケーブル（IECメス・コネクタとACプラグ）が付属しています。パスポート・システムを購入した地域によって、電源ケーブルには該当地域の安全規格や使用規格に合致したACプラグが取り付けられています。パスポート製品に付随するすべてのACケーブルは、3ピンのアース付きタイプです。

このアース・ピンを接続せずに使用したり、取りはずしたりしないでください。

パスポート・システムは、どのようなAC電圧や周波数でも動作し、最高の効率でAC電力を変換するスイッチング方式電源を備えています。

パスポート・システムを持って海外旅行に行く場合、一般的な注意としては、必ず現地の電圧を確認して、ミキサー/アンプ背面の電源入力ソケットの隣にある電圧切り替えスイッチを調整し、適切な電圧に設定します。電源ケーブルをつなぐ前に、このチェックを必ず行ってください。フェンダー・パスポートでは、**115V**または**230V**の2種類の電圧設定が可能です。

適切な電圧範囲を選択しなかった場合には、装置は保護動作モードになり、保証は無効となります。装置が損傷する場合があります。

たとえば、アメリカ合衆国の規格は117V/60Hzですが、日本では100V/50Hzとなっています。日米両国では、電圧切り替えスイッチをを115Vに設定します。EEC諸国の規格は230V/50Hzですが、ACプラグには様々なタイプが使用されています。この地域の各国では、230Vに設定する必要があります。本機を購入した地域以外の場所で、プラグ・アダプタを使用したり、本機を使用する場合は、現地の安全規格や電気規則に細心の注意を払って従ってください。

現地の電圧、電線の規約や色、電源アース、正しい接続手順などについてよく分からない場合は、資格のある技術者にご相談ください。

警告



パスポートまたは他の電気機器のアース・ピンは取りはずさないでください（折り取ったり、取り去ったりしないでください）。安全上の注意を守って、正しい手順に従うことにより、感電事故の危険を最小にすることができます。最も望ましいのは、アースしていなかったり、適切にアースされていない電気機器に接続したシステムを操作しないことです。

運搬用ラッチ

パスポート・システムを開閉するには、次の手順に従ってください：

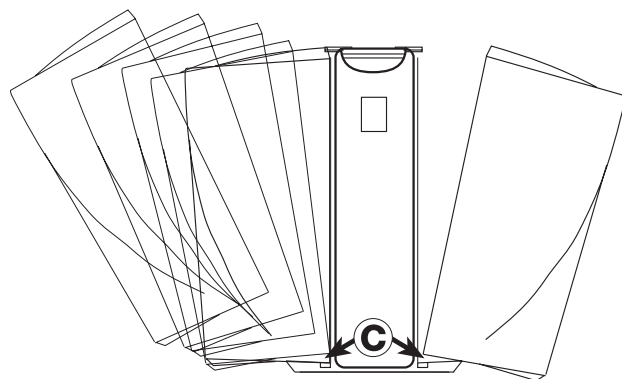
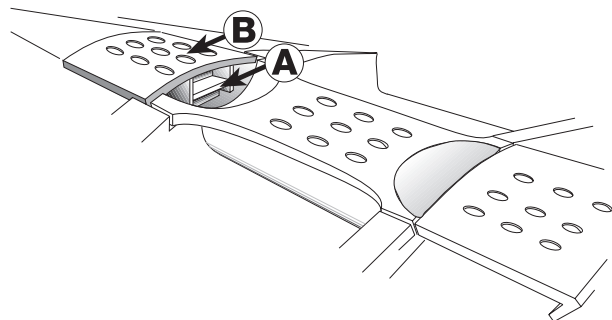

1. セーフティ・ラッチの下に指先をかけて、ゆっくり引き起こします。セーフティ・ラッチがはずれたら、メイン・ラッチを引き起こしてスピーカをはずします。
2. 元の場所に戻すには、スピーカをタワーの基部の上に載せて、内部に押し込み、ラッチでタワーと連結します。ラッチのフックをスピーカのノッチに引っかけてから、ラッチをかけます。セーフティ・ラッチが自動的にかかります。

注：これらの部品は精密に設計されているので、力を入れなくても固定されます。細心に調節されているため、操作は簡単です。

チャンネル 1-4

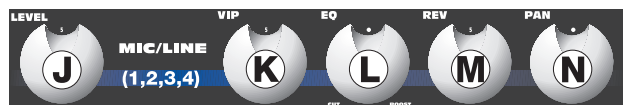

J. LEVEL - 各チャンネルの音量を調整します。つまみを時計方向に回すと、各チャンネルの「メイン出力」ミキシング音量が大きくなります。ノブを反時計方向に回すと、音量が小さくなります。パスポートのマスター出力レベル音量を設定した後で、この調整を行います。

K. VIP (チャンネル1のみ) - Mic/Line Input 1のソースのために、このVIP (音声入力優先) コントロールで調整したレベルが入力されると、他のすべてのチャンネルの音量が自動的に小さくなります。このユニークな機能により、Mic/Line Input 1のユーザが話している間は、他の音 (BGMなど) が一時的に小さくなります。VIP回路は「事前設定されたボリューム・コントロール」で、チャンネル1のレベル・コントロール設定とは無関係に有効となります。チャンネル1のマイクロフォンで話しながら、このコントロールを調整します。このとき、他のプログラムは他のチャンネルに入力しておきます。Mic/Line 1の入力信号の長さやレベル、およびこのコントロールの設定に基づいて、VIP回路は他の全チャンネルのレベルを小さくします。チャンネル1に信号が無くなると、本来のレベルに自動的に戻ります。ふつうは、4秒以内に通常の音量になります。レベルがより高く強い信号に設定されている場合、約6秒後に通常のレベルに戻ります。VIP回路は意図的に反応を遅くしてあります。これは、話し手が考え込んだり、効果をねらってポーズを置いた場合に、他チャンネルの音量が元に戻ることを防ぐためです。VIPがメイン・スピーカの音に反応しないように注意してください。設定を高くすると、マイクロフォンがメイン・システム・スピーカの音を「拾って」、他チャンネルのレベルを引き下げようとします。VIP機能を使用しない場合は、コントロールを反時計方向に回しきっておいてください。

L. EQ - チャンネルの周波数域のレベルを調整します。つまみを反時計方向に回すと、低域のレベルが低くなります。同様に、つまみを時計方向に回すと、高域のレベルが高くなります。同時に、低域のレベルは低くなります。トーン・コントロールがまっすぐ上に向けてクリック位置にセットされている場合は、チャンネル・レスポンスは周波数に対するレベルに増減のない「フラット」な状態です。EQを設定するには、このコントロールを12時の位置 (クリック位置) から始めます。好みの音が出るまで、コントロールを回してください。

M. REV/AUX - リバーブ・プロセッサとRev/Aux出力ジャックに送信される信号の量を調整します。リバーブは演奏の音質を適切で望ましい場合に強調する目的で使用します。左に回しきった状態では、リバーブ・プロセッサまたはRev/Aux出力ジャックに送られるレベルはゼロです。各チャンネルのレベルを調整する前

に、リバーブ・リターンをマスター・コントロールを中央の位置から上に設定しておくよう注意してください。リバーブ/補助ミキシングを設定すると、リバーブの全レベルがマスター・コントロールで調節可能となります。注意しなければならないのは、リバーブや効果は音楽演奏やプレゼンテーションを効果的に見せる反面、リバーブを使いすぎると、演奏やプレゼンテーションが聞きにくくなったり、不鮮明になりかねません。リバーブのレベルを設定するときは、聴衆に対する配慮が必要です。

N. PAN - Panコントロールはクリック付きの位置表示を備えています。このコントロールで、2つのスピーカが作り出すステレオ空間内への入力から、モノラル信号の感覚的な「位置」を調整します。このコントロールを左右方向に回しきると、信号はそのチャンネルだけに送られます。他のチャンネルには信号が全く送られません。中央の位置にあるときは、両方のスピーカに同量の信号が送られます。

ステレオ・コントロール機能

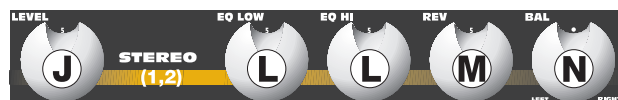

J. STEREO INPUT LEVEL - ステレオ入力チャンネルの音量レベルを調整します。つまみを時計方向に回すと、ステレオ入力チャンネルから「メイン出力」ミキシングへの音量が大きくなります。ノブを反時計方向に回すと、音量が小さくなります。パスポートのマスター出力レベル音量を設定した後で、この調整を行います。

L. EQ LOW - ステレオ・チャンネルの低域相対レベルを調整します。つまみを反時計方向に回すと、低域のレベルが低くなります。同様に、つまみを時計方向に回すと、低域のレベルが高くなります。

L. EQ HI - 高域の相対的レベルを調整します。つまみを反時計方向に回すと、高域のレベルが低くなります。同様に、つまみを時計方向に回すと、高域のレベルが高くなります。EQコントロールがまっすぐ上に向けてクリック位置にセットされている場合は、チャンネル・レスポンスは周波数に対するレベルに増減のない「フラット」な状態です。

M. REV/AUX - 内部リバーブ・プロセッサとRev/Aux出力ジャックに送信される信号の量を調整します。左に回しきった状態では、コントロールは事実上オフになっています。各チャンネルのレベルを調整する前に、リバーブ・リターンマスター・コントロールを中央の位置から上に設定しておくよう注意してください。リバーブ/補助ミキシングを設定すると、リバーブの全レベルがマスター・コントロールで調節可能となります。

N. BAL - バランス・コントロールはクリック付きの位置表示を備えています。このコントロールで、2つのスピーカが作り出すステレオ空間内への入力から、モノラル信号の感覚的な「位置」を調整します。このコントロールを左右方向に回しきると、信号はそのチャンネルだけに送られます。他のチャンネルには信号が全く送られません。中央の位置にあるときは、両方のスピーカに同量の信号が送られます。

マスター・コントロールの機能

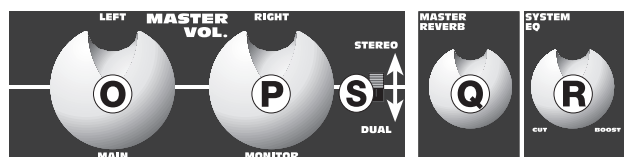

O & P. MASTER VOLUME LEVEL CONTROL - 左右のマスター・ボリューム・コントロールで、PD-250の出力音量を調整します。マスター・コントロールは、クリック付きの位置表示を備えています。パスポート・システムの操作のほとんどは、これらのコントロールを12時のクリック位置に設定した状態で操作するように調整されています。より大きな音量が必要な場合には、マスター・コントロールを中央の位置から右へ回すと、レベルを6dB上げることができます。

システムを通常状態に設定してから、必要に応じて各レベルを調整します。マスター・ボリューム・コントロールを12時の位置から動かすのは、それぞれのチャンネルでレベル・コントロールを上げてからにしてください。

パスポートの内部アンプは、専用設計されたPD-250のスピーカと併用した場合に、システムのパフォーマンスを最適化するように設計された信号処理機能を備えています。

S. STEREO/ DUAL SELECTOR SWITCH - PD-250のパワー・アンプをステレオまたは「デュアル・モノラル」に設定します。ステレオ・モードでは、システムは通常のステレオ・パワー・ミキサー/アンプとして動作します。

デュアル・モードでは、チャンネル・レベル・コントロールでメイン・ミキシングのレベルを設定します（左のマスター・ボリューム・コントロール）。Rev/Auxコントロールで、モニター用の各チャンネル・レベルを設定します（右のマスター・ボリューム・コントロール）。スイッチでデュアル・モード・ポジションを選択すると、PanとBalanceコントロールは無効となります（モノ出力をすでに選択しているためです）。また内部リバーブはメイン・スピーカ出力にのみ送られます。モニター・スピーカ出力には、リバーブは使用できません。メイン・ミキシングに送られるリバーブ・レベルも、REV/AUXチャンネルのチャンネル・コントロールからコントロールされます。

メイン・ミキシングに対する全体のリバーブ・レベルは、リバーブ・マスター・コントロールで調整します。

Q. MASTER REVERB - ミキシングまたは出力に送られるリバーブ信号レベルを調整します。つまみを時計方向に回すと、メインミキシングに送られるリバーブ信号レベルが高くなります。つまみを反時計方向に回しきると、ミキシングでのリバーブのレベルはゼロとなります。

R. SYSTEM EQ - パスポートの周波数域全体のレベルを調整します。つまみを反時計方向に回すと、低域のレスポンスが大きくなります。同時に、高域のレスポンスは小さくなります。同様に、つまみを時計方向に回すと、高域のレスポンスが大きくなります。同時に、低域のレスポンスは小さくなります。システムEQコントロールがまっすぐ上に向けてクリック位置にセットされている場合は、チャンネル・レスポンスは周波数に対するレベルに増減のない「フラット」な状態です。EQを設定するには、このコントロールを12時の位置（クリック位置）にしてから始めます。好みの音が出るまで、コントロールを回してください。

入力ジャックとチャンネル・コントロールは同じ色で色分けされています。これはコントロールと、そのコントロールに関連する入力とを簡単に見分けるためです。

マイク/ライン/ステレオ入力



V. MIC INPUT JACK - マイクロフォンのプラグをここに接続します。この3つのピンのあるXLR平衡型メス入力コネクタは、低インピーダンスのマイクからの入力信号用です。

W. LINE INPUT JACK - 楽器のプラグをここに接続します。この1/4インチ平衡型の入力ジャックは、高インピーダンスマイク、キーボード、ドラム・マシンなどのライン・レベル出力で使用するのに適しています。また、平衡型ケーブルと非平衡型ケーブルのいずれでも使用できます。

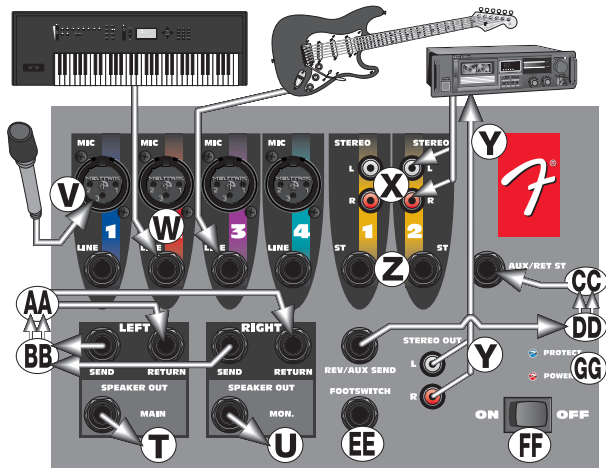

X & Z. STEREO INPUT - ステレオ・フォノ (RCA) 入力ジャックと、1/4インチTRSジャック (先端部=左チャンネル、リング部=右チャンネル、スリーブ部=グランドと配線されています。これは市販ケーブルの標準規格です) は、テープ・プレイヤー、CDプレイヤーその他のステレオ・ソースを使用するために設計されています。これらのジャックを使用して、コンピュータ・サウンド・カードや類似したデバイスの出力をパスポートに接続します。1/8インチ・オス・プラグをRCAオス・フォノ・プラグに変換するアダプタは、電器店で簡単に購入できます。注：これらのコネクタは常に「ライン・レベル」に設定されています。

Y. STEREO OUT - テープ出力RCAジャックは、マスター・レベル・コントロールから独立したミキシング・アウトプットを出力します。これらをカセット、DATレコーダーなどの録音装置の入力に接続して、イベントを録音します。入力レベル・コントロール、チャンネルEQ、リバーブ・コントロールなどの変更は、テープ出力ミキシングにも、反映されます。マスター・レベル・コントロールは変更しても、録音レベルには影響を与えません。録音装置についての指示に従って、録音レベルを調整してください。

AUXおよびフットスイッチのジャック

DD. REV/AUX SEND - 外部エフェクト信号プロセッサをここに接続します。パスポートにはデジタルリバーブがあらかじめ搭載されていますが、外部エフェクト信号プロセッサをパスポートの信号フローに組み込むことが可能です。これは1/4インチの出力ジャックで、パスポートのエフェクト・バス信号を、デジタル・ディレイやコーラス・ユニットなどの外部信号処理デバイスに供給するように設計されています。

CC. AUX RETURN - 外部エフェクト信号プロセッサの出力信号をここに接続します。これは1/4インチのステレオ・ジャックで、デジタル・ディレイやコーラス・ユニットなどの外部信号処理デバイスからの信号を入力するように設計されています。この入力、音量をマスター・ボリュームで調整するステレオ入力として使用することも可能です。

EE. FOOT SWITCH - 足先で簡単に操作できるフットスイッチ (フェンダー部品番号 099-4052-000) で、内部リバーブの受信信号をミュートまたは遮断できます。フットスイッチは、チップをスリーブに接続することによってリバーブをオフにするよう配線する必要があります。また、標準的なスピーカ・ケーブルまたは機器接続ケーブルが必要です。

AAおよびBB. -AMPLIFIER SEND/ RETURN ジャック - アンプの各チャンネルに対応する送信および受信ジャックです。イコライザなどのプロセッサをサウンド・システムに組み込む接続点として、このジャックが使用できます。送信ジャックの信号はミキサー・セクションの後、パワー・アンプの前から取り出されます。送信ジャックは外部デバイスの入力に接続されます。受信ジャックはパワー・アンプへの入力ポイントです。受信ジャックは外部デバイスの出力に接続されます。

TおよびU. SPEAKER OUTPUT - 左右のパスポート・スピーカと接続する、スピーカ出力 (電力出力) ジャックです。付属のケーブル (またはその他のスピーカ・ケーブル) を使用してパスポート・スピーカとパワー・タワーを接続します。

FF. 電源スイッチ - AC電源をオン/オフするスイッチです。このスイッチがオフ位置にあるときは、パスポートの電源は完全に遮断されています。

背面パネル

ACコネクタ/電源コード - パスポートには、感電の危険を低減する、アース付きのIEC電源コードが付属しています。必ず、アース付きのACコンセントに接続してください。**ACプラグを改造しない**でください。



主電源 (AC) のヒューズとヒューズ・ホルダーは、IEC (電源コード) ソケットの下側にあります。交換に使用するヒューズは、オリジナルのヒューズと同じ定格 (6.3A、250V)、同じサイズでなければなりません。切れたヒューズを交換するには、IEC電源コードをはずします。ヒューズ・ホルダーを引き抜くと、内部にスペアのヒューズがあります。

パスポート・システムはバッテリー電力でも運用できます。パスポート背面にあるオフホワイトのプラスチックのコネクタが、DC電源入力コネクタです。ここにDC-DCコンバータを接続します。コンバータはバッテリーに接続します。パスポートDC-DCコンバータ (フェンダー部品番号 069-1002-000) と12ボルト・バッテリー・パック (フェンダー部品番号 069-9003-000) は、パスポート用アクセサリとして用意されています。

背面の格納スペース

パスポート・タワーの背面には小さな格納スペースがあります。格納スペースは、ラッチを持ち上げ、格納スペースのふたを引いて開けます。

この格納スペースは、パスポートの運搬時にケーブル、マイクロフォンなどを格納するのに最適です。格納スペースのバック・パネルに、片方の端にネジのある細い金属板があります。これは、ワイヤレス・アダプタ・ターミナルの保護カバーです。パスポートには、専用のワイヤレス・システムが用意されています。ワイヤレス・システムの受信部は格納スペースに取り付けます。

設定と接続

電源スイッチをオンにする前に、2ページに記載されている安全上の注意事項をお読みください。

サウンド・システムの接続と通電については、決まった手順を作り上げておくことをお勧めします。ACコンセントまたは延長コードのアースが適切で、十分な電力容量がある場合は、サウンドシステムのすべての機器を同一のコンセントまたは延長コードに接続します。これにより、システムの安全性と性能が向上します。AC電源の容量がシステムのピーク電力に対応できるように注意してください。不明な点は、製品のハンドブックを参照するか、有資格の電気技術者にお尋ねください。

設定の際には、必ず、以下の簡単なガイドラインに従ってください。

1. まずすべてのチャンネル・レベル、VIP（チャンネル1のみ）、およびRev/Auxの各コントロールを反時計回りに一杯まで回し、OFFの位置に合わせます。次にEQ、PAN、およびマスターのすべてのコントロールを、12時の位置にあるクリック位置に合わせます。設定を行う際には、設定するソースに対して入力が適切に設定されていることを確認してください（MIC/LINEスイッチの位置）。
2. 次に付属のスピーカ・ケーブルを使用して、タワー背面のスピーカ出力と、対応する左右のスピーカの前面パネルを接続します。
3. マイクロフォン、テーブデッキ、キーボードなどすべてのソースを対応する入力に接続します。
4. 現地電圧を確認し、ミキサー/アンプ背面の電源入力ソケットの隣にある電圧切り替えスイッチを適切な電圧に設定します（2ページの「安全上の注意事項」を参照してください。）電源ケーブルをパスポート・タワー背面のIEC（電源コード）ソケットに差し込み、ケーブルの反対側を適切なアースの付いた3線式AC電源コンセントに接続します。

通電

電源スイッチをONの位置に入れます。電源LEDが緑色に点灯し、システムに電源が入ります。パスポートの他にも、電源を持つ機器がシステム内にある場合、パスポートは常に最後に通電することをお勧めします。これにより、他の機器から発生したスパイクやサンプの過渡電流が、増幅されてシステム・スピーカに送られるのを防ぐことができます。同じ理由で、先にパスポート・システムの電源を切ってから、接続されている機器の電源を切ることをお勧めします。

背面パネルの電源スイッチを操作しても電源LEDが点灯しない場合は、電源の接続を確認してからやり直してください。電源の接続を確認しても電源LEDが点灯しない場合は、すべてのケーブルを取りはずし、パスポートのヒューズをチェックしてください。ヒューズが切れていた場合は、必ず正しい定格のヒューズと交換するよう注意してください。電源ケーブルとスピーカ・ケーブルを接続し直してから背面パネルの電源スイッチを入れます。

電源スイッチを入れると、システムはリセットされます。電源LEDが赤く点灯している場合は、システムが熱保護モードで動作しているか、冷却システムに問題があることを示しています。ユニット基部にある吸気口のフィルターをはずし、ほこりがたまっていないことを確認します。電源を切って数分待ちます。

熱が放散されるとパスポートは自動的にリセットされます。この処置を行っても電源LEDが赤く点灯している場合はシステムに問題があります。正規のフェンダー・サービスセンターにお問い合わせください。

片方のスピーカから音が出ない場合は、コントロールの設定が正しいかどうか確認します。次に、正常な方のスピーカのケーブルを取りはずし、音が出ない方のスピーカに接続します。この処置によってスピーカの動作が回復した場合は最初のケーブルに問題があります。修理または交換してください。

システムの音量とレベルの設定

システムの音量と動作レベルを設定する際は、必ず、以下の簡単なガイドラインに従ってください。

1. まず大きな左右のマスター・ボリューム・コントロールを、時計の12時の位置にあるクリック位置までゆっくり上げます。
2. マイクロフォン（または他のソース）を、実際の演奏と同じ位置、同じ方法で使用します。フィードバックやハウリングが発生するか、または必要なレベルに達するまで、目的のチャンネルの入力レベル・コントロールをゆっくり上げていきます。協力者に聴衆が入るエリアを歩き回ってもらい、必要なカバー範囲やレベルが得られているかどうか確認します。システム全体の音量を上げるには、左右のマスター・ボリューム・コントロールを目的のレベルまで回します。

3. 使用するイベントでの使用目的と必要性を考慮して、システムEQコントロールを適切に設定します。最適な方法は、演目と同じタイプの演奏の録音を再生するか、協力者にマイクロフォンに向かって話してもらい、聴衆が入るエリアでそれを聞くことです。

人声によるPAの場合は、システムEQコントロールを時計回りに回し、中域および高域を強調し、低域を抑えることをお勧めします。この設定を使用すると、野外の広い空間に使用する場合にも、最大のヘッドルームと出力を確保できます。それぞれのイベントにおける必要性を十分考慮し、最大の効果を上げるようにコントロールを設定してください。

パワー・タワー™

システム設定時のパスポート・ミキシング・コンソールの理想的な位置は、オペレータがシステムのパフォーマンスを評価できる位置です。現場での調整が不要の場合は、ミキサーはケーブルの長さの許す範囲で最も便利な位置に設置してかまいません。

パワー・タワーは、ケーブルに人がつかず危険のない場所に設置するよう注意してください。ケーブルはすべて、入念に固定する必要があります。

タワー背面の格納スペースには、ケーブル、マイクロフォンなどのシステム部品を格納できます。格納スペースを開くには、つまみを上にスライドし、ふたを開きます。

主電源 (AC) のヒューズ・ホルダーは、タワーの背面右側のIEC (電源コード) ソケットの下側にあります。ヒューズを交換するには、IECプラグをはずし、適切な工具を使用してヒューズ・ホルダーを引き抜きます。ヒューズ・ホルダーにはスペアのヒューズが入っています。パスポートでは、T6.3A 250Vヒューズを使用します。ヒューズを交換する場合は、必ず、定格とサイズが同一なものと交換してください。

運搬用に梱包したパスポート・システムには耐候性があります。しかし野外で使用する場合は、雨水がかかることを想定して、パワー・タワーに十分な防護処置を施してください。パスポート・パワー・タワーの前面パネル下部にある前面吸気口への空気の流入が妨げられないよう注意してください。

仕様

部品番号	069-2001-0X3
周波数応答	20 Hz~40 kHz +/- 1 dB (送信出力) 30 Hz~30 kHz +/- 1 dB (スピーカ出力、 プロセッサしきい値を超えている場合)
歪率	<0.05%、20 Hz~20 kHz、定格から-1 dB下げた出力にて
システムS/N比	>80 dB @ 1W、Aウェイト
スピーカ出力	125W/ch連続平均出力、8 Ω、両チャンネルを全高調波 歪率<1%で駆動
入カインピーダンス (チャンネル1-2-3 XLRおよび1/4インチ)	“Mic” 位置 : 2 kΩ “Line” 位置 : 66 kΩ
入カインピーダンス (フォノ入力およびステレオチャンネル 1/4インチ)	78 kΩ
最大入力レベル	Mic : -7 dBu ライン : 30 dBu ステレオ : 26 dBu
受信入力インピーダンス	47 kΩ
ヒューズの種類	T6.3A、250V
パスポート・システム	幅 : 840 mm 高さ : 615 mm 奥行き : 300 mm 重量 : 24 kg
スピーカ	幅 : 340 mm 高さ : 610 mm 奥行き : 300mm 重量 : 6.8 kg
パワー・タワー	幅 : 185 mm 高さ : 615 mm 奥行き : 300 mm 重量 : 10.5 kg
タワー占有面積	350×300 mm
マイクロフォン	ダイナミック・カージオイド、平衡型
マイクロフォン・ケーブル	XLオス-XLメス、6 m
スピーカ・ケーブル	1/4インチ-1/4インチ、9 m 0 dBuは0.775 V (RMS) を基準とする。

WEBサイト - フェンダー・パスポートとその他のフェンダー・オーディオ製品に関する情報は、www.fenderjapan.co.jpをご覧ください。

アクセサリ - パスポート・サウンド・システムには各種のアクセサリが用意されています。詳細については、お近くの販売店に問い合わせるか、フェンダーのWebサイトをご覧ください。

ST275スピーカー・スタンド・キット - 2台1組の、ヘビー・デューティ軽量アルミニウム製スピーカー・スタンドおよびキャリア・バッグ。
部品番号 069-9001-000

ST280スタンド・キット - 2台1組の、ヘビー・デューティ軽量アルミニウム製スピーカー・スタンドおよびキャリア・バッグ。
部品番号 069-9008-000

P51マイクロフォン・キット - ダイナミック・カージオイド・マイクロフォン1本、マイク・クリップ、マイク・ケーブル、ビニール製キャリング・ポーチ。
部品番号 069-9000-000

DC-DCコンバータ - バッテリー電力でパスポート・システムを運用する場合に必要です。
部品番号 069-9002-000

パスポート・バッテリー・パック - ディープ・サイクル12Vバッテリー。1回の充電でパスポート・システムを最大6時間運用できます（バッテリー電力でパスポート・システムを運用するにはDC-DCコンバータが必要です）。
部品番号 069-9003-000

DCアクセサリ・バッグ - DC-DCコンバータとパスポート・バッテリー・パックを格納する専用設計のバッグ。
部品番号 069-9009-000

パスポートP-150 保護カバー - パスポートP-150およびPD-150 システム用の緩衝材入りビニール・カバー。
部品番号 069-9010-000

デュアル・スピーカ・マウント - 1台のスピーカ・スタンドに2台のスピーカをマウントするのに使用するアダプタ。
部品番号 069-9007-000

ウォール・マウント・アダプタ - パスポート・スピーカを壁面に設置する際に使用するヘビー・デューティ・ウォール・マウント・ブラケット。
部品番号 069-9006-000

パスポート・ハンドヘルド・ワイヤレス・システム - パスポート・サウンド・システムとともに使用する、専用設計のワイヤレス・システム。一度取り付けると、サウンド・システムの恒久的な構成要素になります。ハンドヘルド・エレクトレット・コンデンサ・マイクロフォンと受信モジュールを含みます。
部品番号 069-1201-00x (xには周波数を示す数字が入ります)

パスポート・エクゼクティブ・ワイヤレス・システム - パスポート・サウンド・システムとともに使用する、専用設計のワイヤレス・システム。一度取り付けると、サウンド・システムの恒久的な構成要素になります。受信モジュール、ベルト取り付け用トランスミッタと、交換可能なヘッドセット、ペンダント、機器接続ケーブルのセットです。特製のキャリング・ケース付き。
部品番号 069-1205-00x (xには周波数を示す数字が入ります)

フェンダー・ダイナミック・カージオイド・マイクロフォン - 高品質ダイナミック・カージオイド・ハンドヘルド・マイクロフォン。マイク・クリップ付き。
部品番号 069-9012-000